

Királyok és Szentek

Az Árpádok kora

A Magyarságkutató Intézet Kiadványai 47.

KIRÁLYOK ÉS SZENTEK

Az Árpádok kora



Budapest – Székesfehérvár, 2022

Szakmai lektorok: Ringer István, Teiszler Éva

Nyelvi lektorok: Bódi Zoltán, Fehér Bence, Katona József Álmos, Rási Szilvia,
Severino-Varsányi Orsolya, Tóth Anna Judit

Szerkesztők: Horváth Ciprián, Horváth-Lugossy Gábor, Kovács Attila,
Makoldi Miklós, Nagy Dóra, Teiszler Éva, Vizi László Tamás

A kötetben szereplő fotókat a kiállított tárgyakról Cser Dániel készítette.

A borítón a Királyok és Szentek – Az Árpádok kora című kiállítás plakátja, valamint IV. Béla 1251. évi oklevelén függő aranypecsét előlapja (Magyar Nemzeti Levéltár Országos Levéltára / National Archives of Hungary HU-MNL-OL-DL 50617.), és egy 13. századi körmeneti keresztről származó korpusz (Janus Pannonius Múzeum, Pécs, JPM Ltsz: 61.89.1.) részlete látható.

A kiállítás arculatát és a hozzá kapcsolódó grafikákat a Pazirik Informatikai Kft. készítette.

Az MKI szerkesztőbizottsága: Vizi László Tamás (elnök), Fehér Bence,
Katona József Álmos, Kovács Attila, Mati Márton, Pomozi Péter

A kötet megjelenését támogatta a



KULTURÁLIS ÉS INNOVÁCIÓS
MINISZTERIUM

© Szerzők, Szerkesztők, 2022

<https://doi.org/10.53644/mki.ksz.2022>

ISBN 978-615-6117-62-5

ISSN 2677-0261

TARTALOM

Előszó	11
Kásler Miklós	11
Spányi Antal	13
Cser-Palkovics András	15
Horváth-Lugossy Gábor	16
Pokrovenszki Krisztián	19
Makoldi Miklós: Kurátori gondolatok a <i>Királyok és Szentek – Az Árpádok kora</i> című kiállítás kísérőkötetete kapcsán – avagy a Kárpát-medence geopolitikai jelentősége az Árpád-házi fejedelmeink és királyaink korában és az azt megelőző időszakban	21
Blazovich László: Hospesjogok és az Árpád-kori városok	45
Demeter Zsófia: III. Béla és Antiochiai Anna nyughelyének megtalálása 1848-ban	61
Diószegi Szabó Pál: A magyar–bizánci kapcsolatok az Árpád-korban	83
Hesz Attila: Boldog Özséb és a pálos remeték	109
Hidán Csaba: Hadi események az Árpád-korban	129
Horváth Attila: Az 1222. évi Aranybulla és a történeti alkotmány	143
Kerékjártó Ágnes – Klima Gyula: Életszentség és aszkézis: Árpád-házi Szent Margit (1242–1270)	161
Kovács Attila: A korai királyi hatalom a Kárpát-medencében és néhány érdekes összefüggése	181
Kovács László: Szent László emlékek a Felvidéken	195
Kőfalvi Tamás: A hiteleshelyek írásbelisége az Árpád-korban	215
Lukács László: Szent István király kultusza a magyar néphagyományban	229

Neparáczki Endre: Az Árpád-ház genetikai kutatásának eddigi és a jövőben várható eredményei	243
Novák Ádám: Az Árpád-kori pecséthasználatról	261
Reich Szabina: Székesfehérvár topográfiai fejlődése az Árpád-korban	279
Szóllósy Csilla–Szücsi Frigyes: Székesfehérvár Árpád-kori védművei	293
Terplán Zoltán: A kereszties hadjáratok és az Árpád-kori Magyar Királyság diplomáciai kölcsönhatásai	305
Török Tibor: A Kárpát-medence történeti népességeinek kapcsolatai az újabb archeogenetikai eredmények tükrében	335
A kötet szerzői	349



Koronázási eskükereszt, 12. század
Dommuseum, Salzburg

ELŐSZÓ

KÁSLER MIKLÓS

Tisztelt Olvasó!

Egy kivételes, hiánypótló kiállítás tanulmánykötetét tartja most a kezében. A *Királyok és Szentek – Az Árpádok kora* című kiállítás nem kisebb célt tűzött ki maga elé, minthogy bemutassa Árpád-házi uralkodóink és szentjeink életét, legendáikat, örökségüket és a kort, amelyben éltek. Azt a kort, amely az Árpádoknak köszönhetően a magyarság és a Magyar Királyság történetének szellemi és materiális értelemben egyaránt felívelő, dicső időszaka.

Múltunk, jelenünk és jövőnk összekötő eleme, identitásunk szerves része az Árpád-ház, amely az alapját képezi mindannak, amit ma magyarnak nevezünk. Az elmúlt ezer évben a magyarság megmutatta, hogy hű ősi gyökereihez, keresztény hitéhez, sajátos kultúrájához, a Szent Koronához, hazájához.

A keresztény magyar államot, amely kiállta az idők próbáját, legnagyobb Árpád-házi uralkodónk, Szent István hozta létre. A kivételes és Istenben hívő államférfi látta, hogy a magyarság jövője csak akkor biztosított, csak akkor tud kiteljesedni, ha államvallásként felveszi és megerősíti a magyarok körében már évszázadok óta jelen lévő kereszténységet, kialakítja a kereszténységen alapuló egyházi és közigazgatási intézményrendszert, valamint utat mutat népének. Örökségét a Szent Királyok nemzetsége, későbbi nevén az új Árpád-ház megőrizte, gyarapította, tovább örökítette.

A „Szent Királyok nemzetsége” kifejezés a XIII. században terjedt el, miután 1083-ban I. István királyt és fiát, Imre herceget, majd 1192-ben I. László királyt a szentek közé emelték. István király a pápától nemcsak a koronát, hanem – a világon egyedülálló módon – apostoli címet is kapott, Magyarországot pedig ezt követően egyes források archiregnumként említik. Ez a Szent Korona-eszme alapja, amely végül Hunyadi Mátyásnál teljesedett ki, és mai napig ál-

lamiségünk egyik legfontosabb alapköve. Bár az Árpád-ház férfiágon 1301-ben kihalt, a leányág jóval tovább élt, és Anjou uralkodóink, valamint Luxemburgi Zsigmond korukban büszkén vallották magukat a „Szent Királyok nemzetsége” tagjainak.

A magyarság történelme során hosszú és rögös utat járt be. Az elmúlt évszázadok során a magyarnál számában jóval nagyobb nemzetek tűntek el, veszítették el országukat, nemzeti identitásukat, kultúrájukat, nyelvüket. Az Árpád-házi uralkodóink, szent királyaink művének köszönhető, hogy a magyarság megőrizte hitét, hagyományait, és egy évezreddel később még mindig erős államot és nemzetet alkotva, hagyományaira büszkén él a Kárpát-medencében.

A székesfehérvári Szent István Király Múzeum méltó otthont biztosított a kiállításnak, amelynek segítségével a fiatalabb generációk tagjai is mélyebb ismereteket szereztek történelmünk ezen kiemelkedő időszakáról. Jelen kötet érdekfeszítő, hasznos olvasmány lehet nemcsak a tudományos kutatók, hanem a korszak iránt érdeklődők számára is.

2022. július

Prof. Dr. Kásler Miklós v. miniszter

PÜSPÖKI KÖSZÖNTŐ

SPÁNYI ANTAL

Szent István király élete utolsó napján végső erejét összeszedve palotájából átment az általa építtetett csodálatos templomba – Európa egyik legnagyobb templomába –, hogy fia, Imre herceg sírjánál tárja Isten elé lelke fájdalmát. Hiszen nem volt olyan utód, akire népét és ezt az országot jó lelkiismerettel rábízhatná, aki a magyart is erősítené és őrizné, védené, aki a hitet és az egyházat erősítené, tanítását terjesztené. Ezért országát a Boldogságos Szűz Máriának ajánlotta, aki a király kérésére oltalmába vette hazánkat.

Él a magyar, pedig a történelmet szemlélve hányszor lett volna logikus, ha ez a nép hírmondó nélkül eltűnik az idők süllyesztőjében. Hány súlyos harc, hány árulás, az idők micsoda viharai és az erkölcsök micsoda romlásai leselkedtek halálos ellenségként nemzetünkre éppen úgy, mint más népekre. De mindig voltak szentek, hősök és bátrak, akik mertek és tudtak áldozatot vállalni a magyar sorsért, a hazáért, annak megőrzéséért. Az Árpád-kor különösen gazdag volt kiváló magyarokban, akik akár a nép vezetőjeként, akár a hatalomról lemondva életáldozatukkal szolgálták népünk megmaradását.

Hogyan is érthetnénk meg ezt, hogy is történhetett volna meg mindez, ha nincs ott a kezdeteknél a Szent Király hite, az első Magyar Szent Család imája, és a Magyarok Nagyasszonyának oltalmazó, védő anyai szeretete? Vagyunk, itt vagyunk, példát adunk, és tanúskodunk az élet igazsága mellett történelmünk tanítása szerint, de mindig küzdelem árán. Mintha csak a Szentírás szavát hallanánk: *„A gonoszság meg sokasodása miatt sokakban kihűl a szeretet, de aki mindvégig kitart, az üdvözüül.”* (Mt 24,12-13)

Szent István király jól döntött, mert Istenre hallgatott, mert követte lelkiismeretének szavát. Ma, amikor ismét sokan támadnak minket, és ezért sokan aggodalmaskodnak, nekünk az ő útmutatása szerint és a történelmünk tanítása szerint kell élni, dolgozni, értékeket őrizni, gyökereinket nem hagyni, és akkor

nem kell félnünk sem jelentől, sem jövőtől, sem fenyegető hangoktól, sem árusoktól, mert Mária oltalma alatt életet, jelent és jövőt nyerünk!

Szent István király, boldog Gizella királyné, Szent Imre herceg, imádkozzatok a ma élő magyar családokért, ahogyan imáitokkal, odaadott életetekkel mindennapi áldozataitokkal az életre vezettétek egykor a népet, úgy segísétek a boldog életre ma is családjainkat, találjanak oltalmat a Magyar Szent Család védelmében, mintegy a Gizella által hímzett koronázó palást alatt. Életetek példája, közbenjáró imátok segítsen minden magyar családot. Közbenjárásotokra Isten áldd meg a magyart!

Kelt Székesfehérváron, 2022. július 26-án Szent Joakim és Szent Anna, a Boldogságos Szűz Mária szüleinek ünnepén

Spányi Antal
székesfehérvári megyéspüspök

POLGÁRMESTERI AJÁNLÁS

C SER - P A L K O V I C S A N D R Á S

Kedves Olvasó!

Öröm és megtiszteltetés, hogy kezünkben tarthatjuk a soha nem látott léptékű *Királyok és Szentek – Az Árpádok kora* című kiállításához kapcsolódó tanulmánykötetet. A páratlanul gazdag és értékes tárlat által hazatértek Székesfehérvárra annak a dinasztianak a kincsei és emlékei, amely kiváló államférfiakat, hadvezéreket, gondolkodókat adott hazánknak. Az Árpádok sorsa és életműve szorosan összefonódik Székesfehérvárral, a nemzet történelmi fővárosával. Az akkori történések csakis az egykori koronázóvárossal együtt értelmezhetők.

Joggal és okkal érezhetjük tehát, hogy méltó módon Székesfehérvár szívében foglalta el a helyét a Magyarságkutató Intézet, a Magyar Nemzeti Múzeum és a Szent István Király Múzeum által közösen szervezett kiállítás, amely több tízezer látogató érdeklődését keltette fel. A tárgyi emlékek megtekintése, megismerése mellett arra is lehetőségünk van, hogy a tanulmánykötet által széles körű ismeretekre tegyünk szert az Árpád-kor egy-egy fejezetéről. Köszönetünket fejezzük ki a szerzőknek, akik tudományos alaposággal feltárták, gondozták és a nyilvánosság számára is elérhetővé tették a munkáikat.

Bízom abban, hogy a különféle kutatásokat összefoglaló tudományos írásművek az olvasók széles körében találnak érdeklődésre!

2022. július

dr. Cser-Palkovics András
Székesfehérvár Megyei Jogú Város polgármestere

FŐIGAZGATÓI ELŐSZÓ

A KIRÁLYOK ÉS SZENTEK – AZ ÁRPÁDOK KORA KIÁLLÍTÁS KÍSÉRŐKÖTETÉHEZ

HORVÁTH-LUGOSSY GÁBOR

Székesfehérvár a királyok városa. Nem is nyílhatott volna méltóbb helyen a Királyok és Szentek – Az Árpádok kora című kiállítás, mint itt, hol Árpád-házi királyainkat és későbbi utódaikat koronázták és temették. A kedves Olvasó ezen, a világon ilyen formában még eddig soha nem látható kiállításhoz készült kísérőkötetet tartja a kezében, melyben tudományos tanulmányok sora foglalkozik az Árpád-korral, azon Árpád-házi királyaink tetteivel, kiknek leletanyagát a kiállításon csodálhatjuk meg.

Miért fontos ez a kiállítás és ez a tanulmánykötet? Miért kell nekünk magyaroknak foglalkozni a Turul-dinasztával, vagy ahogy kétszáz éve hívják őket, az Árpád-házzal, illetve az Árpád-korral?

A válasz egyszerű. De mégis többrétegű és ezért összetett indoklást igényel.

Egyrészt a magyarok őseit vizsgáló genetikai kutatások több eredménye is arra utal, hogy a Kárpát-medencét Árpád-vezér „foglalta el” vagy talán inkább vette uralma alá egy olyan rokon néptől, mely az újabb nyelvészeti kutatási eredmények szerint a magyar nyelvet is beszélhette. Elképzelhető tehát, hogy Árpád – nem előzmények nélkül – nem a többi keleten ismert nép támadása elől menekülve, hanem katonailag megfontolt módon, a Kárpát-medencében élő rokon népnek tekinthető avarok segítségére érkezett, akik a régészeti leletek tanúsága szerint teljes megmaradt hatalmi rendszerük átadásával elősegítették azt, hogy létrejöjjön az eddig még a kutatásban alig ismert X. századi „Magyar Állam”, mely Szent István államalapításának, és ezáltal a Magyar Királyság és a királyság jövőjének alig ismert alapjait is képezte.

Feltételeznünk kell, hogy Árpád egy olyan „honfoglalást”, illetve hatalmi területi átvételt hajtott végre, ahol rokonnak tekintett népektől vette át a Kárpát-medence egészét – régészeti és genetikai módszerekkel is bizonyítható tevéleges harc nélkül.

Árpád vezér valószínűleg azt is tudta, hogy a Kárpát-medencébe az általa bevezetett népnek nem egy, hanem számos elődje volt uralkodói és kereskedelmi szempontból meghatározó tényező – így talán nem lehet véletlen, hogy ide bevonulva, tőle számítva még négy évszázadig Közép-Európa meghatározó államhatalmát vezették utódai. A dinasztikus családi kapcsolatai révén, illetve az Árpádok domináns uralkodási ereje által Európa egyik, ha nem a legnagyobb hatalmú uralkodócsaládjává lett az Árpád-ház. Ennek a dinasztiának köszönhetjük, hogy volt erőnk megállítani a tatárokat, később a törököket és ma is itt élünk 1100 éve magyarként a Kárpát-medencében.

Másrészt azért egyszerű a válasz arra, hogy miért kell foglalkozni az Árpád-házzal, mert ilyen kiállítást még soha nem rendeztek se Magyarországon, se máshol a világon. Soha nem láthatta még senki együtt ezen régészeti tárgyakat és történelmi dokumentumokat. Egyedül a két világháború között volt törekvés arra, hogy az Árpádok dicsőségére és jelentőségére felhívják a szakma és a nagyközönség figyelmét, de sajnos a második világháború ezen akaratot derékba törte, és azóta sem mutatkozott az igény arra, hogy az Árpád-házzal komolyabban foglalkozzon a tudományos élet, és hogy jelentőségéhez méltó helyen kezelje.

Ezen okok és a nemzeti identitás mint XXI. századi megtartó fundamentum erősítése miatt merült fel a szándék Magyarország Kormányában, hogy elindítsa a nagyívű Árpád-ház Programot, amelynek keretében ez a kiállítás és maga a kötet is megvalósulhatott.

Kérem a kedves Olvasót, hogy ezt a kötetet kezében tartva, olvasgatva gondolja át, hogy mi az oka annak, hogy a magyarság leghosszabb ideig regnáló uralkodócsaládját miért nem kezelte helyén eddig a történettudomány? Mi az oka annak, hogy olyan uralkodók, mint Árpád vezér, Szent István, Szent László, III. Béla, II. András vagy IV. Béla történetét nem vagy alig ismeri a szakmán kívül a nagyközönség? Miért nem ismeri mindenki annak a dinasztiának a történetét, amely a világnak a legtöbb szentet adta, és egyben Európa meghatározó országának vezető uralkodócsaládjává vált?

Egy biztos: a mostani helyzet ellen tennünk kell. Feltéve, hogy ötven és száz év múlva is magyarként szeretnénk itt élni, a Kárpát-medencében magyar szót hallani. Meg kell ismertetnünk mind a ma élő magyarokkal, mind pedig a jövő generációival az Árpádok korát, azokat a dicső tetteket és történeteket, azokat a szent királyokat és szentéleket élő királynékat, akikre büszkének kell lennünk. Mert ma is ők közvetítik az ősök évezredekken át működő, legfőbb megtartó erővel bíró tulajdonságait: a szuverenitást, a szakralitást és az integritást.

Ezért és ebben a szellemben készült mind a kiállítás, mind az azt kísérő tanulmánykötet, amely nemcsak a kiállításban bemutatott tárgyakkal, azok történetével, hanem olyan tudományos kérdésekkel is foglalkozik, melyek eddig nem kerültek a tudomány előterébe, de kutatásuk nemzeti érdek. Ezeknek a tényeknek a fényében kívánok kellemes olvasást a kötethez!

2022. július

Dr. Horváth-Lugossy Gábor
a Magyarságkutató Intézet főigazgatója

IGAZGATÓI KÖSZÖNTŐ

POKROVENSZKI KRISZTIÁN

A *Királyok és Szentek – Az Árpádok kora* című nagyszabású kiállítás a Szent István Király Múzeum életében olyan jelentős eseményhez köthető, mint a múzeum főépületének megújítása, modernizálása. Ezzel a kiállítással olyan lehetőség kapujába került az intézmény, amely hosszú évtizedekre meghatározza és országos, sőt nemzetközi viszonylatban is kiemeli kiállításpolitikáját. Az Árpádok örökségét két szinten, 17 teremben bemutató, a Magyar Nemzeti Múzeum és a Magyarságkutató Intézet szakértelmével megrendezett tárlatnál méltóbb nem is nyílhatott volna Szent István király városában, a róla elnevezett múzeumban.

A magyar történelem során mindig is meghatározó szerepe volt az Árpád-kori Fehérvárnak, melyet nem véletlenül neveznek a “királyok városának”. Királyi koronázások és temetkezések helyszíne, szakrális központ, amelyről a múzeum legújabb kutatásainak köszönhetően azt is tudjuk, hogy már a 11. század elején kő városfallal vették körül a mai belváros területét, mely európai szinten is ritkaságnak számított, mindössze néhány ilyen jelentős város létezett akkoriban. S most, 2022-ben, az Aranybulla kihirdetésének 800. évfordulóján, ezen településen látható a magyarság történelmének meghatározó emlékanyaga.

A kiállítás az Árpád-kor legjelentősebb mozzanatait hivatott bemutatni a tárgyi anyagok segítségével a honfoglalás korától III. András haláláig. Ez nemcsak Székesfehérvár, hanem egész Magyarország életében kiemelkedő esemény, hiszen ezek a csodálatos tárgyi emlékek, melyek a Magyar Királyság jelentőségét reprezentálják külföldről és hazánk mai területéről egyaránt, még sohasem voltak így együtt, egy helyen láthatók.

Mivel minden nagyobb kiállítás mellé készülnek vezetők, katalógusok, tanulmánykötetek, itt sem lehet ez másképp. A tudományos igényességgel megírt tanulmányok pontosan ezt a korszakot mutatják be ebben a kötetben, valamennyi tudományterület szemszögéből, olvasmányosabb formában. Éppen

ezért ajánlom ezt a könyvet nemcsak szakembereknek, hanem a korszak, Magyarország történelme vagy a régészet iránt érdeklődőknek egyaránt, bízva abban, hogy akik megtekinthették a székesfehérvári tárlatot, majd elolvassák ezen sorokat, kellő képet kaphatnak eleink nagyságáról, s a véghez vitt művükről.

2022. július

Pokrovenszki Krisztián
a Szent István Király Múzeum igazgatója

MAKOLDI MIKLÓS

**KURÁTORI GONDOLATOK
A *KIRÁLYOK ÉS SZENTEK – AZ
ÁRPÁDOK KORA* CÍMŰ KIÁLLÍTÁS
KÍSÉRŐKÖTETE KAPCSÁN –
AVAGY A KÁRPÁT-MEDENCE
GEOPOLITIKAI JELENTŐSÉGE AZ
ÁRPÁD-HÁZI FEJEDELMEINK ÉS
KIRÁLYAINK KORÁBAN ÉS AZ AZT
MEGELŐZŐ IDŐSZAKBAN**

A Királyok és Szentek – az Árpádok kora címet viselő kiállítás Magyarország történeti szakrális fővárosában, az Árpád-házi királyaink koronázóvárosában nyílt meg 2022. március 18-án. A kiállításon bemutatott régészeti tárgyak és történelmi dokumentumok Árpád bejövetelétől a Kárpát-medencébe mutatják be történelmünket egészen az Árpád-ház kihalásáig, III. András haláláig, 1301-ig. A kiállítás egy olyan uralkodócsalád történetét és anyagi kultúráját tárja az érdeklődők elé, amely – egy sztyeppe-i lovasnépként érkezve, majd később államvallássá téve a kereszténységet – nemcsak egy apostoli királyt, hanem a legtöbb, egy családból származó szentet is adta a világnak, valamint rendkívül erős kézzel, négyszáz éven keresztül irányította a Kárpát-medencét, a szerteágazó dinasztikus kapcsolatai révén pedig szinte egész Európára hatással volt.

Kurátori bevezetőmben azt szeretném kiemelni, hogy Árpád magyarjai keletről érkezvén miért pont a Kárpát-medencéig jöttek, miért nem mentek tovább és miért választották hazájuknak ezt a területet, ahol immáron több mint 1100 éve lakik nemzetünk. Szeretném felhívni a figyelmet a Kárpát-medence kivételes stratégiai és geopolitikai jelentőségére, továbbá arra, hogy a magyaroknak miért volt fontos mindig is ez a terület.

Ahhoz, hogy Magyarország, illetve a Kárpát-medence Árpád-kori geopolitikai jelentőségét megértsük, a régmúlt történeti korokba is vissza kell nyúlunk, továbbá tisztáznunk kell magának az Árpád-háznak a történeti jelentőségét, és azt, hogy az Árpád vezér által a Kárpát-medencébe érkező magyarság milyen céllal és honnan érkezhetett a mai Magyarország területére.

A Kárpát-medence földrajzi elhelyezkedésének jelentősége és szerepe az egyes történeti korokban

Kezdjük a történeti háttérrel, azzal, hogy milyen történeti folyamatok vezettek a magyarok bejövételéhez és miért olyan fontos hazánk területe mind az európai, mind a sztyeppei eredetű keleti népek számára!

Ha rátekinünk Eurázsia térképére, akkor jól láthatjuk, hogy Nyugat-Európa jól elkülönül a Kárpát-medencétől keletre eső területektől. Keleten ugyanis egy 7500 km hosszú kelet–nyugat irányú sztyeppesáv helyezkedik el, mely a lovas népek számára mindig egy jól átjárható terület volt, Nyugat-Európa viszont hegyekkel, folyóvölgyekkel tagolt, a sztyeppei lovasnépek számára nehezebben járható és lakható terület. Az utolsó sztyeppe állomás nyugat felé éppen a Kárpát-medence keleti fele, a Dunától keletre eső Nagy-Magyar-Alföld, amelynek területe 52 000 km² és legalacsonyabb és legmagasabb pontja közt a szintkülönbség alig haladja meg a 100 métert.¹

1 Kovács Gergelyné 1983.

Hasonló végpontja a sztyepperégióknak a mai Mongólia és Belső-Mongólia területén elhelyezkedő Góbi sivatag és környezete,² amelyet ott is majdnem minden égtáj felől fában és vadban gazdag hegyek vesznek körül – csakúgy, mint a Kárpát-medencét a Kárpátok és az Alpok. Ezen két végpont között pedig egy lóval kiválóan élhető és járható, a kereskedelemnek kedvező füves sztyepp terület, mely több ezer éven keresztül ad otthont a lovas, majd lovasíjász népek számos államalakulatának.

A sztyeppövezet ezenfelül még egy fontos előnnyel rendelkezik. A két végponttal együtt közel 7500 km-es hosszával számos kapcsolódási pontja van mind a dél felé elhelyezkedő közel-keleti, iráni, indiai, délkelet-ázsiai kultúrákhoz, mind az északra található, a finnugornak nevezett népeknek is otthont adó, fában és vadban gazdag szibériai vagy európai területekhez. És a két legfontosabb sztyepperégió, a két végpont: a keleti a Kínai Birodalommal, a nyugati pedig Európával határos, sőt, a Kárpát-medence Európa kellős közepén található stratégiai helyszín. Megjegyzendő, hogy Pekingtől, a mai Kína fővárosától is csak 90 km-re található a kínai nagy fal, amely a sztyeppői kereskedelmi övezet és Kína határát jelzi.

Emiatt fontos geopolitikailag a mai hazánk területe, hiszen a több ezer kilométeres sztyeppövezetnek ez a nyugati kereskedelmi és kulturális végpontja, ha úgy tetszik a nagykereskedelmet bonyolító árukapcsolási pontja, másrészt pedig a sztyeppözóna nyugati hídfőállása. Az a kulturális és kereskedelmi végpont, mely nemcsak a kereskedelmi áruk, hanem a sztyeppői civilizáció, művészet és kultúra közvetítője is Európa felé.³

2 Yembuu 2021.

3 A sztyeppői civilizáció és a magyarság kapcsolatának jobb megismeréséhez lásd: Csáji 2017.

A sztyeppei népek a Kárpát-medencében a honfoglaló magyarok előtt

Az előbbieken ismertettük tehát a történeti Magyarország területének geopolitikai viszonyait, most pedig tekintsük át röviden, hogy milyen keleti népek éltek itt a történelem folyamán! Ahhoz, hogy ezt a folyamatot megértsük, meglepően korai időkig, egészen a rézkorig kell visszanyúlnunk, ugyanis az Alföldön ekkor jelenik meg az első biztosan keleti sztyeppei nép, a kurgánok alá temetkező úgynevezett Gödörsíros-, angol nevén Pit-Grave kultúra,⁴ akik a Yamnaja-kultúra területéről⁵ (Fekete-tenger északi partvidékétől a Kaszpi-tenger nyugati partjáig) érkeztek az Al-Duna mentén a Nagy-Magyar-Alföld területére, a középső és késő rézkor ideje alatt (Kr. e. 4000 és 2800 között).

Ez az első bizonyítható keleti jelenlét azért érdekes, mert a Gödörsíros-kultúra az első kurgánépítő „elit” a Kárpát-medencében, és nagy valószínűséggel ők hozzák be hozzánk a lovat mint háziállatot, de ekkor indul virágzásnak a rézművesség mellett az aranyművesség is, és ekkor jelennek meg a Kárpát-medencében az első kocsimodellek is, melyek a négykerekes kócsi használatára utalnak. Tulajdonképpen velük érkezik a Kárpát-medencébe a sztyeppei kultúra, melyre oly jellemző a lovak, a kocsik használata, a réz- és aranyművesség, valamint a vezérsírok fölé a földhalmok, kurgánok építése is. Megjegyzendő, hogy ezen kurgánok máig a Kárpát-medence legmagasabb földhalmjai közé tartoznak, magasságuk néha eléri a 15 métert is, pedig koruk esetenként 6000 éves is lehet.

Gondoljunk csak bele, hogy hány köbméter föld kellett egy ilyen kurgán felépítéséhez és hogy vajon kik építették ezen földhalmokat egy-egy vezér vagy fejedelem sírja fölé! A gödörsírosok ugyanis nagyon kevesen voltak a helyi alaplakossághoz (középső rézkorban Bodrogresztúri-kultúra, késő rézkorban Baden-kultúra) képest. El kell gondolkozzunk azon a lehetőségen, hogy

4 Ecsedy–Bökönyi 1979.

5 Legújabbán lásd: Jarosz–Koledin–Włodarczak 2022.

esetleg a kurgánokat a helyi alaplakosság segítségével építették a keleti lovasok számára, akik olyan innovációkat hoztak a Kárpát-medencébe, melyek örökre megváltoztatták itt az életet. Ezek közül kiemelendő a lótarás bevezetése, a lovaskultúra meghonosítása, a kocsihasználat, továbbá a réz- és aranyművesség bizonyos innovációinak Kárpát-medencébe hozatala.

Bizonyíthatóan ugyanekkor, a középső-késő rézkorban jelenik meg a háziásított ló, valamint feltételezhetően maga a lovaglás is a Kárpát-medencében,⁶ de érdemes egy szót szólni arról is, hogy már a középső neolitikumban (Kr.e. 5500 környékén) megjelenik egy olyan kerámiaszobor-típus, amely „kentaurokat”, tehát négy lábú, embertestű lényeket ábrázol. Ezen szobortípus olyan jellegzetesen hasonlít a lovasokra, valamint az első korai görög leírásokra, melyek a korai lovasokra (főleg a szkítákra) alkalmazzák a kentaurok jelzőt, hogy önkéntelenül el kell gondolkoznunk annak lehetőségén, hogy a keleti sztyeppéken már Kr. e. 5500 környékén lehettek a lovat háziásító és a lovon ülni képes emberek, akiket akár istenként is tisztelhettek és híruk a Kárpát-medencéig is eljuthattak.⁷

Itt fontos megjegyeznünk azt is, hogy a korai kentauroszobrok ellenére a lovaglás első bizonyítéka csak Kr. e. 4000 körüli időből származik a dél-uráli Botai-kultúra területéről (amely kultúra a Yamnaja-kultúrából vált ki), ahol a régészek egy minden bizonnyal bőrzabla által megkoptatott lófogat találtak, továbbá az első lósisírok is innen származnak.⁸ A Kárpát-medencében minden bizonnyal már ekkor, a Krisztus előtti IV. évezred elején meghonosodik a lótarás és a lovaglás, ennek ellenére az első bizonyítéknak tekinthető leletek a lovaglás-

6 A Kárpát-medencéből ugyan ekkoriban még nem ismerünk konkrétan lovaglásra utaló bizonyítékot (például zablákat), de az bizonyos a régészeti lelőhelyek állatcsontanyaga alapján, hogy a ló mint háziállat ekkor jelenik meg hazánkban. És mivel keleten a Yamnaja-kultúra keleti ágában (Botai-kultúra) már Kr. e. 4000 körülről ismert zabla által megkoptatott lófogat, ezért minden bizonnyal mondhatjuk, hogy a Kárpát-medencei gödörsírosok is tudtak már lovagolni, hiszen ugyanannak a keleti lótaró kulturális egységnek a részei voltak, mint a Botai-kultúra. Az első lovasokhoz lásd: Anthony 2010.

7 A lovaglás ilyen korai megjelenésére nincs archeozoológiai vagy régészeti bizonyíték, viszont az ekkor megjelenő „kentaurok” szobrok egyértelműen emberfejű, de négy lábú ábrázolások, melyekről önkéntelenül egy lovas jut eszébe az embernek. Természetesen létezik olyan vélemény is, hogy ezek nem lovon, hanem esetleg bikán ülő emberek vagy emberfejű bikák. Kalicz–S. Koós 2000. 45–76.

8 Anthony 2010.

ra – vagyis az első csont oldaltagos bőrzablák – csak a középső bronzkor idejében, Kr. e. 1500 körül terjednek el.⁹ De ez a dátum természetesen nem zárja ki azt, hogy előtte is volt hazánk területén számos olyan nép, aki meg tudta ülni a lovat, csak lószerszámai mind bőrből készültek, amelynek sok régészeti nyoma sajnos nem marad. Továbbá a Kárpát-medencei lovaglásra az is közvetett bizonyíték, hogy a Gödörsíros-kultúra óta az Alföldön élő népek folyamatosan jó kapcsolatot áptak a keleti sztyeppei népekkel, ugyanis a Yamnaja-kultúra után, a bronzkorban megjelennek a Yamnaja-utód Strednij Strog, Katakombasíros-, majd a bronzkori Gerendavázás-kultúra kereskedelmi áru- és népelemei is hazánkban – úgyhogy az első csont oldaltagos zablák megjelenéséig is folyamatos a lovas jelenlét az Alföldön, valamint Kelet-Magyarországon.¹⁰

És ez a jelenlét nem szűnik meg később sem, ugyanis a bronzkor második felében a keleti Gerendavázás-kultúra leszármazottjai létrehoznak egy olyan kulturális egységet (Gáva-Noua-Holihrad kultúrkör), melynek szerves tagja az alföldi Gáva-kultúra, melynek kerámiaművessége szinte egy az egyben él tovább a vaskor kezdeté után is, amikor az első valóban lovasíjász harcmódot folytató nép, a preszkíták megérkeznek a Kárpát-medencébe a vaskor kezdetén, a Kr. e. a IX. században.¹¹

A preszkíták igazi fordulópontot jelentenek, ugyanis ők az első olyan lovasnép, amely már vas használati tárgyakkal, vaskardokkal, vasfegyverekkel rendelkezik, és bizonyíthatóan visszacsapó reflexíjakkal támad, valamint szemmel láthatóan nem mérsárolja le az Alföldön élő Gáva-kultúra népét, hiszen annak kerámiaművessége szinte törés nélkül tovább él egészen a szkíta korig.¹² Abban is egyedülállóak a preszkíták, hogy ők az első nép, akik bizonyíthatóan Belső-Ázsiából, a Bajkál-tó, Mongólia környékéről érkeztek nyugatra, tehát ők az első „keleti” nép, akik a rézkor óta tartó keletre vándorlás után visszafordulnak és végiglovagolva a teljes sztyeppezonát, elfoglalják a Kárpát-medence keleti felét, Belső-Ázsiában kifejlesztett új típusú zablákat, fegyvereket és harcmódot hozva magukkal. És ezt a 7500 km-es távot kevesebb, mint néhány év vagy évtized alatt teszik meg, hiszen

9 Kovács 1977.

10 A keleti réz- és bronzkori lovaskultúrák áttekintéséhez jó alap Anthony 2010, 160–467.

11 Visy 2003.

12 Keneczei 2007, 41–62.

a Tuva környékén a Kr. e. X. században meglévő tárgyak a IX. századra már a Kárpát-medencében is elterjednek.¹³ Tehát ők azok, akiknél először látjuk, hogy ez a gyalogosan felfoghatatlanul hosszú táv egy lovas számára gond nélkül megtehető maximum egy emberöltő alatt – de valószínűbb, hogy akár 2-3 év alatt is.¹⁴

A vaskor kezdete tehát meghozza a Kárpát-medencébe az első, egyértelműen keletről visszatérő népet, a preszkítákat, akiknek egyenesági leszármazottjai azok a szkíták, akik a Kr.e. VII–VI. század alatt rétegzik felül a preszkíta népeket, érik el a magyar Alföldet és válnak a sztyeppe addig még soha nem látott meghatározó uraivá. A szkíták az a nép, akik a Kr. e. V. században a mai ÉK-Kínától a Dunáig uralják fizikailag és kulturálisan is a sztyeppeövet. Igaz, hogy több kulturális egységre oszlik ez a hatalmas birodalom (keletről nyugat felé haladva: észak-kínai szkíták, Pazyrik-kultúra, Tagar-kultúra, Tuva Királyok-völgye, szakák, sazuromaták, kaukázusi szkíták, királyi szkíták és végül a Kárpát-medencei szkíták: a Szentés–Vekerzug-kultúra), de kulturálisan, harcmódban és anyagi kultúrában egy egységet alkot. Aranyban, ezüstben, bronzban, fában és kőben megjelenő művészetét a szkíta állatstílus jellemzi, harcmódot a nyeregben hátrafelé íjazó lovasíjász kultúra, kultúráját pedig az a szabad lovas életforma, mely alapjaiban tér el a korábban „magaskultúráknak” is nevezett görög-római, mezopotámiai, indiai vagy kínai városias rabszolgatartó társadalmaktól. A szkíta sztyeppe-i civilizáció alapjaiban más – azt a sztyeppe-i lovas kultúrát jelenti, mely a lovas életforma mobilitására épít, harcban a ló gyorsaságának előnyeit használva válik verhetetlenné, kultúrájában pedig egy szerves műveltséget, jelrendszert használ és nem utolsósorban a néhány fennmaradt írott emlékük a rovásírás családjába tartozik.

A Szkíta Birodalom¹⁵ – nyugodtan nevezhetjük így – tehát az a kulturális egység, az a civilizáció volt, amely 2500 évvel ezelőtt egy egységbe fogta a

13 Fodor–Kulcsár 2009.

14 Parzinger–Menghin–Nagler 2007.

15 A szkítákat régészeti értelemben nem szokás birodalomként kezelni, hanem „szkíta kulturális koiné” vagy a „szkíta népek” a tudományosan elfogadott kifejezés. Viszont az tény, hogy a szkíta népek a Kr. e. V. században uralták Északkelet-Kínától az Alföldig az egész sztyeppe-t és ugyan területi csoportjaik, de alapvetően egy kulturális, kereskedelmi és hadászati egységet alkottak, így véleményem szerint lehet őket Birodalomnak is hívni, még ha alapjaiban is tér el államszervezeti jellegük a görög, római vagy kínai birodalmaktól.

sztyeppezónát és azon népeket, melyek ott éltek. Nem is csoda, hogy a ma élő sztyeppei népek közül nagyon sokan tekintik legrégebb őseiknek a szkítákat. És ez így van a magyaroknál is, akiket a krónikáink a szkítáktól (illetve a hunoktól) származtatnak. Anonymus is úgy írja krónikájában, hogy a magyarok Szkítiából indulnak, majd a Kárpát-medencébe érkeznek.¹⁶ Látható tehát, hogy a szkítáknak meghatározó szerepe van a sztyeppei népek életében, ez volt a fénykor, akár úgy is nevezhetjük, hogy az aranykor, amelyre minden későbbi nép büszkeséggel tekintett vissza. Nyugodtan mondhatjuk, hogy ez a korszak volt a sztyeppei civilizáció hatezer éves történetének első és talán legragyogóbb fénykora. És ennek a civilizációnak hatalmas hatása volt Nyugat-Európára is, hiszen a szkíták Kárpát-medencébe érkezése után nagyjából száz évvel születik meg az Európa egész későbbi sorsát meghatározó kelta kultúra. Ezen kulturális fejlődés kronológiája nyilván nem véletlen, sőt, a kelta állatmotívum kialakulásában minden bizonnyal meghatározó szerepe lehetett a keletről érkező szkíta állatstílusnak.¹⁷

De mint minden birodalom fénykora, a szkítáké is lehanyagolt egyszer (Kr. e. II–I. század), ugyanakkor a felbomló nagy egység önálló királyságok, államok sorát hozta létre, melyek egymással szorosabb-lazább szövetségi rendszert kialakítva több esetben a Kr. u. I–III. századig is tovább éltek mint a szkíta utódkirályságok.¹⁸ A Kárpát-medencében a szkítákat felülrétegzik a nyugatról érkező kelták, de olyan védettebb helyeken, mint a Bodroghöz, egészen a Kr. u. I. századig találunk jellemzően szkíta településeket, melyeken kelta kerámia nem, vagy csak elvétve fordul elő.¹⁹

Viszont a szkíták Kárpát-medencei meggyengülésére nemcsak a kelták, hanem a rómaiak is felfigyeltek és megpróbálták uralmuk alá hajtani a területet, amit a Dunántúl (Pannonia) meghódításával kezdtek Kr. u. 9-ben. Ez a katonai

16 Pais 1977.

17 Szabó 1971. 11.

18 Bánosi–Veresegyházi 1999.

19 Jó példa erre a Bodroghözben található Pácin-Alharaszt lelőhely, melyet 2005 és 2007 között Szörényi Gábor András tárt fel és ahol egy gazdag szkíta kerámianyagot tartalmazó házból a Kr. u. I. századra keltezhető kelta grafitos kerámia került elő – ami jól datálja az épületet (a nagyméretű feltárás ezen korszakának leletanyaga még közöletlen).

folyamat komolyan veszélyeztette a sztyepei civilizáció nyugati hídfőállítását, a Nagy-Magyar-Alföldet, ugyanis a történelem folyamán először vágta el egy déli állam a kelet–nyugati kereskedelmi útvonalat nyugat felé. Mindenesetre nem kellett sokat várni a Kelet válaszlépésére: Kr. u. 19-ben megérkeztek az Alföldre a szarmaták, akik a Dél-Urál vidékén élő szkíta népek közé tartozó szauromata népcsoport egyenesági leszármazottjai. Ezzel biztosítottá vált a Krisztus születése körülre már kelto-szkíta vezetését szinte elvesztő Alföld keleti katonai megerősítése, a nyugati hídfőállás megtartása.

A szarmaták ezt a feladatot hosszú időn keresztül látták el, egyre nehezező körülmények között, ugyanis a Római Birodalom egyre nagyobb térnyerése (Dácia provincia megalapítása Erdély és Havasalföld területén, Kr. u. 106–271) és a sztyeppén gyengülő szövetségi rendszeren alapuló hatalom hanyatlása miatt a szarmaták egy időre magukra maradtak, harapófogóba fogta őket Róma. De ebben a helyzetben is túléltek, megőrizték keleti identitásukat és nem hagyták katonailag és politikailag elbukni a sztyepe nyugati kereskedelmi központját, az Alföldet, hanem azt megtartva, aktívan kereskedtek a Római Birodalommal.²⁰

A Római Birodalom sosem tudta meghódítani a szarmaták területét, sőt, 165 év után Dácia provincia is elesett – újra megnyílt az al-dunai útvonal a keleti sztyeppék irányába. Ekkor újabb hatalmas néptömeg érkezik keletről az Alföldre – amit a számtalan III-IV. századi településnyom bizonyít a Tisza mentén. Újra biztosítja Kelet a nyugati végpontot, újra egységbe kapcsolódik az Alföld a sztyeppével. S mikor a szarmaták állama is meggyengül, mert folyamatosan katonai és – ha ez nem sikerül – gazdasági befolyása alá akarja vonni Róma az általa oly áhított Alföldet, akkor megjelenik egy újabb sztyepei nép: a hunok!²¹

A hunok (értsd: európai hunok, Attila hunjai) az újabb genetikai kutatások tükrében²² és a régészeti leletanyaguk tekintetében is²³ jól azonosíthatók a Krisztus születése körüli időkben több hullámban nyugat felé induló ázsiai

20 Havasy 1998.

21 Speyer 2007.

22 Maróti et al. 2022.

23 Botalov 2013.

hunokkal, akik a Kr. u. I–II. században komoly harcokat vívnak az elkínaiasodó déli hunokkal, majd végül a déli hunok és a kínaiak egyesített támadásai miatt elhagyni kényszerülnek a hunok ősi hazáját, a mai Mongólia és Belső-Mongólia területét.²⁴ Ezen nyugatra vonuló hun népesség két-háromszáz évet tölt el a Dél-Urál vidékén, ahol a magyarok őshazája is sejthető, mielőtt tovább indul nyugat felé, valószínűleg a hatalmi súlyukat vesztő szarmaták területére, a sztyeppe nyugati hídfőállásának meghódítására. De eközben bizonyosan keveredik a régészeti leletek tanulsága szerint a bronzkor-vaskor óta helyben fejlődő lakossággal, akik közt a magyarok ősei is sejthetők.²⁵

A hunok beérkezése fordulatot jelent a Kárpát-medencében, ugyanis ők nem állnak meg az addigi természetes határnál, a Dunánál, hanem elfoglalják a Dunántúl területét is – legyőzve a Római Birodalmat, és olyan nyugat-európai hadjáratokat hajtanak végre, mint később a magyarok a IX-X. században. A hunok felismerik, hogy Róma veszélyes a sztyeppei kereskedelmi érdekekre, és ezért megfontolt, előre tervezett hadjáratokkal biztosítják maguknak a politikai és katonai hatalmat Nyugat-Európa felé – csakúgy, mint a magyarok ötszáz évvel később, a Karoling Birodalom ellen vezetett, helytelenül „kalandozó hadjáratoknak” hívott, valójában előre megtervezett, politikai célú katonai hadjáratok során.

A Hun Birodalom csúcspontján, mikor már nyíltan látszott, hogy a hunok katonailag egy súlycsoportban vannak, sőt, talán felül is múlják a Római Birodalom erejét, Attila váratlanul meghalt – vélhetően mérgezés útján. Ez az esemény derékba törte a birodalom sorsát, a hunok ellen lázadó germán népek a gepidák vezetésével legyőzik Attila fiait – így a hunok visszavonulnak keletre a Dél-Urál vidékére, ahonnan azután dél felé indulnak, hogy megalapítsák a Fehér Hun Birodalmat, amelynek ismertebb neve a Heftalita Birodalom.²⁶ Ezalatt a Kárpát-medencében egy eredetileg a hunok alá betagozódott nép, a gepidák és egy nyugati germán nép, a langobardok veszik át az uralmat közel egy évszázadra. Ez az időszak Kr.e. 4000 óta, nagyjából az első száz év, amikor nincs

24 Jeong et al. 2020

25 Maróti et al 2022; Botalov 2013.

26 Csáji 2004.

bizonyítható keleti jelenlét az Alföldön. Viszont a Heftalita Birodalom bukása (Kr. u. 561-565)²⁷ után néhány évvel megjelenik a Kárpátoknál egy újabb erős keleti nép, az avarok (bizánci forrásokban varhjon), akik a történeti források szerint a var (=avar, nagy valószínűséggel azonosítható a belső-ázsiai zsuansuan néppel) és a hjon, azaz hun (nagy valószínűséggel a dél-uráli hunok és az oda vándorló heftaliták és lehetséges, hogy az ekkor már biztosan magyarként kezelhető és itt élő magyar népek egyes elemei) népek egyesült hadaiból álltak.²⁸ Ez az újabb keleti nép két éven belül visszafoglalja a teljes Kárpát-medencét a gepida és langobard uralom alól, ráadásul úgy, hogy a Nyugat-Dunántúlt birtokló langobardok, önként átadva a Dunántúlt, a szabad elvonulás fejében távoznak 568 tavaszán Itáliába, ahol megalapítják a ma is létező Lombardia területén a Longobard Királyságot.²⁹

Az avarok tehát kemény kézzel foglalják el Attila hunjainak örökségét – a teljes Kárpát-medencét és ott olyan szilárd hatalmi struktúrát, egy olyan stabil államalakulatot hoznak létre, amely minden tekintetben elődje az Árpád fejedelem nemzetségéből származó Szent István által alapított Magyar Királyságnak – mely Európa legmeghatározóbb állama lett a XI. században.

Az avarok a VI. században egy erős központi hatalmon és előre eltervezett külföldi hadjáratokon alapuló államot hoztak létre Baján kagán vezetésével, mely a VII. század közepéig szárnyalt Baján utódainak vezetésével. Ezután viszont meggyengült az állam – így újabb keleti népelemek, (ogurok, magyarok?) érkeztek a Kárpát-medencébe, akik létszámuknál fogva elkezdték a központi szállásterület kiterjesztését az egész Kárpát-medencére. Ugyanis a korai avar korban a szállásterület nagyjából a mai Magyarország területe volt, ezenkívül elvétve kerülnek elő avar leletek – ez a terület lényegében gyepüként működik, mint a honfoglalás korában is. Viszont a VII. század közepétől egy intenzív terjeszkedés történik a Kárpátok minden irányába, a IX. század elejére szinte az egész Kárpát-medence benépesül, köszönhetően a keletről érkező újabb népelemeknek

27 Bivar 2003, 198–201.

28 Csáji 2004.

29 Bóna 1974.

(pl. griffes-indások) és a helyi szaporulatnak is.³⁰ Egyetlen terület van viszont, amely „kimarad” ezen terjeszkedésből: ez a mai Zemplén és Bodroghköz területe, ahol egyetlen avar sír és teleplelet sem került elő a mai napig, holott a Hernád és Tisza mentén a VI. századtól a IX. századig folyamatos az avar jelenlét és jól dokumentálható az avar terjeszkedés – például a Hernád mentén északi irányba a Kárpátokig.³¹ Vajon miért nem lakták be az avarok az amúgy halban és vadban gazdag Zemplént és a Bodroghközt? Erre nincs más logikus magyarázat, mint amit már László Gyula is felvetett³² – hogy itt akkor már mások éltek...

De kik? Kinek a leletei találhatók meg a Zemplénben és a Bodroghközben? Meg kell állapítsuk, hogy a Felső-Tiszától délre és a Hernádtól nyugatra nagyon erős a VII-IX. században is az avar jelenlét, rendkívül sűrű a településhálózat és a temetők sora is.³³ Viszont a Zemplénben és a Bodroghközben ehhez képest, mintha nem lakna senki, eltekintve a szegényes leletanyaguk és lelőhelyszámában is elhanyagolható mennyiségű szlávnak mondott jelenléttől.³⁴ Viszont a X. században, mintha egy csapásra megváltozna minden: nagyon sűrű honfoglaló magyar jelenlét lesz a területen, ráadásul nemcsak hogy sűrű, hanem nagyon gazdag települések és temetők, vezéri tarsolylemezes sírok és kíséreteik vannak ide eltemetve.³⁵

Gondolkodjunk el azon, hogy mégis hogy lehet az, hogy az avarok nem foglalják el a területet a VII-IX. században! Eltekintve attól a nehezen datálható leletanyaggal rendelkező, kevéske szlávnak mondott népességtől, akik itt valószínűsíthetően jelen vannak. És miért olyan nagyon sűrű a honfoglaló magyar leletanyag itt a X. században? Nem olyan, mintha többszáz évig éltek volna itt a magyarok az ország többi területének lelőhelysűrűségéhez képest? Nem lehet az, hogy László Gyula elméletét újra elő kellene szednünk a fiókból és leporolni azt? Mi van akkor, ha a magyarok tényleg hamarabb bejönnek a Bodroghköz területére – ahogy egyébként azt Anonymus is leírja?

30 Visy 2003.

31 Makoldi 2008.

32 László 1978.

33 vö.: Szentpétery 2002.

34 A szlávnak mondott leletanyaghoz lásd: Pintér-Nagy–Wolf 2017, 139–164.

35 Lásd pl.: Fodor 1996; Révész 1996.; Horváth 2019.

A tudománynak ki kell használnia az archeogenetikai és kormeghatározási lehetőségeit, és el kell gondolkozzunk azon a lehetőségen, hogy a Bodroghöz, Zemplén és Kárpátalja területe már akár a VII. század végétől magyar felségterület lehetett – ezért nem költöznek ide az avarok – és ezért található itt a legtöbb fejedelmi vagy vezéri honfoglaló lelet viszonylag kis területre koncentrálnak. És ezért írja Anonymus, hogy a Kárpát-medence keleti felének elfoglalása a Bodroghöz–Tokaj–Szerencs területéről történik. Ennek a régészeti leletek nem mondanak ellent, úgyhogy nyitva kell hagynunk annak a kérdésnek a lehetőségét, hogy a korai magyarok már a honfoglalást – vagyis Árpád magyarjainak beköltözését – megelőzően is fenntartották maguknak a Zemplén és Bodroghöz területét mint stratégiai hídfőt, az avarokkal mint testvéri néppel szövetségben. Ennek a kérdésnek a tisztázása természetesen még további kutatást és természettudományos vizsgálatokat igényel. Viszont elképzelhető, hogy a régészeti kronológia vizsgálatát nemcsak itt, hanem az ország több, a kora Árpád-korban fontos lelőhelyénél is érdemes átgondolni – még hozzá azokon a területeken, ahol a X–XI. századi hatalmi központokat korábbi avar temetők veszik körül. A lehetséges avar–magyar együttélés vagy bizonyos helyeken direkt kontinuitás kutatása nagyon fontos feladata lesz a jövő tudományágainak.

De térjünk vissza a történelem fonalához! Az avarok tehát létrehoznak egy közép-európai államot, ami megalapozza a későbbi Magyar Királyság struktúráját. Viszont ezt a Nyugat nem nézi jó szemmel, a Karoling Birodalom több ízben támadást intéz az avarok ellen, melyek közül Nagy Károly 804-es hadjárata a legmegsemmisítőbb, ugyanis ekkor sikerül egy Karoling hadseregszárnyak – megkerülve a fő avar haderőt – kifosztania az avar kagáni székhely (a Hring – magyarul Gyűrű, egyenlő Győr helynév vagy kerek földvár) főkincstárát, több társzekérynnyel aranytárgyat megszerezve és elrabolva az országból.³⁶ Ez hatalmas csapás az avar államszervezetnek, viszont nem a vég. Az újabb kutatások szerint az avarok nagy valószínűséggel megélik a magyar honfoglalást, nemcsak szórvány népként, hanem nagy tömegekben, esetleg létező hatalmi struktúrák birtokában, tehát még meglévő és működő katonasággal, hatalmi rendszerrel, viszont egész bizonyosan jelentősen meggyengülve.

36 Szádeczky-Kardoss 1998.

Mi történik tehát, amikor meggyengül a Kárpát-medencében egy sztyepei katonai hatalom? Megérkezik keletről egy újabb keleti néphullám, mely a régészeti leletek tanulsága szerint nem harccal, nem leigázva foglalja el a Kárpát-medencét, hanem annak nagy részét valószínűleg egyszerűen csak átveszi azt itt élő avaroktól, a korábbi alaplakosságtól. Ez az újabb néphullám jelen esetben a magyarok, Árpád magyarjai, akiknek vezetői a Turul-dinasztia uralkodói vérvonalát képviselve egy négyszáz éven keresztül uralkodó, a világnak a legtöbb szentet adó királyi dinasztiával szilárdítják meg a magyar hatalmat a Kárpát-medencében, amely immáron Árpád bejövetele óta, legalább 1127 éve stabil. Nem is számolva a zempléni–bodrogi, feltételezhetően sokkal korábbi katonai jelenléttel.

Összegezve tehát az eddig leírtakat: a Kárpát-medence egy olyan geopolitikailag kimagaslóan jelentős geostratégiai helyszín, mely nemcsak a IX-XI. században, hanem már legalább a rézkor óta, Kr. e a IV. évezredtől meghatározó kereskedelmi végpontja a sztyepperégióknak, amelyet a sztyepei népek folyamatosan ellenőrzésük alatt tartottak több ezer éven keresztül, annak érdekében, hogy a sztyepei civilizációt, a sztyepei kultúrát és nem utolsósorban a sztyepei kereskedelmi árukat nyugati irányba terjeszteni tudják. A fő tanulság tehát az, hogy az eurázsiai sztyepezóna nyugati végpontja mindig is kiemelt helyszín volt a keleti népek számára – így a magyarok számára is. És mindig együtt működött ez a rendszer a sztyepei teljes területével – egészen a keleti végpontig, a mai Mongóliáig, megteremtve ezzel egy sztyepei kereskedelmi útvonal – a későbbi délebbi selyemúttól északabbra eső kereskedelmi útvonal – alternatíváját, mely nemcsak Kelet és Nyugat között volt híd, hanem – számos déli és északi csatlakozási ponttal – az akkori teljes Euráziát behálózta. És fontos kiemelni, hogy ezen rendszer részesei voltak kezdettől fogva a magyarok, akik az új genetikai eredmények szerint³⁷ a sztyepezónában váltak néppé, nemzetté – és azt a mai napig nem hagyták el, megőrizve annak ősi kultúráját, művészetét, gondolkodásmódját és valószínűleg nyelvét is.

37 Maróti et al.

Árpád magyarjai: a Turul-dinasztia és népe, avagy milyen céllal és milyen útvonalon történt a magyar honfoglalás?

Az előbbieken leírtakból sejthetjük, hogy miért történik Árpádék bejövetele – minden bizonnyal azért, hogy megsegítsék a Kárpát-medencében élő, minden bizonnyal rokon népcsaládból származó avarokat a Karoling támadások és a bizánci befolyás összütze alól, méghozzá azt a Kárpát-medencét, a sztyeppei lovasnomád népek több ezer éve birtokolt területét, mely kulcsfontosságú geostratégiai pozícióban található Európa szívében. De tudjuk-e, hogy honnan jöttek? Kik voltak? Milyen útvonalon és mennyi idő alatt jöttek a mai hazánk területére a IX. század végén Árpád magyarjai? Ezekre a válaszokra a legújabb genetikai és régészeti kutatások adhatnak választ.

Térjünk vissza a magyar krónikáinkhoz, melyek azt írják, hogy a magyarok a szkíták földjéről kijöve, a hunok leszármazottjaiként érkeznek a Kárpát-medencébe! Tény, hogy a Habsburg uralom térnyeréséig, a XVI–XVII. századig minden magyar így tudta ezt, utána pedig csak a kurucok, szabadságharcosok, forradalmárok, majd a revizionisták, rendszertagadók és a kommunista állam „ellenségei” gondolták ugyanígy.

De mit mondanak a régészet és az archeogenetika mint újabb tudományos diszciplína legújabb eredményei? Az archeogenetika szerint a honfoglaló magyarság és az Árpád-ház mint uralkodó család, tehát a Turul-dinasztia legközelebbi ősei is a Délkelet-Urál térségében élő mai népcsoport, a baskírok között találhatóak meg.³⁸ Visszább menve az időben, a magyarok és a Turul-nemzetség ősei között a mai Mongólia területéről is találhatóak genetikai ősök, akik korban és időben is azonosíthatóak a Kr. e. II. – Kr. u. II. században ott létező ázsiai Hun Birodalom népességével.³⁹ Továbbá a genetika még korábbra lát, azt is kimutatja, hogy a Turul-nemzetség leszármazottjainak ma ismert legkorábbi őse a mai

38 Nagy et al. 2021.

39 Keyser et al. 2021.

Észak-Afganisztán, a hajdani bronzkor egyik bölcsőjeként kezelt közép-ázsiai terület, a későbbi Baktria területén mutatható ki először.⁴⁰ Az archeogenetika eredményei alapján tehát azt látjuk, hogy a magyarok vezető uralkodóházának eddig legkorábról ismert ősei Közép-Ázsiából mennek a mai Mongólia területére, ahonnan ázsiai hunokként nyugatra indulnak, a mai Cseljabinszk, Jekatyerinburg térségébe, ahol a mai baskír népcsoport őrzi a genetikájukat legjobban – és innen rövid idő alatt a Kárpát-medencébe jönnek mint honfoglaló magyarok – hiszen a két terület között egyelőre nem is találunk olyan népet vagy olyan régészeti kultúrát, amelynek a genetikája kapcsolódna hozzánk.

A genetikai eredmények ismeretében az is látszik, hogy a Dél-Urál keleti oldalán egy helyi eredetű, talán a rézkorig, de minden bizonnyal a bronzkortól, vaskoron át a Kr. u. I. évezredig tartó fejlődés látható, mely egy komoly alaplakosságot takar, melyet felülrétegeznek a Kr.e. VI–III. században a szkíták és szarmaták, majd a Kr. u. I–III. században az ázsiai hunok.⁴¹ Majd ez a helyi népesség, mely a szkíták és hunok által felülrétegezve, azokkal egy kultúrát képviselve, egy életmódot élve, a IX. században megérkezik a Kárpát-medencébe és Árpád vezetésével birtokba veszi azt, felülrétegyzi a létszámban mindig is fölényben lévő, legalább a bronzkor óta itt élő Kárpát-medencei alaplakosságot – aki nek jelentős részét egyébként a korábban keletről érkező néphullámok teszik ki.

A régészeti feltárások legújabb eredményei szerint pedig az látszik, hogy a magyar, IX–X. századi honfoglaló leletanyaghoz legközelebb álló leletanyag a Dél-Urál környékén, a mai Cseljabinszk, Jekatyerinburg városoktól délre, a kazak–orosz határon, Baskíriában és közelében kerül elő. A leletanyag olyannyira magyar jellegű, hogy kapcsolata a Kárpát-medencei magyar anyaggal tagadhatatlan, a leletek egy része szinte egy műhelyben is készülhetett volna.⁴²

Továbbá az is látszik, hogy a Dél-Urál vidéki őslakosság régészetileg is része lett a szkíta birodalomnak a Kr. e. VII. században, majd a keletről érkező ázsiai hunok rétegezték felül azt a Kr. u. I–II. századtól kezdve.⁴³

40 Nagy et al. 2021.

41 Maróti et al. 2022.

42 Szeifert 2022.

43 Botalov 2013.

Mire utalnak tehát mindezen eredmények? Arra, hogy az archeogenetika és a régészet új eredményei teljesen új kontextusba helyezik a magyar honfoglalást és arra, hogy a két tudományág eredményei egymást támasztják alá, egymással paralelek.

Tehát tegyük fel újra a kérdést: milyen céllal és milyen útvonalon történt a magyar honfoglalás? A válasz egyre jobban kezd körvonalazódni: a célja az volt, hogy a Kárpát-medencét – a sztyepei népek számára is oly fontos geostratégiai helyszínt –, amely a sztyepezóna nyugati kereskedelmi és katonai végpontja volt, ne hagyja elveszni a számára ellenséges Karoling és bizánci támadások által, tehát hogy a huszonnegyedik óráját élő avar birodalom (testvérnép) segítségével siessen. Fenntartva ezzel a keleti népek által létrehozott kereskedelmi és kulturális hálózatnak a meglétét, valamint, hogy az ősök földjén, a hunok egykori területén megőrizték a sztyepei civilizáció nyugati hídfőállását.

A másik kérdés, az útvonal is kezd egyre jobban kirajzolódni. Véleményem szerint a magyarság soha nem hagyta el a sztyeppéövezetet a néppé válása óta, nem ment fel északra, mint az obiugorok és nem is északon született meg és onnan jött le, ahogy a tudomány eddig gondolta, hanem mindig is a sztyeppén volt. Ősei ott lehettek a korábban röviden ismertetett rézkori Yamnaja-kultúra által birtokolt európai sztyepei régió területén a rézkorban, majd keletre indulva a Délkelet-Urál és Észak-Afganisztán vidékén a bronzkorban, majd az ázsiai hunok államában Mongólia területén a vaskorban és újra visszatérve a Délkelet-Urál vidékére a népvándorláskorban. Látszik régészetileg, hogy a magyarság a sztyepei civilizáció ősi népei közé tartozik, akinek az Árpád magyarjai által végrehajtott „honfoglalása” egy olyan területről indult, mely mindig is a sztyepei népek egyik legfontosabb állomása volt, ami pedig nem más, mint a Délkelet-Urál és Észak-Kaukázus vidéke, ahol a bronzkori Szintasta-, Andronovo-, majd a vaskori Szaragatszka-kultúrák találkoztak a szkíta, szarmata és ázsiai hun lovasnépek népközpontú elemeivel. Ez a terület volt az, ahonnan a honfoglaló magyarok elődjei elindultak és bejöttek a Kárpát-medencébe.

Viszont a régészet és genetika adataiból az is látszik, hogy a köztes területeken nincsenek genetikailag azonosított rokon népek – ezért egy gyors honfoglalás feltételezhető, tehát a Dél-Urál, Kaszpi-tenger, Kaukázus vidékéről nem többszáz, hanem mindössze csak néhány év alatt zajlott le a bejövétel, hiszen

a keleti régészeti leletek és a Kárpát-medencei leletek olyan hasonlóak, hogy akár egy kéz is készíthette volna őket – így ki kell mondjuk, hogy Anonymus krónikája sokkal közelebb áll a valósághoz, mint a XX. század második felének régészeti-történeti kutatása, amely szerint a folyamat nagyjából 300 évet vett igénybe.

A korábbi állásponttal ellentétben a most kimondható tudományos álláspont az, hogy a magyarok beköltözése néhány év, esetleg egy évtized alatt zajlott le – úgy ahogy Anonymus leírja. Ezt mind a korábban ismertetett régészeti, mind az archeogenetikai eredmények igazolják.

Mi ebből a tanulság? Az, hogy a magyarok bejövetele egy tudatosan megszerkezett, rövid idő alatt lezajlott (1–15 év) katonai akció volt, amely arra irányult, hogy a geostratégiailag kivételesen fontos Kárpát-medencét megtartsák a sztyepei érdekövezet (vagy korábbi régészeti korszakokban civilizáció) számára. Továbbá, hogy az avarok a mai Zemplén és Bodrogeköz területét fenntartva szövetséges, valószínűleg testvéri népként viszonyulhattak a magyarokhoz – ami szintén a tudatos katonai birodalomszervezés régészeti lenyomata a sztyepei népek történetében.

Ezen okok miatt fontos megemlíteni, hogy valószínűleg nem volt a magyar történelemben „kazár fennhatóság”, nem volt 150 éves elnyomás Levédia és Etelköz között. Álmos és Árpád népe egy megszervezett katonai és migrációs hadjárat és az azt kísérő háttértevékenység keretében jöhetett be a Kárpát-medencébe, tudatosan átvéve annak közigazgatási, politikai és kulturális hatalmát – a meglévő avaroktól és az avar, még meglévő hatalmi struktúráról.

A honfoglalás tehát az új eredmények szerint tudatos cselekménysorozat volt, melynek célja a Kárpát-medence sztyepei népek számára is geostratégia- alig kiemelten fontos helyszínének birtokbavétele; eredménye pedig az, hogy a magyarok Árpád vezetésével egy olyan országot vettek birtoka, mely a szövetséges avar nép által kiépített hatalmas struktúrák átadásával Árpád, majd Szent István államának alapját is képezte.

Szent István tehát pontosan tudatában lehetett annak, hogy egy legalább akkor már 5000 éve létező, nagyon mély hagyományokkal rendelkező sztyepei civilizáció Turul-nemzettségéből származó uralkodójaként meg kell óvnia a Kárpát-medencét a nyugati és déli hatalmak folyamatos – több ezer évre visz-

szatekintő – ellenséges foglalási vágyától és hatalmi nyomásától, ezért a keleti hagyományokat tiszteletben tartva, létrehozta az akkor és azóta is egyedülálló apostoli királyságát, melyben mind a Német-római Császárságtól, mind Rómától – a pápától, mind Bizánctól függetlenné válik, megőrizve a Kárpát-medence szuverenitását és kapcsolódását a keleti népekhez, melynek végül a tatárjárás vet véget. Szent István a keleti népek közül elsőként teszi államvallássá a kereszténységet – hiszen látja, hogy Európában nem lehet másképp dinasztikus kapcsolatokat építeni – de ezt olyan módon teszi, hogy nem kötelezi el magát egyetlen nyugati hatalom felé sem, nem adja fel önállóságát és nem szakítja meg a hagyományos kapcsolatait a Kelettel sem. Sőt, olyan uralkodója lesz Európának, akit egyedülként szentté választ a nyugati, majd később a keleti egyház is. Szent István olyan történelmi alapokat rak le tehát, amellyel megalapítja az Európa sorsát még több évszázadig meghatározó Magyarországot – mely az első keresztény sztyepei állam lesz a világon.

Ha tehát néhány mondatban szeretném leírni a Kárpát-medence geopolitikai jelentőségét az Árpád-házi fejedelmeink, Szent István és az Árpád-ház további uralkodóinak korában, akkor a fent ismertetett új archeogenetikai és régészeti eredmények tükrében úgy tudnám összegezni az eredményeket, hogy Árpád fejedelem a Kárpát-medencébe bevezetvén népünket pontosan tudta, hogy milyen útvonalon és hova jön. Árpád-házi fejedelmeink pontosan tudták, hogy hogyan védjék az ország érdekeit és hogyan biztosítsák azt hadjáratokkal és hogyan érvényesítsék érdekeiket. Szent István pontosan tudta, hogy miért teszi államvallássá a már a magyarok körében korábban is ismert kereszténységet és hogy miért hoz létre a Nyugattól, Bizánctól és részben a pápától is független apostoli királyságot, melyet Szűz Máriának ajánl fel a Szent Korona birtokaként. És az sem véletlen, hogy Szent István utódai, az Árpád-házi királyaink és családjaik adják máig az egy családból származó legtöbb szentet és boldogot a világnak – amit a mindenkori római pápa ismert el.

A Kárpát-medence geostratégiai helyzete tehát egyértelmű: „nyugat és kelet határán”, azaz középen található, ma is Közép-Európa szívét alkotja, annak ellenére, hogy 1920-ban megpróbálták a világhatalmak végképp derékba törni. De pont itt a bizonyíték, hogy Árpád és utódai négyszáz év alatt olyat alkottak, mely uralkodás alatt az uralkodóház nemcsak a legtöbb szentet adta Magyar-

országnak és a világnak, hanem ura tudott maradni egy olyan geostratégiailag kiemelten fontos területnek a világon, amelyért minden nagyhatalom küzdött a történelem folyamán, mégis Kr.e. 4000 óta a sztyeppei civilizáció elődjéhez, fősodorvonalához vagy utolsó nyugati hídfőállásához tartozott.

Ebben rejlik hazánk kiemelt geostratégiai szerepe, nemcsak az Árpád-ház korában, hanem a XXI. században is. Becsüljük meg hát azt a páratlan régészeti és történeti leletanyagot, amelyet a 2021 márciusában nyílt *Királyok és Szentek – Az Árpádok kora* kiállításon most először láthat együtt Magyarországon a nagyközönség!



Mária dombormű töredéke
Abasár, 13. század vége (?)
Dobó István Vármúzeum, Eger

FELHASZNÁLT IRODALOM

- Anthony 2010.** Anthony, David W.: *The Horse, the Wheel, and Language: How Bronze-Age Riders from the Eurasian Steppes Shaped the Modern World*. Princeton University Press, 2010.
- Bánosi–Veresegyházi 1999.** Bánosi György – Veresegyházi Béla: *Eltűnt népek, eltűnt birodalmak kislexikona*. Budapest, 1999.
- Bivar 2003.** Bivar, A. D. H. 2003: Hephtalites. *Encyclopaedia Iranica* 12 (2): 198–201. <https://iranicaonline.org/articles/hephtalites> Letöltés időpontja: 2022. 07. 19.
- Bóna 1974.** Bóna István: *A középkor hajnala (A gepidák és a langobardok a Kárpát-medencében)*. Hereditas Corvina, Budapest, 1974.
- Botalov 2013.** Szergej Botalov: *Hunok Ázsiában és Európában*. Napkút Kiadó, Budapest, 2013.
- Csáji 2004.** Csáji László Koppány: *A hunok történelme és utódnépei. Tündérek kihalófélben 2*. Napkút Kiadó, Budapest, 2004.
- Csáji 2017.** Csáji László Koppány: *A sztyeppei civilizáció és a magyarság. Cédrus művészeti Alapítvány – Napkút Kiadó, Budapest, 2017.*
- Ecsedy–Bökönyi 1979.** Ecsedy, István – Bökönyi, Sándor: *The People of the Pit-grave Kurgans in Eastern Hungary*. Akadémiai Kiadó, Budapest 1979.
- Fodor–Kulcsár 2009.** Fodor István – Kulcsár Valéra (szerk): *Szkíta Aranykincsek. Kiállítási katalógus*. Magyar Nemzeti Múzeum, Budapest, 2009.
- Fodor 1996.** Fodor István (szerk): *A honfoglaló magyarság*. Magyar Nemzeti Múzeum, Budapest, 1996.
- Havasy 1998.** Havasy Péter (szerk): *Jazigok, Roxolánok, Alánok – Szarmaták az Alföldön*. Gyulai Katalógusok 6. Gyula, 1998.
- Horváth 2019.** Horváth Ciprián: *Régészeti tanulmányok a Bodroghöz 10–11. századi településtörténetéhez*. Magyarságkutató Intézet kiadványai I. Budapest, 2019.
- Jarosz–Koledin–Włodarczak 2022.** Jarosz, Paweł –Koledin, Jovan – Włodarczak, Piotr: *Danubian Route of the Yamnaya Culture: The Barrows of Vojvodina*. Archeolingua Alapítvány 2022.

- Jeong et al 2020.** Jeong, C., – Wang, K., – Wilkin, S., – Taylor, W. T. T., – Miller, B.K., – Bemmann, J.H., – Stahl, R., – Chiovelli, C., – Knolle, F., – Ulziibayar, S., – Khatanbaatar, D., – Erdenebaatar, D., – Erdenebat, U., – Ochir, A., – Ankhसानaа, G., – Vanchigdash, C., – Ochir, B., – Munkhbayar, C., – Tumen, D., – Kovalev, A., – Kradin, N., – Bazarov, B. A., – Miyagashev, D. A., – Konovalov, P. B., – Zhambaltarova, E., – Miller, A. V., – Haak, W., – Schiffels, S., – Krause, J., – Boivin, N., – Erdene, M., – Hendy, J., – Warinner, C.: A Dynamic 6,000-Year Genetic History of Eurasia’s Eastern Steppe. *Cell*. 2020 Nov 12;183(4):890-904.e29. doi: 10.1016/j.cell.2020.10.015. Epub 2020 Nov 5. PMID: 33157037; PMCID: PMC7664836.
- Kalicz–S. Koós 2000.** Kalicz Nándor – S. Koós Judit: Település a legkorábbi újkőkori sírokkal Északkelet-Magyarországról. In: Herman Ottó Múzeum Évkönyve XXXIX, 2000. 45–76.
- Kenenczei 2007.** Kenenczei, Tibor: Kannelierte Keramik der schythenzeitliche Alföld-gruppe. In: *Folia Archeologica LXXX*, 2007. 41–62.
- Keyser et al. 2021** Keyser, C., – Zvenigorosky, V., – Gonzalez, A., – Fausser, J. L., – Jagorel, F., – Gérard, P., – Tsagaan, T., – Duchesne, S., – Crubézy, E., – Ludes, B.: Genetic evidence suggests a sense of family, parity and conquest in the Xiongnu Iron Age nomads of Mongolia. *Hum Genet*. 2021 Feb;140(2):349-359. doi: 10.1007/s00439-020-02209-4. Epub 2020 Jul 30. PMID: 32734383.
- Kovács 1977.** Kovács Tibor: *A bronzkor Magyarországon*. Hereditas Corvina Kiadó, Budapest, 1977.
- Kovács Gergelyné 1983.** Kovács Gergelyné: *Alföld*. Panoráma Kiadó, Budapest, 1983.
- László 1978.** László Gyula: *A „kettős honfoglalás”*. Magvető, Budapest, 1978.
- Makoldi 2008.** Makoldi Miklós: Adatok a Hernád-völgyi avar lovassírok temetkezési szokásaihoz. In: Veres László – Viga Gyula: Herman Ottó Múzeum Évkönyve XLVII, miskolci Herman Ottó Múzeum, Miskolc, 2008, 113–146.
- Maróti et al. 2022.** Maróti, Z., – Neparáczi, E., – Schütz, O., – Maár, K., – Varga, G. I. B., – Kovács, B., – Kalmár, T., – Nyerki, E., – Nagy, I., – Latinovics, D., – Tihanyi, B., – Marcsik, A., – Pálfi, G., – Bernert, Zs., – Gallina, Zs.,

- Horváth, C., – Varga, S., – Költő, L., – Raskó, I., – Nagy, P. L., – Balogh, C., – Zink, A., – Maixner, F., – Götherström, A., – George, R., – Szalontai, C., – Szenthe, G., – Gáll, E., – Kiss A. P., – Gulyás, B., – Kovacsóczy, B. N., – Gál, S. S., – Tomka, P., – Török, T.: The genetic origin of Huns, Avars, and conquering Hungarians. *Curr Biol.* 2022 Jul 11;32(13):2858-2870.e7. doi: 10.1016/j.cub.2022.04.093. Epub 2022 May 25. PMID: 35617951.
- Nagy et al. 2021.** Nagy, P.L., – Olasz, J., – Neparáczki, E., – Rouse, N., – Kapuria, K., – Cano, S., – Chen H, Di Cristofaro, J., – Runfeldt, G., – Ekomasova, N., – Maróti, Z., – Jeney J., – Litvinov, S., – Dzhaubermezov, M., – Gabidullina, L., – Szentirmai, Z., – Szabados, G., – Zgonjanin, D., – Chiaroni, J., – Behar, D.M., – Khusnutdinova, E., – Underhill, P.A., – Kessler, M.: Determination of the phylogenetic origins of the Árpád Dynasty based on Y chromosome sequencing of Béla the Third. *Eur J Hum Genet.* 2021 Jan; 29(1):164-172. doi: 10.1038/s41431-020-0683-z. Epub 2020 Jul 7. Erratum in: *Eur J Hum Genet.* 2021 Jan 14; PMID: 32636469; PMCID: PMC7809292.
- Pais 1977.** Pais Dezső (ford.): *Anonymus: Gesta Hungarorum.* Magyar Helikon, Budapest 1977.
- Parzinger–Menghin–Nagler 2007.** Parzinger, Hermann – Menghin, Wilfried – Nagler, Anatoli: *Im Zeichen des goldenen Greifen – Königsgräber der Skythen.* Prestel, München, 2007.
- Pintér-Nagy–Wolf 2017.** Pintér-Nagy Katalin – Wolf Mária: Újabb régészeti adatok a Bodroγκöz 6. század végi – 9. századi történetéhez Előzetes jelentés Pácín–Szenna-domb lelőhelyről. In: Takács Melinda (szerk): *Az Alföld a IX. században II.* (konferenciakötet) Szeged, 2017. 139–164.
- Révész 1996.** Révész László: *A karosi honfoglalás kori temetők.* Miskolc, 1996.
- Speyer 2007.** *Attila und die Hunnen: Begleitband zur Ausstellung im Historischen Museum der Pfalz, Speyer vom 17. Juni 2007 bis 6. Januar 2008.* Theiss, 2007.
- Szabó 1971.** Szabó Miklós: *A kelták Magyarországon.* Hereditas Corvina, Budapest, 1971.
- Szádeczky-Kardoss 1998.** Szádeczky-Kardoss Samu: *Az avar történelem forrásai 557-től 806-ig.* Balassi, Budapest 1998.

- Szeifert 2022 et al. 2022** Szeifert, B., – Gerber, D., – Csáky, V., – Langó, P., – Stashenkov, D. A. –Khokhlov A. A., –Sitdikov A. G., –Gazimzyanov I. R., – Volkova E. V., – Matveeva N. P., – Zelenkov A. S., – Poshekhonova, O. E., – Sleptsova A. V., – Karacharov, K. G., – Ilyushina V. V., – Konikov B. A., – Sungatov F. A., – Kolonskikh A. G., – Botalov S. G., – Grudochko I. V., – Komar O., – Egyed, B. – Mende, G. B. – Türk, A., – Szécsényi-Nagy A.: Tracing genetic connections of ancient Hungarians to the 6th–14th century populations of the Volga-Ural region, *Human Molecular Genetics*, 2022;, ddac106, <https://doi.org/10.1093/hmg/ddac106>
- Szentpétery 2002.** Szentpétery József: *Archäologische Denkmäler der Awarenzeit in Mitteleuropa I–II*. MTA BTK Régészeti Intézet, Budapest, 2002.
- Visy 2003.** Visy Zsolt (szerk): *Magyar régészet az ezredfordulón*. Nemzeti Kulturális Örökség Minisztériuma, Teleki László Alapítvány, Budapest, 2003. 175–183. http://www.ace.hu/curric/elte-archeometria/irodalom/Magyar_regeszet_az_ezredfordulon.pdf
- Yembuu, Batchuluun 2021.** Yembuu, Batchuluun: *The Physical Geography of Mongolia*. Rpinger. Mongolia. 2021.



BLAZOVICH LÁSZLÓ

HOSPESJOGOK ÉS AZ ÁRPÁD-KORI VÁROSOK

A nagy népvándorlás felforgatta az Európában addig élt népek területi elhelyezkedését, jogrendszerét, és új államok születését eredményezte, azonban az egyéneknek és egyes csoportoknak a különböző okok miatt bekövetkezett helyváltoztatása ezután sem szűnt meg. Északról délre és fordítva folytatódott a mozgás, a meghatározó irány azonban nyugatról kelet felé tartott. A túlnépesedés indította útnak a fejüket vándorlásra adók nagy részét. Északon a frízek és hollandok indultak útnak a lengyel területek és a Kijevi Fejedelemség felé, délebbre a vallonok és franciák közül vettek sokan vándorbotot. Közülük többen eljutottak a Kárpát-medencébe, feltehetően már ekkor a Duna vizén, illetőleg völgyében tették meg az utat. Időben őket a németek követték. E szabad jogállású idegeneket hazánkban társadalmi helyzetüktől függetlenül, legyenek ők egyháziak, lovagok, kézművesek vagy parasztok, *hospeseknek*, „vendégeknek”, „vendég telepéseknek” nevezték. Később a Magyarország területén belül egyénenként és csoportosan vándorló magyarokat és szlávokat ugyancsak *hospeseknek* nevezték.¹ Csak egy példa az e tekintetben ritkán emlegetett vidékről, az Alföldről: Hódvásárhelyre 1463-ban érkezett egy Borsos Imre nevű *hospes*.²

A *hospesek* magukkal hozták származási jogukat (*lex originis*), amelyet az őket telepítő birtokosokkal a tárgyalásaik, egyezkedéseik során fogadtattak el. E jog előzménye az 5. századtól alakult ki, amikor például a Frank Birodalomban az egyes törzsek keveredtek, kialakult a származáson alapuló, személyhez ta-

1 Fügedi 1981, 398–418.; Kubinyi 1994, 273.

2 Hódmezővásárhely története 1954, 306.

padó jog elve, amely csak személyileg pontosan meghatározott kört illetett meg, és egy illető bárhol éljen, e jog védelme alatt állt. Érvényesítésének eszköze a jog kinyilvánítása, az adott származás szerinti joghoz ragaszkodás (*professioiuris*) a bíró előtt, akinek ez alapján kellett ítékeznie.

Már a Karoling-korban egyre erőteljesebben törekedtek e jog hatályának az átvezetésére a területiség elvére, amely megjelenik a *kapitulárek*ben is. A származási jogot és a *professioiurist* azonban csak a 13. század közepére váltotta fel a területi elv. Ennek ellenére Itáliában még a 13. században is előfordult, sőt, a *Szász tükör*ben ugyancsak találhatók esetei.³ Megszűnésének okai a lassú társadalmi változásokra vezethetőek vissza, azonban hatása nem múlt el könnyen, a Magyarországra érkező *hospesek* emlékezetében élénken élt, és új hazájukban ugyancsak alkalmazták.

A *hospesek* az egykori Római Birodalom nyugati területéről érkeztek, bizonyára több évszázadon át éltek a magukkal hozott jogrendszerben. Az őket urukhoz kapcsoló személyi és dologi függésben az előbbitől már korábban megszabadultak. Ezért vállalkozhattak a vándorútra, és ezen szabadságukat új hazájukban is megtartották. Mint ismeretes, a középkori európai jog alapvetően a római és germán jog alapján született. Feltehetően az előbbi tovább élése nyomán alakult ki e jog, és közel állt a városihoz, amely főképp Itáliában és a Német Birodalomban átalakulva tovább élt a városokban.⁴

A vallon, francia és olasz (neolatin) népességet latinoknak nevezték a korabeli magyar források. Közülük néhányat veszünk számba, elsősorban királyi birtokokon élőket, mert leginkább, amint a szakirodalom már megállapította, ott telepedtek le⁵ feltehetően dinasztikus kapcsolatok eredményeként. Esztergomban, a királyi városban a piactér déli oldalához csatlakozott a latin városrész, ahol francia, vallon és olasz távolsági kereskedő és iparos népességet telepítettek le, akik 1255-ben oklevélkiadó és pecséthasználati jogot kaptak.⁶ A 11. században Fehérvárra (Székesfehérvár) érkező kereskedő „olaszok” feltehetően hasonló ki-

3 Ruszoly 2011, 30.

4 Az itáliai városi jogra és összefüggéseire a római joggal lásd Parthenopeis 2021. Különösen I. Könyv 55–65. fejezet.

5 Solymosi 1998, 14.; Zsoldos 2010, 36.

6 Györfly 1987, 256, 259.

váltságokat kaptak, mint az esztergomiak.⁷ A *Franca villa* (Nagyolaszi, Mandelos) néven a forrásokban feltűnő település, amelyet a Szerémségben valamelyik király telepített be a francia nyelvet beszélő vallonokkal, a 13. században vált igazán jelentőssé a híres szerémségi borvidék egyik településeként.⁸ A középkori Zágrábnak a lakossága horvátokból (szlavónokból), magyarokból, németekből és latínokból (olaszokból vagy vallonokból) verbuválódott.⁹ Amint a fentiekből láttuk, az Árpád-kori *hospesek* földművesekből, iparosokból és kereskedőkből kerültek ki, a 13. századtól jelentős szerepet játszottak az ország társadalmi és gazdasági fejlődésében, a szőlőtermesztés és bortermelés kialakításában. A királyi városban forgolódo nyugatról érkezett papok és katonák, szintén *hospesek*, történetének tárgyalását nem tekintjük jelen témánk részének.

Patakra (Sárospatak) ugyancsak vallonok vagy olaszok érkeztek. Az első fennmaradt *hospes*-kiváltságlevelet 1201-ben kapták Imre királytól. Benne a király a mai jogágaknak megfelelően közjogi, magánjogi és gazdasági jogi kiváltságokat adományozott a *hospesek*nek. Lehetővé tette a szabad bíróválasztást, amellyel a *hospesek*nek saját jogszolgáltatási és igazgatási szabadságot engedélyezett, fellebbezési hatóságként pedig a saját vagy a nádor ítélőszékét jelölte meg. Ezzel kiemelte őket a várnagy, illetőleg a megyés ispán hatásköre alól. Az adók és szolgáltatások, azaz a pénz- és terményjáradék kezelését teljesen átengedte nekik, azaz a dologi függésből adódó szolgáltatásokat nem személyenként, hanem közösen teljesítették, ami a terhek felosztását és a járandóságok összegyűjtését jelentette. Azért nem fejenként, hanem együttesen, községként feleltek.

További, a *hospes* község egészét érintő kiváltság az, amelyben a király megtiltja az előkelők és az ország nemesei részéről bármiféle kár okozását, amely talán nemcsak az erőszakos fellépésüket tiltja a *hospesek*kel szemben, hanem a beszállásolásukat is, ami az átvonuló főurak és kíséretük szállását és ellátását jelentette, ami nagy teherrel járt. Ez azonban nem zárta ki a király és kíséretének helyfoglalását.¹⁰

7 Zsoldos 2010, 18.; Takács 1994 477.

8 Engel 1994, 595.

9 Rokay–Takács–Wehli 1994, 739.

10 Blazovich 2018, 389–392. A szállásadásra lásd Solymosi 1998, 55–57.

A magánjog területéről az öröklés archaikusabb formáját hagyományozta ránk az oklevél, amely szerint csak a fiúk örökölnek, ha nincsenek, akkor az örökhagyók szabadon rendelkezhetnek, hogy leányaikra, fiú- és leányunokáikra vagy bárki másra, akit örökbe fogadnak, hagyhatják vagyonukat. Ezen tétel szerepel az itáliai városi jogban. Raymundus Parthenopeis erről így ír: „A régi jog szerint a női örökösök semmiféle joggal nem rendelkeznek az atyai örökséggel kapcsolatban, amíg a férfi örökösök élnek.”¹¹

A szakirodalomban vita alakult ki, amelyet nem részletezünk, hogy a pataki vagy a (bodrog)olaszi *hospesek* részére adta a király a kiváltságokat. Számunkra a figyelemre méltó kiváltságoltak jogi helyzete. Ha az olaszoknak adta, akkor az utódaik jobbágyok maradtak, ha a patakiaknak, akkor mezővárosi parasztpolgárok lettek. Raymundus nyomán viszont kétségtelen itáliai származásuk, amelyet az Olaszi helynév szintén megerősít.

A patakiak számára kiadott oklevélben megtaláljuk a *hospes*jogok magját: a szabad bíróválasztást, amely régi kifejezéssel élve a községen belüli törvénykezést biztosította, amely együtt járt a megyés ispán hatóságának kiiktatásával a királyhoz való fellebbezéssel, a vérségi kötelék megtartása mellett az örökítés szabadságával, amely magában foglalta a ház és a telek feletti rendelkezés jogát, továbbá a közösen, feltehetően egy összegben végzett adózást. E szabadságokat az újabb és újabb *hospes*kiváltságokat rögzítő oklevelek tovább szélesítik és bővítik, valamint részletezik. A későbbiekben pedig benne foglaltatnak a városi privilégiumlevelekben és a városi jogkönyvekben.

A *hospesek* között sajátos helyzetet foglaltak el a *várhospesek*, akiket a királyok várföldekre telepítettek le. Bár ők már korábban rendelkeztek a személyes szabadság teljességével, a „köz vagy arany” szabadsággal, abból mégis kénytelenek voltak leadni. Kötöttségük megnyilvánult abban, hogy várispán vagy porkoláb ítélkezett felettük, katonai szolgálattal tartoztak a várispánnak, és bizonyos egyösszegű juttatásokra kényszeríthették őket. Ezáltal felemás helyzetűekké, kötött *liberekké* váltak. E helyzetből két irányba vezetett az út. Vagy eladományozta őket birtokukkal együtt a király egy magánföldesúrnak, akivel

11 Parthenopeis 2021,134.

szemben nem mindig tudták megvédeni korábbi szabadságukat, és jobbágyi sorba süllyedtek, vagy megvédték szabadságukat, falunagyuk ítélkezhetett felettük, fellebbezéssel pedig a királyhoz, illetőleg annak egyik tisztségviselőjéhez fordulhattak, más szabad királyi *hospes*ekhez hasonlóan,¹² amint az láttuk a pataki *hospes*ek esetében.

A *hospes*eknek újabb határozott jellegű csoportját képezték a szászok (erdélyi és szepességi), akik a 12. századtól a 13. századig kisebb-nagyobb csoportokban érkeztek Magyarországra. A szász elnevezés később alakult ki, talán véletlenül, amint a török idők után hazánkba érkező németek egységesen sváb elnevezése. A szászoknak mondott népesség ugyanis a német birodalom számos szögletéből érkezett.

Az erdélyi szászok nagyobb számban II. Géza király (1141–1162) uralkodása idején telepedtek be, maga az *Andreanum* említi a II. Gézától kapott kiváltságait. A király az Altlandba, a Nagyszeben–Újegyház–Nagysink tengely két oldalán letelepedőknek kiváltságokat adott, a feltehetően szóban kötött megállapodások az újabban születettek mellett bekerültek az 1214 után II. András király által kiadott *Andreanumba*, amely a korban adható összes szabadságjogot tartalmazta. Ezzel a szászok a legteljesebb *hospes* szabadságot kapták, mégpedig területi autonómia formájában, a földművesek a falvaikban, az iparosok és kereskedők pedig városalkotó elemként későbbi városaikban tárgykorszakunk végéig, sőt azon túl is megtartották kiváltságait.¹³ Éppen ezért érdemes áttekintenünk e hamarosan 800 éves kiváltságlevelet.

A privilégiumlevél¹⁴ mindenekelőtt a szászok területét határolta körül kiterjesztve azt addig általuk nem birtokolt vidékekre. A nyugati végét Szászvárosnál (Orăștia) jelölte meg, a keletit pedig Barótnál (Barolt) vonta meg. Kiterjesztette továbbá a székelyek földjére, amely nem azonos a későbbi székely területekkel, Sebes (Szászsebes, Sebes) és Daróc (Honoróddaróc, Drăuseni)

12 Szűcs 1981,115; Kristó 1991, 25–35.

13 Blazovich 2007, 509–526. Különösen 509–514. A vonatkozó szakirodalmat lásd a tanulmány irodalomjegyzékében.

14 Reg. Arp. 1923. 413. sz. Anjou-kori oklevéltár 1996, 173. sz. A részletes bibliográfiát lásd ott. A latin szövegnek már készült 18. századi magyar fordítása. Mai helyesírással, ám törekedve eredeti stílusának megőrzésére átírta és fordította: Érszegi 1998, 101–105.

földjére. Nyugat felől Hunyad megye, délen az országhatár, Fogarasföld, keleten Székelyföld, északon pedig Küküllő és Fehér megyék határolták. Ide kapcsolódva erdőket és vizeket kaptak, amelyet gazdagok és szegények egyaránt használhattak. Az adományozott területekről telkeket a király nem juttathatott másoknak.

Maguk választják előjárójukat, aki igazságszolgáltatási és igazgatási feladatokat lát el, a király fellebbezési fórumukként a szász ispánt és önmagát jelöli ki számukra. Tanúkat a peres pénzügyekben a saját vidékükéről választhatnak. E témára az oklevél több pontban tér vissza. Papjaikat, azaz plébánosaikat ugyancsak saját maguk választhatják, ami azért fontos, mert a korabeli ember életének mindennapjaiban jelen volt az egyház. A beszállásolás terhe alól részben felmentést kaptak. Ami a patakiak kiváltságához képest új, az az út- és vásárvámszabadság, a bizonyos napokon engedélyezett sóvásárlással és -szállítással, ami a városi kiváltságok felé mutat, akárcsak az önálló pecséthasználattal, amely autonómiájuk fontos biztosítója.

A kiváltságok elnyerése fejében viszonzással tartoznak az alattvalók. Évente 500 márkát fizettek kamara hasznaként. A pénz beszedőinek ellátására is kötelezte őket a király. A márka egyébként nem pénz, hanem súlyban mért arany és ezüst mérésére szolgáló fizetési eszköz volt. Hadi szolgálatot is tartoztak teljesíteni, amely a városalapító oklevelekben ugyancsak szerepel, mégpedig a király seregében az országon belül 500 vitézt, országon kívül 100-at, ha főtiszt vezet a sereget, akkor csak ötvenet kellett kiállítaniuk. E számokból arra következtethetünk, hogy az erdélyi szászok száma ekkor 10 ezer főt tett ki. Az *Andreanum*mal azért foglalkoztunk részletesebben, mert a benne felsorolt jogokat illetően összekötő kapcsolatot jelent a *hospes*jog és a városi jog között. Tartalmával pótolja azokat a városi *hospes*-kiváltságleveleket (pl. Székesfehérvár, Pest), amelyek alapját képezték a városalapító privilégiumleveleknek. Mielőtt e tárgyunk ismertetésébe fognánk, tekintsünk rá egy másik szász jogcsaládra, a szepességi szászokéra.

A szepességi szászok (*simpliceshomines*) a tatárjárás után érkeztek a nekik adott területre, a Szepességbe (*Zips*). Több helyről toborozták őket, mivel azonban a városaikban később főként a magdeburgi jogot használták, nagyobb részük Szászföldről érkezett Lengyelország felől a Kárpátok hágoin és szorosai-

in átkelve. Az ő jogaikat és kötelezettségüket később, 1271-ben foglalta írásba V. István király (1270–1272), amelyet I. Károly király 1317-ben módosított és megerősített. Privilegiumaik közé tartoztak a szabad bíró- és plébánosválasztás mellett a szabad vadászati, halászati és bányászati jogok. Ispánt (grófort) szabadon választhattak, aki együtt ítélte a mindenkori szepesi ispánnal (*Burggraf*), ami egyúttal az állami felügyeletet és ellenőrzést biztosította felettük. A két bíró azért ítélkezett együtt, mert a szászok ispánja ismerte a jogukat. A szepesi szászok falvaikban és városaikban éltek. Lőcsét már az 1271-es oklevél a kerület fő helyének (*civitas provinciae capitalis*) nevezte. Kerületükön kívül senki más nem idézhette őket bíróság elé. E kiváltságok fejében 300 finom ezüstmárkát fizettek, és 50 katonát tartoztak kiállítani a király seregébe. Emellett minden bizonylat határvédelmi feladatokat is elláttak.

A Szepesség név a szép magyar melléknév tulajdonnévi formájából ered, a szepességi szász *hospesek* jogát a tárgykorunkon kívül, 1370-ben készült *Zipser Willkür* (Szepességi jog), a provincia jogkönyve, foglalja magában, amely közjogi, tulajdonjogi, kötelmi jogi szabályokat tartalmaz, továbbá kitér a törvénykezés szervezetére, az eljárásjogra, a büntető jogra, valamint az iparra és a kereskedelemre vonatkozó szabályokat tartalmaz. A *Zipser Willkür*ben a *Szász tükör* hatása fedezhető fel. Demkó Kálmán és Heiner Lück számos artikulumban mutatta ki az egyezéseket. Rendszeres áttekintésük után 37 olyan szabály található, amelyekben részben vagy egészben kimutatható Eike von Repgow művének hatása.¹⁵

Amint fentebb említettük, a *hospesek* számára kiadott oklevelek és pecsétek előzményét és forrását képezték a városi kiváltságleveleknek. Világosan bizonyította ezt Zsoldos Attila Kubinyi András tanulmányát felhasználva, amidőn kifejti, hogy Fehérvár első fennmaradt oklevelét „Fehérvár bírója, tizenkét esküdtje és ugyanazon vár valamennyi polgára nevében adták ki”, ugyanakkor az oklevélen függő pecsét körirata: *S[igillum]Latinorum civium Albensium* (A fehérvári olasz polgárok p[ecsétje]). A pecsét árulkodik arról, hogy azt a fehérvári latinok mint *hospes*köztség kapták, a pecsét formai elemei is erre engednek

15 Kordé 1994, 618–619.; Blazovich 2005, 43–70.

következtetni.¹⁶ Zsoldos Attila részletesen elemzi a töredékesen fennmaradt 1237. évi fehérvári kiváltságlevelet, és tárgyalja, hogy melyek lehettek a további részei. Jó úton jár, mert az eredeti oklevelet ismerő kortársak és utódok csak ezen tételek alapján hivatkozhattak a fehérvári jogra, az utókor meg ezekből ismerheti meg e jog tartalmát.¹⁷

Mint ismeretes, a későbbi városi privilégiumlevelekben az adományozó királyok ezért hivatkozhattak a fehérvári, majd a fehérvári és budai jogra, bár részleteikben már nem ismerték azokat. A Mohács előtti korszak vége felé, 1498-ban, amikor II. Ulászló király megerősítette a szegediek kiváltságait, még Fehérvár és Buda szabadságaira hivatkozott.¹⁸ A szegediek a korszak vége felé feltehetően azért írták be a fehérvári jogot, mert kiváltságaik régi mivoltát szerették volna hangsúlyozni.

Már Zsoldos Attila felvetette a városi jogcsaládok magyarországi hiányát. Ez a fehérvári és budai jogra való hivatkozások ellenére így van. Az egyes városjogok kialakulásában ugyanis nem játszott szerepet az anya- és leányvárosok helyzete, amelynek lényege a jogkölcsonzásban öltött testet, illetőleg az anyavárosból kirajzók magukkal vitték városuk jogát új településükre. Vitatott peres ügyekben pedig nem egyszer döntésért az anyavároshoz fordultak. Ilyen eset történt például akkor, amikor már jóval tárgykorszakunk után a lőcseiek egy ügyben a magdeburgi esküdtšekhez fordultak.¹⁹ Egy város csoport, a tárnoki városoké azonban létrejött Magyarországon. E szabad királyi városoknak nevezettek a budai jogon alapuló tárnokjogot használták, és a tárnokszéken az egyes városok (Buda, Sopron, Pozsony, Nagyszombat, Bártfa, Eperjes, Kassa és nyolcadikként Pest) küldöttei a tárnokmesterrel együtt társas bíróságként ítéleztek. Közülük többen birtokolták a Budai jogkönyvet és Raymundus Parthenopeis idézett művét. Nem véletlenül maradt ki közülük a szász-magdeburgi joggal élt Lőcse és a vallon gyökerű Fehérvár.

16 Zsoldos 2010, 35–36.; Kubinyi 1972, 152. A pest-budai pecséthasználat kialakulásának hasonló fázisai lehettek: lásd Kubinyi 2009, 271–306. A pecséthasználatra lásd még: Ladányi 1996, 155.

17 Zsoldos 2010, 36–41. Az oklevél tartalmi és átírt változatainak latin szövegét és magyar fordítását közreadta Neumann Tibor (Neumann 2010, 43–122.).

18 Reizner 1900, 88. Kristó Gyula fordítása. Oltvai 1968, 30–31.

19 Reggow 2005, 53–54.

Amint láttuk, a magyarországi városjog a *hospes*jogban gyökerezett, maga az európai városjog azonban a kereskedőjogból alakult ki. A korai 11. században keletkezett forrásokban felbukkanó régi gildékben az addig használt jogtól eltérő lett hatályos. A városi jog és a városi község kialakulása együtt járt.²⁰

A nyugat-európai városfejlődés hosszú folyamat, ám bizonyos „pillanatok” kiemelkednek belőle, mint amilyen az alapító oklevél születése és a városfal építésével az egész város területének körülkerítése. A városfal a korabeli városlakók számára nem romantikus külsőséget jelentett, hanem védelmet a támadásokkal szemben. A megszorodott lakosság a vár szűk területén nem fért el, éppen ezért a körülötte fekvő területet ugyancsak fallal övezték. Így megszűnt a vár és a város topográfiai kettőssége. A városfal egyúttal egy sajátos jogterületet, a városét kerítette körül, amely nagy mértékben különbözött a rajta kívül élők jogától. A kőfal nemcsak biztonságosabb életet nyújtott a városlakó iparosok és kereskedők számára, hanem a polgári rend tekintélyét is növelte, továbbá kulturális szempontok járultak vele, mint például a már említett sajátos városi jogrendszer szimbolizálása. A falépítés a városi lakosság legnagyobb közös vállalkozását jelentette, amely sok helyen a városúr támogatásával történt. Építése a közletről és távolról a városba érkezőket egy közösséggé, községgé kovácsolta a helyi azonosságtudat és a helyi jog tekintetében egyaránt. A szabadságokkal ellátott települések között azonban egy sajátos köztés forma is létezett, a szabadságjogokkal felruházott falvaké. Közéjük tartoznak a Szepességben a soltészok által telepített falvak – közülük kevés emelkedett városi szintre. Számos *hospes* település élt Magyarországon e jogokkal, azonban ők megmaradtak a feudális környezetben, lakóik végül jobbágyok maradtak azok felső rétegét képezve.²¹

Így született meg a középkori város, valamint annak társadalma és joga, amelynek elemzését négy sarokpillér: a városi béke, a városi szabadság, a városjog és a városi alkotmány tisztázása könnyíti meg. E jogokat a hazánkba érkező városalapító *hospes*ek magukkal hozták már. A városi béke különbözött az országos és tartományi békéktől, az állandóság jellemezte, megtöréséért büntetés járt, és a város minden lakója hatálya alá tartozott. A magánharc minden formá-

20 Dilcher 2006, 37–50.

21 Ennen 1987, 78–110.; Isenmann 2014, 99–102.; Teiszler 2007, 39–45.

ját kizárták, amellyel a béke különös szigete jött létre. E béke tagolódott, például szabályok rögzítik a városi rend mellett a ház békéjét és a vásárok békéjét. A privilégiumlevelek eme alapkövetelményt, mert általánosan elterjedt volt, nem hangsúlyozzák, ám a városi jogkönyvek nem egy artikulusába bekerültek.²²

A városi szabadságot kettős értelemben foghatjuk föl. Egyrészt jelenti egy-egy városnak mint jogi személynek (községnek) alkotmányjogi állását, amely más-más tartalmat hordozott az egyes városok számára, másrészt jelentette a polgárok személyes szabadságjogait. A középkor sajátos viszonyainak megfelelően a nagy- és kisvárosok polgárainak szabadsága tarka képet mutatott, más volt az egyes városokban a polgárok által elért szabadság foka. E kiváltságokat, mint láttuk, már a *hospes*jogok tartalmazták.

A városnak mint jogi személynek, a polgárok községének szabadságjogai közé tartoztak az önálló bíró- és tanácstagválasztás, ami majd a városi alkotmányjogban kap részletes kifejtést, valamint sok helyütt a plébánosválasztás, a városfal építése és védelme, valamint a gazdasági kiváltságok: a vásártartás és a vámmentességek. A polgárok szabadsága a városi telkek és azokon épült házak kötöttségek nélküli tulajdonlását és örökítését jelentette, továbbá a szabad házassági jogot. A polgárok a városi bíróság ítélezése alá lettek rendelve. A foglalkozás (iparos, kereskedő, földműves) szabad választásának lehetősége ugyancsak a polgárok egyéni szabadságának a körébe tartozott. Végeredményben a polgárok kiszabadultak a városúr személyi és dologi függéséből, szabadságukat adókkal váltották meg. Ezt jelentette a „városi levegő szabaddá tesz” szállóige. Arról azonban ne feledkezzünk meg, hogy e szabadságjogokkal csak a teljes jogú polgárok rendelkeztek, a napszámosok, szolgák és cselédek nem, más jogokkal éltek a városúr és az ott lakó nemesek, valamint az ő tisztviselőik és szolgálk. A város községének és tagjainak, a polgároknak a szabadságát az egyes városok nem egyszerre szerezték meg. A város ideáltípusának eléréséhez hosszú út vezetett, volt olyan, amely sohasem érte el azt.²³

A világi egyháztagok vallásos élete elsősorban a plébánia keretei között folyt. A világi papok és a szerzetesek a kánonjog hatálya alatt éltek. A plébános

22 Dilcher 1996, 71–73., 99–101.

23 Fügedi 1961, 44., 52., 57.; Dilcher 1996, 101–104.

és a plébániák számára a kánonjog biztosította a keresztelés, házasságkötés és temetés végzését, amit a szerzetesrendek nem láthattak el. A plébánia egyúttal az alsópapság életének színterét adta. Egyrészt az acholitusoktól a felszentelt papokig, másrészt a nagyobb plébániákon a káplánoktól az oltárosokon át a különböző javadalmasokig a plébános irányításával látták el a plébániához tartozó lakosság lelki gondozását. A plébánia és a templom egyúttal a közösségi élet fórumát alkották, ahol a vasárnapi szentmisére összejött a lakosság, akiket nemcsak a mise liturgiájába lehetett bevonni, hanem az alkalom lehetőséget nyújtott a város és a világ ügyeiről való tájékoztatásra és a hívek ilyenén szellemi és lelki befolyásolására, amiért a város vezetése nagyon fontosnak tartotta a plébánosválasztás megszerzésének jogát.²⁴

A városjog a városi béke és a városi szabadság alapján született azok lebontása, gyakorlati alkalmazása során. Alapjául szolgáltak a városi kiváltságlevél, a feljegyzett városi jogszabályok, valamint az egyes városi fő tisztségviselők rendelkezései. A városi jogban benne foglaltatik a közjog, a magánjog, továbbá a büntető- és végrehajtási, valamint eljárásjog, azonban nem azok klasszikus mai tagoltságának, a jogágaknak megfelelően, hanem az egyes normákban sokszor vegyesen megfogalmazva. Szétválasztásuk a mai jogi gondolkodás alapján sem egyszerű feladat. Szabályait a városi jogkönyvekbe foglalták.

A személyi joggal akkor még együtt kezelt családjog *artikulusai* meghatározzák a férfi és a nő feladatait, a gyerekek helyzetét a családon belül egészen a táplálkozásuk leírásáig. Az öröklési jogban *artikulusok* szólnak a törvényes és végrendeleti öröklés formáiról, amely a hazai városokban nem mindenütt volt ugyanaz. A városjog építési szabályokat tartalmazott, előírta a házak karbantartását. A szomszédjog egyes szabályai máig hatályosak. A piacjog leírta az egyes árucikkek árusításának helyét a piacon belül, továbbá meghatározta a piac rendjét. Az árucseré és az áruforgalom könnyítését számos szabály foglalta magába.

A városi jog megfelelt a társadalomban lejátszódó társadalmi változásoknak, levetette a hagyományok bilincseit. Az érdekelt felek megegyezésén alakult ki, amelyet közös akarat nyilvánításával fejeztek ki. A tanács határozataival vál-

24 Kurze 1966, 451–460.; Isenmann 2014, 631–633.

toztathatták, árnyalhatták és újíthatták meg annak ellenére, hogy erős gyökerekkel kötődött a szokásjoghoz.²⁵

Ugyancsak a városi szabadságjog alapján már a 12. századtól született meg a városi alkotmány, amelyet minden város a saját útján alakított ki. Összefogta a város különböző csoportjait, a kereskedők társaságait és az iparosok céheit, amelyek szintén kialakították a szervezeti, ügyviteli szabályzataikat. A városi alkotmány tartalmazza a kormányzati hatalom formáit, amelyet a személyi hatalomtól függetlenül írt le. Magában foglalta mindenekelőtt a bíró és a tanácsstagok, a jegyző és a plébános választásának rendszerét, amivel egybefogta a város említett foglalkozási csoportjait, valamint a városrészek (utcák, fertályok) lakóit, akik előbb a népgyűlésen személyes részvétellel, majd küldöttek útján választották a tisztségviselőket. Ezzel kizárták az esetleg zavargásba torkolló nyílt hatalmi harcokat.²⁶ Amíg Nyugat-Európában a városi tanácsot és a bíróságot külön személy vezette, hazánkban a két tisztséget 1848-ig egy személy, a városi bíró. Ezért ismeretlen tárgykorszakunkban a polgármester elnevezés.

A városalkotmány része az igazgatás, a városi kancellária szervezetének leírása, amelyet a *Budai jogkönyv artikulusai* alapján írhatunk le. A várost a bíró és a tanács vezette. Hozzájuk tartoztak a közigazgatási ügyek, a városi intézmények és a városra tartozó egyházi ügyek. A hivatalt (kancelláriát) a jegyző irányította, aki a tanácsülési és bírósági jegyzőkönyvet vezette. A jegyző alá tartoztak az írnokok, akiket ő fizetett, továbbá a poroszlók, börtönőrök, a hóhér, valamint a kereskedelmi üzleteket közvetítők. A pénztárnok felett ellenőrzést gyakorolt, aki alá beosztott pénztárnokok és adószedők tartoztak. A városi intézményeket a bíró és a tanács irányította. A pénztárt, a pecsétet, a városfalat, az ispotályt, a piacot, a városi mérleget, a vágóhidat és másokat a város saját tulajdonaként kezelte, beleszólt a plébániák, az egyéb egyházak és kolostorok ügyeibe. A törvénykezést a bíró vezetésével a tanácsstagok látták el. Ide kapcsolódott még a pénzbíró, alpenzbíró és a piaci bíró. Budán fellebbezni a királyhoz, később a tárnokmesterhez lehetett.²⁷

25 Dilcher 1996, 104–110.

26 Isenmann 2014, 207–227.

27 Mollay 1959, 12., 22., 51., 53., 54., 56., 62., 105., 153–154., 236. a., b., 238–243. sz.

A városi alkotmány megfelelt a város gazdasági-társadalmi berendezkedésének, a kereskedelmi folyamatoknak és a forgalomnak, valamint a társadalmi mobilitásnak. Kifejezte egyúttal a városon belüli hatalmi viszonyokat. Mégpedig úgy, hogy igazodni tudott azok városon belüli változásaihoz. Ennek következtében a városi alkotmány a későbbi alkotmányok egyik fontos területeként fogható föl.

A városi jog fent említett négy sarokpillére a városokban a polgári kor kezdetéig fennállt. Hazánkban mindezt megalapozta a *hospesjog*. Az utána következő korszakban az egyes államokon belül a jogegység megszületésével már nem volt rájuk szükség, azonban a polgári államok jogi berendezkedésének számos példát nyújtottak, tehát nem kerültek teljesen a jogtörténet lomtárába.



Csontfaragásos ládika, 13. század
Rómer Flóris Művészeti és Történeti Múzeum, Győr

HIVATKOZOTT IRODALOM

- Anjou-kori oklevéltár 1996.** *Anjou-kori oklevéltár IV. 1315–1317.* Szerk.: Kristó Gyula. Budapest–Szeged, 1996.
- Blazovich 2005.** Blazovich László: A Szász tükör és a Szepesség joga. In: Blazovich László – Schmidt József (közredja): Eike von Repgow: *A Szász tükör.* Szeged 2005, 43–70.
- Blazovich 2007.** Blazovich László: Az Andreanum és az erdélyi szászok az etnikai autonómiák rendszerében a középkori Magyarországon. In: Tóth Károly (szerk.): *Tanulmányok Dr. Molnár Imre egyetemi tanár 70. születésnapjára.* [Acta Juridica et Politica. Tomus LXV.] Szeged 2007, 509–526.
- Blazovich 2018.** Blazovich László: A pataki hospesek kiváltságlevele. In: Thoroczkay Gábor (szerk.): Írott források az 1116–1205 közötti magyar történelemről. (Szegedi Középkortörténeti Könyvtár 28.) Szeged 2018, 389–392.
- Dilcher 1996.** Gerhard Dilcher: *Bürgerrecht und Stadtverfassung im europäischen Mittelalter.* Böhlau Verlag. Köln–Wien–Weimar, 1996, 71–110.
- Dilcher 2006.** Gerhard Dilcher: *A városfogalom jelentéstartalma a történeti városkutatás számára. Urbs. Magyar várostörténeti évkönyv, I.* (2006) 37–50.
- Engel 1994.** Engel Pál: Sárospatak. In: KMTL, 595.
- Ennen 1987.** Edith Ennen: *Die europäische Stadt des Mittelalters* (Göttingen 1972). 4. Göttingen 1987.
- Érszegi 1998.** Érszegi Géza: Andreanum. In: Blazovich László – Érszegi Géza – Turbulý Éva (közredja): *Levéltárak – Kincstárak. Források Magyarország levéltáraiból (1000–1686).* Magyar Levéltárosok Egyesülete. Budapest–Szeged 1998, 101–105.
- Fügedi 1961.** Fügedi Erik: *Középkori magyar városprivilegiumok. Tanulmányok Budapest Múltjából, XIV.* (1961) 17–107.
- Fügedi 1981.** Fügedi Erik: *Kolduló barátok, polgárok, nemesek.* Budapest, 1981.
- Györffy 1987.** Györffy György: *Az Árpád-kori Magyarország történeti földrajza II.* Akadémiai Kiadó, Budapest, 1987.
- Hódmezővásárhely története 1954.** Nagy István (szerk.): *Hódmezővásárhely története. A legrégebb időktől a polgári forradalomig I.* Hódmezővásárhely, 1954.

- Isenmann 2014.** Eberhard Isenmann: *Die deutsche Stadt im Mittelalter 1150–1550*. Böhlau Verlag. Wien, Köln, Weimar, 2014.
- KMTL.** *Korai magyar történeti lexikon*. Főszerk.: Kristó Gyula. Szerk.: Engel Pál, Makk Ferenc. Budapest, 1994.
- Kordé 1994.** Kordé Zoltán: *Szászok*. In: KMTL, 618–619.
- Kristó 1991.** Kristó Gyula: Öt pondust fizetők és várhospesek. In: *AUSZ Acta historica*, XCII. (1991) 25–35.
- Kubinyi 1972.** Kubinyi András: Székesfehérvár középkori oklevéltára és pecsétjei. In: Kralovánszky Alán (szerk.): *Székesfehérvár évszázadai II. Középkor*.
- Kubinyi 1994.** Kubinyi András: *Hospes. Hospesjog*. In: KMTL, 273., 274.
- Kubinyi 2009.** Kubinyi András: *Tanulmányok Budapest középkori történetéről I*. Budapest 2009,
- Kurze 1966.** Kurze Dietrich: *Pfarrerwahlen im Mittelalter. Ein Beitrag zur Geschichte der Gemeinde und des Niederkirchenwesens*. Böhlau Verlag. Köln, Graz, 1966.
- Ladányi 1996.** Ladányi Erzsébet: *Az önkormányzat intézményei és elméleti alapvetése az európai és hazai városfejlődés korai szakaszában*. Márton Áron Kiadó. Budapest, 1996.
- Mollay 1959.** Karl Mollay (Hrsg.): *Das Ofner Stadtrecht. Eine deutschsprachige Rechtssammlung des 15. Jahrhunderts aus Ungarn*. Budapest, 1959.
- Neumann 2010.** Neumann Tibor: Források Székesfehérvár középkori kiváltságainak történetéhez. In: Zsoldos Attila – Neumann Tibor (szerk.): *Székesfehérvár középkori kiváltságai*. Székesfehérvár 2010, 43–122.
- Oltvai 1968.** Oltvai Ferenc: *Szeged története írott emlékekben 1522–1945*. Szeged, 1968.
- Parthenopeis 2021.** Blazovich László (közreadja): Raymundus Parthenopeis: *A törvények rövid, könnyű és hasznos foglalata*. (Jogtörténeti értekezések 49.) Budapest, 2021.
- Reg. Arp.** Szentpétery Imre (szerk.): *Az Árpád-házi királyok okleveleinek kritikai jegyzéke I. 1001–1270*. Budapest, 1923.
- Reizner 1900.** Reizner János: *Szeged története IV*. Szeged, 1900.
- Repgow 2005.** Blazovich László – Schmidt József (közreadja): Eike von Repgow: *A Szász tükör*. Pólay Elemér Alapítvány, Csongrád Megyei Levéltár. Szeged, 2005.

- Rokay–Takács–Wehli 1994.** Rokay Péter – Takács Miklós – Wehli Tünde: Zág-ráb. In: KMTL, 739.
- Ruszoly 2011.** Ruszoly József: *Európai jog- és alkotmánytörténelem*. Szeged, 2011.
- Solymosi 1998.** Solymosi László: *A földesúri járadékok új rendszere a 13. századi Magyarországon*. Argumentum Kiadó. Budapest, 1998.
- Szűcs 1981.** Szűcs Jenő: Megosztott parasztság – egységesülő jobbágyság. A paraszti társadalom átalakulása a 13. században. *Századok*, 115. (1981) 263–319.
- Takács 1994.** Takács Miklós: Nagyolaszi. In: KMTL, 477.
- Teiszler 2007.** Teiszler Éva: A felvidéki soltészfalvokról. In: *AUSZ Acta historica*, CXXVII. (2007) 39–45.
- Zsoldos 2010.** Zsoldos Attila: A fehérváriak szabadságai. In: Zsoldos Attila – Neumann Tibor: *Székesfehérvár középkori kiváltságai*. Székesfehérvár 2010, 36–41.



DEMETER ZSÓFIA

III. BÉLA ÉS ANTIOCHIAI ANNA NYUGHELYÉNEK MEGTALÁLÁSA 1848-BAN

1848. december 5-én találták meg az első, s eleddig az utolsó, személyében is –közmegegyezéssel – biztonsággal azonosítható királyi pár sírját Székesfehérvárott. Hozzá kell tennünk rögtön azt is, hogy ez volt az utolsó bizonyított Árpád-házi királyi temetés az uralkodói ház fővárosában (hiszen az 1205-ben meghalt gyermek, III. László temetési helyszíne bizonytalan).¹

A leletek érdekességét nem csupán az a tény adta – és adja ma is –, hogy azok bolygatatlanok voltak, sem hódítók, sem kincskeresők nem rabolták ki a sírokat. Különös fontosságot kapott az esemény tudománytörténeti és kultúrtörténeti szempontból is, hiszen Érdy János régészeti feltáró módszerét és a belőle fakadó eredményeket máig mintaszerűnek tudják kései tudós utódai. Az ásatás és a körülötte kialakult érdeklődés vezette rá a tudósokat III. Béla személyének, korának, történelmi szerepének, nagyságának vizsgálatára, továbbá csak ebből tudhatunk az uralkodó halotti reprezentációjáról.² Az ásatási dokumentáció, például Varsányi János helyszíni rajzai alapján a király és a környezetében talált egyéb sírok eredeti állapota rekonstruálható (bár a királyné sírját maga Varsányi is a helyszínen lévők elmondása alapján rajzolta le,³ miután a sírládát érkezése előtt kinyitották). A megtalált királyi csontlelet – igaz, sok hanyattatás után és közben – magyar antropológusnemzedékek vizsgálatának

1 Kásler–Szentirmay 2019, 32–33.; Szabados 2016, 200.

2 Zsoldos et al. 2016. 101.

3 Éry 2008, 17.

lett tárgya. Bartucz Lajos 1935-ben kifejezetten kívánatosnak tartotta az összes addig feltárt csont újbóli vizsgálatát: „Bizonyos antropológiai bélyegeknél az Árpádok családjában való öröklésre is némi fényt fognak deríteni.”⁴ Méltó és igazságos, hogy az 1848-ban, hatszáz év múltán megtalált sírok leletei ma az archeogenetikai vizsgálatok középpontjában állnak.⁵

„A Nagy király valóságos székhelyén”⁶

Alcímünk a népénekként ismert Szent István tiszteletére íródott zsolozsma utolsó versszakából való. A versszak első sorát – „Örvendezz, királyi város!” – szívesen idézzük Székesfehérvár kiemelkedő eseményeinek, főként a Szent István éveknek (1938, 1988, 2013) főcímeiként. Magam hasonló gondolatok miatt III. Béla és felesége nyughelyének székesfehérvári megtalálása kapcsán is idéztem.⁷

A székesfehérvári Mennybe Felvett Szűz Mária Társaskáptalan temploma, azaz a királyi bazilika területén temettek el az írott források szerint bizonyosan 15 királyt. A királyi temetkezések 1540-ig (Szapolyai János eltemetéséig) első-sorban Fehérvárhoz kötődtek. E téren igazi jelentőséget éppen az Árpád-ház utolsó századában nyert a város: a XII. századi Árpád-házbeli uralkodók, elsősül Kálmán király (1095–1116) és utódai különösen lényegesnek tartották, hogy Szent István sírja közelében nyugodjanak.⁸

Egykorú forrásokból tudjuk, hogy a királyi bazilika falai az 1770-es években még álltak, 1800-ban a püspöki palota építéskor bontották le azokat. Az első székesfehérvári püspök, Séllyei Nagy Ignác (1777–1789) használta, püspöki ün-

4 Bartucz 1935, V. 28.

5 Kásler–Szentirmay 2019.

6 Kovács–Medgyessy 2014, 162–166.

7 Demeter 1999a, 220–229.; 1999b, 25–35.; 1999c. 11–23.

8 Szabados 2020, 206.; Szabó 2018, 177.; A korban kimutatott átépítés részleteire hivatkozva Szabó lehetségesnek tartja, hogy az 1848-ban megtalált sírokban Könyves Kálmán és első felesége nyugszanak. Ebben az esetben Tóth Endrével ért egyet: Tóth 2006, 141–161. Az eddig utolsó archeogenetikai komplex vizsgálat azonosítási eredményeit összefoglalja Kásler–Szentirmay 2019, 62–64.

nepségekre alakította ki még álló és fedett részeit, például itt iktatta be a káptalant 1777-ben.⁹ 1848-ban tehát még éltek emberek, akik látták a királyi bazilika falait és tudták, sőt, büszkeségük forrása volt, hogy ott királyi temetkezőhely van. Az emberek többségének azonban mindez újdonságot jelentett, pedig csupán 50-70 év múlt el! Intő jel ez minden bontással kacérkodó indulat számára.

A királysírok fellelésének 150. évfordulója teremtett alkalmat arra, hogy a feltáró régészre, Érdy Jánosra (1796–1871), a királyi bazilika jelentőségére, III. Béla királyra (1172–1196), a királynéira (1172–1184), valamint a leletek megtalálásának körülményeire és jelentőségére emlékezzünk. Ezen többes célkitűzés vezette Székesfehérvár Megyei Jogú Város Önkormányzatát és a székesfehérvári Szent István Király Múzeumot abban, hogy 1998. december 4-én emléktáblát avasson, tudományos konferenciát és kamarakiállítást szervezzen az évforduló tiszteletére.

Magam a konferencián a királysírleletek megtalálásával és annak visszhangjával foglalkoztam. Most – felidézve a konferencián tartott beszámoló egy részét – a történelmi körülményekre, s a feltárás eseménytörténetére is szeretnék kitérni. Nyilvánvalóan nem foglalkozhatok a megtalált személyekkel, történelmi szerepükkel, azonosításukkal, sírmellékleteik és csontleleteik vizsgálatával. 1848 decemberéről szólván foglalkozni kell azonban a hadi helyzettel és a város sajátos hangulatával.

Székesfehérvár Jelačić két támadása között

A nagy megkönnyebbülés, a pákozdi csata (1848. szeptember 29.) és Jelačić székesfehérvári helyőrségének lefegyverzése (1848. október 3.) után, – olyan események után tehát, amelyek kapcsán a fehérváriak joggal gondolhattak saját

⁹ Fejér 1818, 42.; Pauer 1849, 26.; Szvorényi, 1851, 417.; Henszlmann 1864, 26., 36.; Lukács 1868, 294.; Török 1894, 207.; 311.; Károly II. 1898, 87.; Forster 1900, 8.; Polgár 1936, 31.; 35, 42.

hősiességükre – hazaárulással vádolták Székesfehérvár és Fejér megye vezetőit és népét. Tóth Lőrinc és Madarász László azt kifogásolta, hogy „tárt karokkal” várták és élelmezték Jelačić csapatait,¹⁰ Csányi László viszont éppen a magyar honvédek gyenge élelmezését kifogásolta.¹¹

A vádakra Eischl Ede főjegyző terjedelmes és indulatos nyílt levélben reagált a *Közlöny* hasábjain. A rágalmakat visszautasító védekezését a fehérvári tanácsülési jegyzőkönyvek alapján állította össze, lényege: „egy főveg sem emelődött az ellenség tiszteletére.”¹² Az írás különös értéke, hogy hitelesen írja le a városi október 3-ai népfelkelést, amellyel lefegyverezték az ellenséges helyőrséget, és ezzel megakadályozták a tartalékkal való egyesülést.¹³

A vádak okozta sértettségéről így írt Boross Mihály: „A horvátoktól megszabadulván saját kormányunk által zaklattattunk.”¹⁴

A város és vezetősége azonban nem csupán megbántódott, hanem véd- és dacszövetséget is kötött a vizsgálóbiztosok ellen. Még a kormánybiztosok megérkezése előtt a testületek megtárgyalták, és mindenben jóváhagyták a vezetőség korábbi intézkedéseit. A kormánybiztosok itteni tevékenysége valóságosan megbénította a tisztikart, pedig most, az újabb támadás előestéjén ismét az erők koncentrálására lett volna szükség,¹⁵ hiszen az őszi hadi eseményeket a téli követték. A magyar törvényes forradalom összbirodalmi támadással számolhatott.

1848 őszén a Windisch-Grätz herceg vezette katonapárt és a császári család egyaránt a trónváltás előkészítésén fáradozott. 1848. november 21-én alakult meg a Schwarzenberg-kormány. A december 2-án trónra lépő új császár, I. Ferenc József és a kormány is az egységes Ausztria programjával lépett fel.¹⁶ A változásban nem pusztán formális szerepe volt annak a ténynek, hogy Ferenc Józsefet nem koronázták meg magyar királlyá, így nem tett esküt a magyar alkotmány tiszteletben tartására. Éppen ezért felelt meg az összmonarchia érde-

10 *Közlöny*, 119. sz. 1848. október 7. Nemzeti gyűlés. 601–603.

11 Erdős 1998, 195–196.

12 Eischl Ede, városi főjegyző *Közlöny*, 126. sz. 1848. október 14. 631.

13 Demeter 2017, 52–60.

14 Boross 1881, 110.

15 Erdős 1998. 200.

16 Hermann 1996, 221.

keinek, és ezért nem volt elfogadható a magyar szabadságharc szempontjából trónra lépése.

Windisch-Grätz herceg felhatalmazást kapott a magyarországi rend helyreállítására, azaz a támadásra, ami december 14-én be is következett. Ekkor olyan erővel kellett szembenéznie a magyar hadseregnek, amelyet nem volt képes a Dunántúlon megállítani: Görgei Artúr december 26-án föladta Győrt, Perczel Mór serege pedig december 30-án Mórnál szenvedett vereséget, éppen a Jelačić vezette I. hadtest ellen. Mély politikai és hadászati válság közepette a visszavonulás és a vereség után sem Székesfehérvár, sem a főváros nem volt többé védhető: Pest-Budát 1849. január 5-én, Székesfehérvárt január 7-én szállta meg a császári haderő.¹⁷

A zaklatott idők, az ismétlődő fenyegetettség, az önértékelési válság és az igaztalan vádak közepette úgy kellett Fehérvárnak valami dicső, valami nemzeti és hősi, mint egy falat kenyér. Ebbe a helyzetbe robbant bele a királyleletek híre. Ezzel magyarázható az az elemi erejű érdeklődés, ami a városban fogadta az igazán dicső, nemzeti és hősi múltat idéző leleteket.

A helyszín

1851-ben Fényes Elek országleírásában nem a királysírokat, hanem az 1834-ben fúrt artézi kutat tartotta Fehérváron megjegyzésre méltónak.¹⁸ Ekkor a városban már három artézi kút volt.¹⁹ A jó ivóvízben szegény Belvárosban kútásása vagy fúrása mindig központi kérdésnek számított. A XIX. század elejétől a város már állandó kútmestert alkalmazott, s a sikeres fúrások híre messze elterjedt: Kaposvár és Debrecen is Birghoffer Máté itteni kútmestert kérte kölcsön.²⁰ Érdy János maga is úgy tudta, hogy az országban az első artézi kutat 1831-ben itt fúrták.²¹

17 Boross 1881,111–127.; Hermann 1996, 229–231.; Erdős 1998, 215–222.; Magony 1998, 43.

18 Fényes 1851, II. 8–9.

19 Kállay 1988, 406.

20 Kállay, 1988, 403–406.

21 Érdy 1853, 43.; Török 1894, 177.

1838-ban Barkóczi László püspök (1837–1847) kérte kölcsön a város artézikutútfúró-eszközeit, s ezekkel a püspöki palota udvarán 1839-ben fúrtak kutat.²² A kút rajzát a tanácsnak bemutatták.²³

A kút vizét a püspökkert falán kívüli, Fazekas utcai (ma részben a Nemzeti Emlékhely, részben a Koronázó tér területe) medencébe is kivezették, s a levezető csatorna ásásakor találták meg és rombolták össze az első sírokat.²⁴ Az 1839-es kútásással kapcsolatban sírrablás történt: az ékszerek egy része Bécsbe, másik része utóbb a Nemzeti Múzeumba került, de a munkások kezén is eltűntek darabok.²⁵

1846-ban a püspöki kert kútjának vízhozama romlott, ezért a kivezető csatornát lejjebb kellett volna szállítani. Birghoffer Máté kútmester és Máder Ferenc kőműves számításai nem győzték meg a tanácsot: úgy határoztak, hogy a püspökség falán kívül egy új kutat furatnak, mert félő, hogy a régi vízhozama már nem láthatja el a Belvárost.²⁶ Ennek az új kútnak a fúrása a csőnek való fa hiánya miatt csak 1847. február 14-én „vétetett eszközésbe”.²⁷

Szeptember elején a kút körüli földmunkák folyamán egy régi épület falára bukkantak. A tanács megnézte, és úgy határozott, hogy azt Kállinger Izidor mérnök rajzolja le, és „a régiség iránti kegyeletből, ahhoz értők által [...] szedtetessék ki.”²⁸ A megtalált falak „fejtegetésére” a város rendszeresen külön személyt alkalmazott, aki a kitermelt kő és föld mennyisége után kapta fizetését.²⁹ A kőfejtő 1840-ben már azt is kikötötte, hogy a kőfejtést csak akkor vállalja, ha a talált kincsek az övé lehetnek.³⁰

22 Kállay, 1988. 329–330.

23 Székefehérvár Város Levéltára (a továbbiakban SzVL.), Tanácsülési jegyzőkönyv, 1839. 840., 1454. sz.

24 Érdy 1853, 43.; Lukács 1868, 294.; Fodor 1992, 50.

25 Henszlmann 1864, 224.; Nemeskéri 1983, 110–111.; Kégl 1987, 14.; Fodor 1992, 50.

26 SzVL. Tanácsülési jkv. 1846. 4082.; 4124.; 4321.

27 SzVL. Tanácsülési jkv. 1847. 3872.

28 SzVL. Tanácsülési jkv. 1847. 3558.; Kállay 1996, 151.

29 Kállay 1988, 330.

30 SzVL. Tanácsülési jkv. 1816. 508.; 1839. 244.; 1840. 106.

Tanácsülési és bizottmányi intézkedések III. Béla és felesége sírjának megtalálása kapcsán³¹

1848-ban folytatódtak a kút körüli földmunkák: május 5-én jelentette Kállinger mérnök, hogy a köveket kiszedték, de „a kiásott négyszögletes gödör egyik sarkában még egy koporsó mutatkozik, mely majd csak a kút elkészülte után ásattathatik ki.”³² A tanács a munkák folytatását rendelte el.

A tanácsülési jegyzőkönyvek 1848. december 5-ei, 4509. számú bejegyzése szól az „artézi kúttól 2 és 3 ölnyi távolságban délkelet felé” márvány sírkövek megtalálásáról, és az első márvány koporsó felnyitásáról. A jegyzőkönyv élményszerűen írja le a koporsóban talált „emberi test töredékeny csontjait”, mely „tetemek az orvos urak vizsgálatánál fogva mintegy 40 éves némbéri hulladékoknak találtattak”. A legnagyobb megilletődés hangján a „15 próbás ezüstműből álló... egyszerű korona”-ról és az „arany szövötű selyem fátyol darabjai”-ról szólnak. Az ügyhöz tartozó határozatban³³ – „minthogy a körülmények királyi és valószínűleg Árpád-nemzetségi tetemeknek látszanak” – a mellékleteket Eischl Ede jegyzővel a múzeumnak küldték fel.³⁴ Eischl levelet vitt Luczenbacher János akadémiai titoknoknak és a Honvédelmi Bizottmánynak „ezen érdekes találványról”, és arról, hogy a kibontott sír mellett még egy másik is látszik. A másik sír kibontásához meghívták a „régiségek országos híru szaktudományos bűvárát”.

Érdekes, hogy megérkezéséig végig Luczenbacherként emlegetik a tudóst, holott nevének Érdi-re (i-vel!) történt változásáról a *Közlöny* július 2-án, a *Kos-*

31 Moenich Károly levéltáros közlése az általa rekonstruált jegyzőkönyvekről. Kézirat. SZIKM, Helytörténeti Gyűjtemény 70. 364. 1.

32 SzVL. Tanácsülési jkv. 1848.1596.; Pauer, 1849. 2.

33 SzVL. Tanácsülési jkv. 1848. 4509. sz.

34 A Nemzeti Múzeum átadást igazoló nyugtája a 4573. számon. Az átvevő Kubinyi Ágoston, aki a leleteket mint ajándékot vette át.

suth Hírlapja pedig augusztus 8-án hírt adott.³⁵ A névváltozásra nyilván maga figyelmeztette megérkezésekor a városatyákat.

December 5-én délután 2 órakor Hadhalmi polgármester kérésére megvizsgálták az előkerült első csontvázat a városban lévő orvosok. Véleményük meglepően sok tapasztalatot tükröz: kitűnően határozták meg az első csontváz nemét, életkorát, és eltemetésének valószínű idejét is, mai antropológusok becslését is kivívva.³⁶ Marbik Mihály városi rendes sebész, Hellensteiner Károly városi segéd sebész, Say Ferenc városi főorvos, Hanekker Ferenc Fejér megye rendes főorvosa, Schaller János főorvos és Aschner József megyei orvos az elkészített látletben „megélemedett korú” „nő személyt” írtak le, akit „hatszáz éves előtt” temettek el.³⁷ A december 7-én tartott közgyűlésen az elnöklő polgármester mondta el a körülményeket s a testület az ásatás folytatása,³⁸ illetve „hatósági elősegítése”³⁹ mellett döntött.

A Pestre felvitt ékszereket Érdy december 6-án 61. szám alatt jegyezte be a szerzeményi naplóba.⁴⁰ Megjegyezte róluk tanulmányában, hogy az illetékes helyeken bemutatta és – mint írja – „azonnal megbízattam, hogy Fehérvárra utazzam, az ott lelt ékszereket és márványlapokat a magyar nemzeti múzeum részére lefoglaljam, ide felhozassam, és a még netalán szükséges ásatást, a hatóság közbejöttével folytassam”⁴¹. A *Kossuth Hírlapja* december 7-én már tud Érdy kiküldetéséről⁴². Szvorényi József pedig azonnal tudósította a *Közlönyt* az első sír felnyitásáról, mégpedig megrovóan: „a megbolygatott tetemeket profánus kezek már kosárra szedték”⁴³

Érdy János és a kíséretében december 8-án érkező Varsányi János mérnök munkáját december 12-étől követték a jegyzőkönyvek. Ezek szerint délelőtt 9 órakor „számos közönség” előtt nyitották ki a második koporsót, amelyben

35 *Közlöny*, 23. sz. 1848. július 2. 92.l.; *Kossuth Hírlapja*, 23. 1848. augusztus 8. 149.l.

36 Éry et al. 1999, 9–15.

37 SzVL. Tanácsülési jkv. 1848. 4510.

38 Uo. 4542.

39 Uo. 4579.

40 Forster 1900, 9.

41 Érdy 1853, 43.

42 *Kossuth Hírlapja*, 1848. december 7. 137. 597.

43 Szvorényi *Közlöny* 191. szám, 1848. december 18. 901.

a király csontjai és ékszerei feküdtek. A sír leírása igen pontos, talán maga Érdy diktálta, hiszen az ő később közölt megfigyeléseit tükrözi. Például Pauer Jánossal ellentétben a király nyakán láncot ír le, de nem figyel fel arra, hogy a gyűrű nyitható szelencés.⁴⁴

A jegyzőkönyvek is megjegyzik, hogy már a királysír kibontásának és le-rajzolásának napján nagy érdeklődés fogadta a leleteket. A helyszínen, majd a városházán is bemutatták a közönségnek az ékszereket, azaz a „közönség nézetének kitétték”⁴⁵ azokat. A nagy érdeklődésre minden szemtanú felfigyelt. Érdy János így ír: „A gyönyörű látványra zsbongó sokaság tódult a máskor csendes térre. Csoportosan ugráltak le a gödörbe s a felügyelő nem volt képes valakit visszatiltani [...] [a csontváz] látására reggel nyolcz órától majd délig, még lerajzolása tartott, mindig mások és mások siettenek a város minden vidékéről. Itt lehete tapasztalni, mily meleg részvéttel viseltettek a fehérváriak városuk múltja iránt, látta e tudományos kincset teljes épségében néhány ezer ember, még is ki kellett az ékszereket a városház termében közszemlére tétetnem.”⁴⁶

Pauer János (1814–1889), ekkor 34 éves, papnevelő intézeti tanár, későbbi püspök, az akadémia tagja, így ír: „azoknak látására temérdek sokaság sereglett össze”⁴⁷. A másik szemtanú, a *Közlönyt* is tudósító Szvorényi József (1816–1892, nyelvész, irodalmár) ciszterci tanár a már idézett forrás szerint „feszült vággyal függünk a homályban rejlő valóság felderítéséig”⁴⁸

A december 14-ei bejegyzés szól az újabb melléklet nélküli sírok megtalálásáról és arról, hogy a leleteket a múzeumba – a Nemzeti Múzeumba – fogják vinni, és hogy az ásátás költségeit a „közállomány”, azaz az állam állja.⁴⁹

Ha hinni lehet a pár évvel utóbbi megjegyzésnek, Érdy János munkájának igen kedvező megítélést kölcsönzött – a szerkesztő megjegyzése szerint –, hogy „Érdy úr ezen fehérvári ásátást mindössze 200 forinttal eszközlé [...]”⁵⁰

44 SzVL. Tanácsülési jkv. 1848. 4613.

45 Uo. 4579.

46 Érdy 1853, 44.

47 Pauer 1849, 4.

48 Szvorényi, *Közlöny* 191szám, 1848. december 18. 901. l.

49 SzVL. Tanácsülési jkv. 1848. 4619.

50 Érdy 1853, 48. a szerkesztő megjegyzése

Már az Érdy Jánosék Fehérvárra érkezését jelentő elnöki tájékoztatóban elhangzott az az igény, hogy „a talált régiségekből a város számára tartassanak meg”.⁵¹

Tudjuk, hogy Érdy az Országos Honvédelmi Bizottmány azon meghagyásával érkezett, hogy a leleteket a múzeum részére foglalja le, és azokat Pestre szállítsa. Szvorényi József december 12-ei tudósításában egyenesen kormánybiztosnak nevezte Érdyt,⁵² tegyük hozzá: ekkor minden kormányfelhatalmazással érkezőnek kijárt ez a titulus.

A december 14-ei – tehát III. Béla sírjának megtalálása utáni – közgyűlésen, amikor azonban még Érdy itt dolgozott, Farkas Ferenc nagyprépost javasolta, hogy kérvényezzék a kormánynál: a leletek egy része maradjon itt „e városnak a királyok temetőjéből származott dicsősége némi jeléül”. A közgyűlés fegyelmezetten leszögezte: a „kérés az országos múzeum céljával ellenkező”, ezért nem támogatták a javaslatot, csak azt határozták, hogy „a sírok helye díszes oszloppal fog megjelöltetni, s azon a sírok feltalálási ideje a késő maradék számára is fel fog jegyeztetni”.⁵³ Ha a díszes oszlopot nem is, a késő maradéknak való feljegyzést az évfordulón a romkert bejáratánál elhelyezett emléktábla felavatásával 1998-ban, 150 év múltán teljesítettük.

Érdy székesfehérvári tartózkodásának utolsó jegyzőkönyvbeli említése december 17-én keltezett nyugtája, amelyben elismeri a december 11-étől 16-áig tartó ásatás leleteinek átvételét „a Nemzeti Múzeum számára Pestre szállítás végett”.⁵⁴ Ez a nyugta közvetlenül az indulás előtt íródhatott, hiszen már 16-án kiállították Hathalmi Pál polgármester és Orsonits Vilmos aljegyző aláírásával ifj. Balogh Ferenc számára a leletek fuvarozására vonatkozó útlevelet,⁵⁵ melyen december 19-ei dátummal szerepel Érdy pesti átvételt igazoló aláírása. Érdy János a Pestre szállított leleteket 1848/64-es számon vette a Nemzeti Múzeum nyilvántartásába.⁵⁶

51 SzVL. Tanácsülési jkv. 1848. 4579.

52 Szvorényi 1848. *Közlöny* 191. sz. december 18. 901.

53 SzVL. Tanácsülési jkv. 1848. 4619.

54 SzVL. Tanácsülési jkv. 1848. 4664.

55 SzVL. Tanácsülési jkv. 1848. 4684.

56 Éry 2008, 17.

A megtalálás történetéhez hozzátartozik még az a kérdés is, hogy miért kellett a munkát abbahagyni. Érdy János és Pauer János is „a zordon télnek ferge-tegei”-re hivatkozott.⁵⁷ A megtalálásról később értekezők joggal jegyzik meg, hogy a hadi helyzet sem tette lehetővé a munkálatok folytatását. Mindkét körülmény méltánylandó ugyan, véleményem szerint azonban sokkal egyszerűbb a helyzet. Érdy teljesítette, amire a megbízatása szolt: a megnyitott gödörből látható és elérhető leleteket feltárta és elszállította Pestre. Ez nem azt jelenti, hogy az az időszak, ami december 17-e után következett, akár időjárás, akár hadi szempontból folytathatóvá tette volna az ásatást, tény azonban, hogy Érdy maga nem sajnálkozott a munka befejezése miatt és nem okolt érte külső körülményeket.

„A tudományt a harcok között sem szabad felejtünk”⁵⁸

A székesfehérvári helytörténeti irodalomban Lauschmann Gyula⁵⁹ nyomán bukkan fel olykor az a megjegyzés, hogy a feltárást Székesfehérváron Kossuth Lajos is megtekintette volna. Az imént bemutatam a tanácsülési jegyzőkönyvek több bejegyzését: a kútmester, a városi mérnök, az orvosok, a kanonok és a tanár egyaránt megnyilatkoznak bennük. Lehetetlennek tartom, hogy ha Kossuth 1848. december 17-én reggelig itt megjelent volna, azt a jegyzőkönyvek ne említették volna.

Egy adat ezzel szemben arra mutat, hogy a leleteket Kossuth már Pesten a Nemzeti Múzeumban tekintette meg december 22-én.⁶⁰ Ha a dátumot elfogadjuk, akkor tudhatjuk, hogy hosszabb látogatásra nem is telt volna ebből a napból: ekkor adta ki ugyanis Kossuth felhívását az általános népfelkelésre a haza

57 Érdy 1853, 43.; Pauer, 1849, 5.

58 Kossuth Lajosnak az Országos Honvédelmi Bizottmány elnökeként 1848. november 30-án kiadott rendelete a *Közlöny* 1848. december 2-ai számában. 175. sz. 825.l.

59 Lauschmann III. 1995, 253.

60 Hermann 1996, 10.

védelmében.⁶¹ Az előtte való napon bízta meg Batthyány Istvánt Székesfehérvár és Fejér megye kormánybiztosságával és szabad mozgó csapatok szervezésével. E tevékenysége fedezetéül a pénzügyminisztérium 12 ezer forintot utalt át Batthyány számára.⁶²

A Pestre visszatért Érdy igazolhatóan a királysírok leleteivel foglalatoskodott. Pesten a múzeum egyik termében a leleteket „úgy állítottam össze, amint találtatott” írja, s december 27-ére szakmai bemutatót szervezett. Ekkor vizsgáltatta meg neves orvosokkal a csontokat,⁶³ és utólagos visszaemlékezések szerint ekkori előadásában fejtette ki nézeteit a leletek datálása és azonosítása kérdésében.⁶⁴

A Nemzeti Múzeumot mint az első magyar közgyűjteményt a nemzeti kormány éppen ezekben a napokban, december 19-ével vonta a közoktatási tárca joghatósága alá.⁶⁵ Mindezt megelőzte több olyan rendelkezés, mely a múlt örökségének Nemzeti Múzeumba való kerülését segítette. 1804-ben rendelkeztek a nyomdák köteles példányai leadásáról, 1836-ban vásárolták meg a Jankovits-gyűjteményt. Jellemző és érdekes, hogy a Székesfehérvárott 1803-ban megtalált István király szarkofág József nádor kezdeményezésére 1814-ben a Nemzeti Múzeumba került,⁶⁶ s csak 1936-ban hozták vissza. Ugyanígy jártak el a székesfehérvári 1848-as királysírleletekkel is: a csontokkal és a mellékletekkel együtt a vörös mészkő sírládák darabjait is elvitték.⁶⁷ Utóbbiakat Székesfehérvár visszakapta 1936-ban, ma a püspöki székesegyház altemplomában láthatók.⁶⁸

Az alcímben idézett kezdőmondatunk méltán folytatódik így: „[A tudományt] ápolni mindenkor kötelességünk.”⁶⁹ Ennek szellemében fogalmazta meg Kossuth – Teleki József gróf, az Akadémia elnöke javaslatára – rende-

61 Kossuth XIII. 1952, 839.

62 Kossuth XIII. 1952, 837.

63 Érdy 1853, 45. Az orvosok személyéről közelebbit nem tudunk.

64 Henszlmann 1864, 215.; Török 1894, 176.

65 Hermann 1996., 10.; Fodor 1992, 8.

66 Fitz 1980, 77.; Buzinkay 1986, 39.

67 Éry szerk. 2008, 17.

68 Demeter–Gelencsér 2002, 152.

69 Kossuth Lajosnak az Országos Honvédelmi Bizottmány elnökeként 1848. november 30-án kiadott rendelete a *Közlöny* 1848. december 2-ai számában. 175. sz. 825.l.

tét az erődítési, sáncépítési munkáknál talált régiségek beszolgáltatásáról.⁷⁰ A múzeum gyűjteménye számára Mészáros Lázár hadügyminiszter megnyitotta a fegyverraktárat,⁷¹ ez a történeti fegyvergyűjtemény egyik forrása. Az Országos Honvédelmi Bizottmány mellett működő művelődésügyekkel foglalkozó államtitkárság élére Szász Károly személyében a régiségek megőrzése iránt különösen elkötelezett személy került.⁷² Már ekkor is megfogalmazódott azonban az a gondolat, hogy nem csupán a régiség, hanem a jelenbeli fontosság is méltóvá tehet tárgyakat arra, hogy a nemzeti múzeumba kerüljenek. Az ozorai fegyverletétel (1848. október 7.) során a Roth és Philippovics vezette 9 ezer főnyi tartaléksereg 5 zsákmányolt zászlaját is itt helyezték el az országgyűlésen való bemutatás után.⁷³

A „holt királyok” híre

A székesfehérvári leletek azonnali népszerűsítését többen vállalták a szemtanúk közül. Természetesen maga Érdy János, a Nemzeti Múzeum őre, a feltárás vezetője a helyszínen és a pesti alkalmi kiállítás december 27-ei előadásán szólt róluk. Szvorényi József, akkor fehérvári gimnáziumi tanár december 12-ei írásával a *Közlöny*ben, Boross Mihály (1815–1899) ügyvéd, akkor több bizottmány tagja, később Fejér megye másodalispánja a *Közlöny* és a *Kossuth Hirlapja* tudósítójaként írta le az eseményeket. Egykorúnak tekinthető Pauer János, akkor székesfehérvári papneveldei tanár 1849-ben megjelentetett tudományos dolgozata is,⁷⁴ melyről joggal jegyzi meg Török Aurél: „[...] én abban a nézetben vagyok, hogy édes hazánkban még nem látott napvilágot oly könyvecske, mely hat pengő krajczáron oly felette nevezetes és érdekes fölfedezést nyújthatott volna a hazai tudományosságnak, mint Pauer könyvecskéje.”⁷⁵ Érdy tudományos

70 Kossuth Lajos Összes Munkái XIII., 1952. 594–595.; Szabad 1994. 129.

71 Hermann 1996, 10.

72 Buzinkay, 1986, 42.

73 Hermann 1996, 10.

74 Pauer 1849.

75 Török 1894, 197.

összefoglalóját, melynek gondolatmenetét állítólag már 1848. december 27-ei előadásában elmondta, csak 1853-ban jelentette meg. A munkát a szerkesztő a következőképpen minősítette: „Magyar régiségeink, nemzeti emlékeink sorában ennél nevezetesebb, nagyobb fontosságú felfödözés nem létezik. Méltán lehet azt az eddigi magyar emlék találmányok koronájának tekinteni.”⁷⁶

Az 1850-es években sem Szvorényi József, sem Palugyai Imre, sem Fényes Elek nem említette az akkor nem szalonképes 48-as ügyet.⁷⁷ Érdy János volt az egyetlen, aki ezt mint tudós, a kérdés legszakavatottabb ismerője megtehetette, s maga is szemtanúként említette Pauer Jánost és Szvorényi Józsefet.⁷⁸

A királysírok híre ihlette Garay János: *Síri hang az élőkhöz* című versét,⁷⁹ amelyben az ősök erekyéit is a kortársak lelkesítésére kívánja felhasználni a szabadság kivívása érdekében:

„[...] apáid sírja azért nyílt meg neked,
Hogy a holtak láttára feldobbanjon szíved,
Nem, mert talán király volt, de oly kornak fia,
Melyben dicső, szabad s független volt e haza.”

Érdekes és jellemző, hogy az új császár, Ferenc József – akinek trónra lépését a magyar országgyűlés nem ismerte el – többszörösen is érintett a versben. A negyedik versszak az eredeti versben „a hitszegő király hitetlenségeit” ostromozza, a hatodik versszakban pedig azt a tény:

„Hogy hűtelen királya megszegve szent hitét,
elárulá, eladta, pusztítja őt népét.”

A verset a csontleletek első antropológus vizsgálója, Török Aurél is függelékben közölte értekezésében,⁸⁰ de az akkori királyra is kompromittáló részeket sze-

76 Érdy 1853, 42. A szerkesztő megjegyzése.

77 Szvorényi 1851.; Fényes 1851., Palugyai 1853.

78 Érdy 1853, 45.

79 Garay 1956, 135–136.; idézi Török 1894, 156–157.

80 Török 1894, 154–157.

mérmesen kipontozta. Nem véletlenül, hiszen az akkorra már megkoronázott magyar király I. Ferenc József volt, és a csontok újabb vizsgálata után 1898. október 21-én történt meg a király által elrendelt és 25 ezer forinttal finanszírozott sokadik temetés, most már a budai Mátyás templom Szentháromság kápolnájában.⁸¹

A lelkesült hangulatról, amelyben a verset írta Garay János egy Petőfi Sándornak írott levelében számol be 1848. december 25-én.⁸² Itt immár prózában tér ki a sírokkal kapcsolatos véleményére: „holnapután tudóstársilag vagyunk meghíva a Múzeumba a sz.-fehérvári ősemlék megnézésére. Engem, ki őseink nagy kora iránt annyi kegyelettel viseltetem, előre öröm tölt el, hogy egy Árpád-királyt – ha csak csontvázában is látandok, – nem tán azért, mert király, hanem mert oly korból való magyar, melyben e nemzet szabad, független és nagy volt. Bár csontjaiból oly miasma terjedne elkorcsosult levegőnkre, mely mindnyájunkat szabadság lázba ejtene!”

Petőfi Sándor ekkor Debrecenben a Színház utca 2555. szám alatt lakott, s december 15 óta Zoltán fia születésével volt elsősorban elfoglalva. Sajnos Garayhoz írott levelei nem maradtak ránk,⁸³ mégis ismerjük a királýsírral kapcsolatos vélekedését. A történelemre vonatkozó jegyzetei között talált 1849. január 12-i feljegyzésében természetesen egészen másként, igazi republikánushoz méltóan vélekedik: „Több század óta feledve volt a hely, hová hajdan a királyokat temették Székesfehérvárott. 1848. vége felé meglelék a sírboltot s benne két Árpád-király csontjait. Ez csak egy évvel is előbb, nemzeti ünnep lett volna; most egy pár régiség-kedvelő tudóst kivéve, senkit sem érdekelt [...] a nemzet épen a királyok elleni harcát vívta. Mintha azért jöttek volna ki e holt királyok a sírból, hogy élő utódaikat lehíják magokhoz a trónról a porba.”⁸⁴

A költői kép más – mondhatnánk, ellenkező irányú mozgást tükröz –, mégis hasonló megítélést sugall Boross Mihály *Kossuth Hírlapjának* írott beszámolója is 1848. december 20-án. „Midőn egyfelől a habsburgok koronája porba hull, másfelől az elhúnyt királyok koronái a porból kelnek ki.”⁸⁵

81 Forster 1900, 269–270.; 276.; Békefi 1900, 279–292.

82 Petőfi 1974, 529–530. idézi Török 1894, 155–156.; Buzinkay 1986, 47.

83 Petőfi 1964, 457.

84 Petőfi VII. 1964, 142.

85 Boross, 1848. *Kossuth Hírlapja*, 148.sz. 1848. december 20. 641.l.

A példák száma szaporítható lenne, de ennyiből is látható, hogy különbözőképpen fogadták eleink a „holt királyok” megtalálását. A tudósok lelkesedése érthető, az ismert személyek megítélése nézeteik ismeretében várható, a helyiek elemi erejű lelkesedése pedig természetes.

Vágyak utóélete

Az 1848-ban megfogalmazott városi vágyakozás: valamit visszakapni a királlysírokból, nem múlt el. Székesfehérvár 1930-as évekbeli fejlesztésének folyamatában – aminek fő célja a Szent István király halálának 900. évfordulójára való méltó felkészülés volt – mind Zavaros Aladár polgármester (1919–1931),⁸⁶ mind az egész korszakot meghatározó dr. Csitáry Emil polgármester (1931–1941) időszakában mindez városrendezési tervekkel kapcsolódott össze. A székesegyház restaurálása, az altempлом rendezésével, a bejárata előtti tér és a hősi emlékmű befejezésével járt együtt. Hiszen a Pásztor–Hikisch kompozíció a fekvő katonával vált teljessé, amit viszont csak a Szigethy ház lebontásával kialakított térben állíthattak fel. Ekkor alakult ki tehát a Hősök tere.⁸⁷

A székesegyház restaurálása azt a várakozást is tükrözte, hogy a kormányfőtanácsosi címmel frissen kitüntetett Marosi Arnold (1873–1939) múzeumigazgató 1931. évi kezdeményezése nyomán⁸⁸ Csitáry Emil polgármester el szeretne volna érni III. Béla és felesége földi maradványinak hazaszállítását.⁸⁹ A törekvést maga Hóman Bálint is támogatta, amikor 1933-ban Marosi Arnold „a bazilika területén talált királyi sírok visszaszerzésére irányuló indítványát terjesztette elő”⁹⁰ A nagy terv azonban nem sikerült – bár a *Székesfehérvári Friss Újság* már lelkes cikkeiben számolt be a hamvak hazahozataláról folyó tárgyalásokról⁹¹ –, csupán

86 *Székesfehérvári Napló*. 1929. december 25.

87 Schmidl 1940, 168.

88 Szent István Király Múzeum Adattára, Múzeumtörténeti adattár. Titkári jelentés. 1932. május 22.

89 Dormuth 1935. I.II. 6. *Székesfehérvári Friss Újság*, 1938. július 8., 10., 12., 24.

90 Dormuth 1938. 2.

91 *Székesfehérvári Friss Újság*, 1938. július 7.; 10.;12.

a sírládák eredeti kemény mészkő darabjai kerültek vissza⁹². Csitáry Emil polgármester így írt visszaemlékezéseiben: „Visszakaptuk a nagy király, III. Béla és felesége eredeti, vörös márvány koporsóját, amelynek alsó lapján a hullasav révén gyönyörűen kirajzolódott a királyi házaspár alakja. (Így is látható, hogy III. Béla milyen hatalmas ember volt.) Ezeket a koporsókat a székesegyház altemplomába helyeztük, a koporsók alsó lapjait, üvegfal alatt.”⁹³.

2017-ben a székesfehérvári koronázási ünnepi játékokon III. Béla alakja elevenedett meg. Hozzá kapcsolódóan kiállításon a Szent István Király Múzeum mutatta be az 1848-ban megtalált eredeti sírmellékleteket és rekonstruálták (másolatokkal) a sírképeket is. „Teste Fehérváron nyugszik” címmel nyitották meg a kiállítást 2017. augusztus 12-én. A kiállítás kurátora, dr. Szabados György szólt arról, hogy a királyt utóda (és egyben unokája) IV. Béla Nagy Bélaként tisztelte. Biztonsággal azonosítható sírleleteit találták meg 1848-ban Székesfehérvárott, hazánk Árpád-kori fővárosában. III. Béla temetkezési helyét maga jelölte ki első felesége és nagyapja II. Vak Béla (1131–1141) sírja között.⁹⁴ A vak király effajta megtisztelése érthető, hiszen tőle származott az összes ezutáni Árpád-házi királyunk.⁹⁵

A játékokat beharangozó sajtótájékoztatón dr. Cser-Palkovics András, Székesfehérvár polgármestere mondta III. Béla és Anna királyné sírjának emlékeiről: „Egy fehérvári sose mondhat le a vágyról, hogy egyszer a jövőben az egykori koronázóvárosban kapjanak helyet, összhangban a király végakaratával.”⁹⁶

92 *Székesfehérvári Friss Újság*, 1938. július 24.; Szarka–Láng 1939. 9.

93 Csitáry 2013, 148–149; A sírládákról: Kégli 1987, 13–17.; Buzinkay 1986, 91.; Éry et al. 1999, 12–14.

94 <http://www.meht.hu> › radioadas › 180702-teste-fehervarott nyugszik. Kontakt Rádió. Tárlatról tárlatra. 2018.augusztus 10. Letöltés dátuma: 2022. január 7.; Kásler–Szentirmay 2019, 32.

95 Szabados 2020, 207.

96 <https://magyarhirlap.hu/cikk/91612>. Letöltés ideje: 2022. január 7. *Magyar Hírlap* 2017. június 28.; <https://www.szekesfehervar.hu>. Székesfehérvár Városportal - III. Béla életét viszi színre az idei Koronázási Szertartásjáték

HIVATKOZOTT IRODALOM

- Bartucz 1935.** Bartucz Lajos: A székesfehérvári bazilika csontvázainak ember-tani jelentősége. *Székesfehérvári Szemle*, 1935. (1935) V. sz. 24–29.
- Békefi 1900.** Békefi Remig: III. Béla temetése. In: Forster Gyula (szerk.): *III. Béla magyar király emlékezete*. Hornyászký Viktor Császári és Királyi Könyvnyomdája, Budapest, 1900. 244–278.
- Boross 1861.** Boross Mihály: *Élményeim 1848-1861*. Székesfehérvár, 1861.
- Buzinkay 1986.** Buzinkay Géza: *Kő se mutatja helyét. A királysírok pusztulása*. Corvina Kiadó, Budapest, 1986.
- Csitáry 2013.** Csitáry G. Emil: *Emlékiratok*. Székesfehérvár Megyei Jogú Város Levéltára, Székesfehérvár, 2013.
- Demeter 1999a.** Demeter Zsófia: III. Béla király és feleségének sírja. A felfedezés körülményei és visszhangja 1848-ban. *Magyar Tudomány*, 106. (1999) Új folyam 44., 1999. február. 220–229.
- Demeter 1999b.** Demeter Zsófia: Az 1848-as királysír-leletek megtalálásának körülményei és visszhangja Székesfehérvárott. 150 éve történt. III. Béla és felesége sírjainak fellelése. *A Szent István Király Múzeum Közleményei B. sorozat*, 49. szám, Székesfehérvár, 1999. 25–35.
- Demeter 1999c.** Demeter Zsófia: „Örvendezz királyi város...” III. Béla és felesége sírjának megtalálása a székesfehérvári királyi bazilika területén. *Honismeret*, XXVII. 1999. 4. 11–23.
- Demeter–Gelencsér 2002.** Demeter Zsófia–Gelencsér Ferenc: *Örvendezz, királyi város!* Székesfehérvár Anno 2. A Szent István Király Múzeum Közleményei B. sorozat 51. szám, Székesfehérvár, 2002.
- Demeter 2017.** Demeter Zsófia: *A derék város*. Székesfehérvár Anno 3. A Szent István Király Múzeum Közleményei B sorozat 60. szám, Székesfehérvár, 2017.
- Dormuth 1935.** Dormuth Árpád: A Múzeumegyesület 25 éve. *Székesfehérvári Szemle*, 1935. (1935) I-II. sz. 5–6.
- Dormuth 1938.** Dormuth Árpád: Szent István emlékév a Múzeumegyesületben. *Székesfehérvári Szemle*, 1938. (1938) 2.
- Erdős 1998.** Erdős Ferenc: *Forradalom és szabadságharc Fejér megyében (1848–1849)*. (Fejér Megyei Levéltár Közleményei 23.), Székesfehérvár, 1998.

- Érdy 1853.** Érdy János: III. Béla király és nejének Székes–Fehérvárott talált síremlékei. In: Kubinyi Ferenc–Vahot Imre (szerk.): *Magyarország és Erdély Képekben*. Pest I. 1953, 42–48.
- Éry 2008.** Éry Kinga (szerk.): *A székesfehérvári királyi bazilika embertani leletei. 1848–2002*. Balassi Kiadó, Budapest, 2008.
- Éry et al. 1999.** Éry Kinga et al.: Embertani vizsgálatok III. Béla és Antiochiai Anna földi maradványán. In: Cserményi Vajk (szerk.): *150 éve történt. III. Béla és felesége sírjainak fellelése*. A Szent István Király Múzeum Közleményei B sorozat 49. szám. Székesfehérvár, 1999. 9–15.
- Fejér 1818.** Fejér György: Régi Székes Fehérvárról jegyzetek. *Tudományos Gyűjtemény*. VI. 1818, 32–53.
- Fényes 1851.** Fényes Elek: *Magyarország geographiai szótára*, II. Nyomtatott Kozma Vazulnál, Pest, 1851.
- Fitz 1980.** Fitz Jenő: *Székesfehérvár*. Panoráma, 1980.
- Fodor 1992.** Fodor István (szerk.): *Magyar Nemzeti Múzeum*. Budapest, 1992.
- Forster 1900.** Forster Gyula: Székesfehérvár koronázó temploma. In: Forster Gyula (szerk.): *III. Béla magyar király emlékezete*. Hornyászky Viktor Császári és Királyi Könyvnyomdája, Budapest, 1900. 1–17.
- Forster 1900.** Forster Gyula: A budavári koronázó templom. In: Forster Gyula (szerk.): *III. Béla magyar király emlékezete*. Hornyászky Viktor Császári és Királyi Könyvnyomdája, Budapest, 1900, 244–278.
- Garay 1956.** Garay János válogatott művei. S. a. r. Kovács Antal. *Síri hang az élőkhöz*. Szekszárd 1956, 135–136.
- Hazai Tudósítások 1906.** *Hazai Tudósítások XXVII*. 1906. 226–228.
- Henszlmann 1864.** Henszlmann Imre: *A székes-fehérvári ásatások eredménye*. Heckenast, Pest, 1864.
- Hermann 1996.** Hermann Róbert (szerk.): *1848-1849. A szabadságharc és forradalom története*. Videopont, Budapest, 1996.
- Kállay 1988.** Kállay István: *Fehérvár regimentuma 1688-1849. A város mindennapjai*. (Fejér Megyei Történeti Évkönyv 18.) Székesfehérvár, 1988.
- Károly 1898.** Károly János: *Fejér Vármegye története I-V*. II. Fejér Vármegye Közönsége, Székesfehérvár, 1898.

- Kégli 1987.** Kégli Ferenc: Királyaink fehérvári temetője. *Fejér Megyei Szemle*, 1. (1987)13–17.
- Kossuth 1952.** *Kossuth Lajos összes munkái. XIII. Kossuth Lajos az OHB élén. Első rész.* 1848. szeptember-december. S. a. r. Barta István. Akadémiai Kiadó, Budapest, 1957.
- Kovács–Medgyessy 2014.** Kovács Andrea–Medgyessy S. Norbert (szerk.): *Énekek Szent István tiszteletére.* Zsolozsma Szent István tiszteletére- népénekként. Magyar Napló, Budapest, 2014.
- Lauschmann 1995.** Lauschmann Gyula: *Székesfehérvár története III.* Közlemények Székesfehérvár város történetéből. Székesfehérvár, 1995.
- Lukács 1868.** Lukács Béla: Székes-Fehérvár. In: Nagy Miklós (szerk.): *Magyarország képekben. Honismertető folyóirat.* II. kötet. Pest, 1868. 289–292.
- Magony 1998.** Magony Imre: *Székesfehérvár nemzetőrei 1848-ban.* Ma Kiadó, Városi Levéltár, Székesfehérvár, 1998.
- Nemeskéri 1983.** Nemeskéri János: A székesfehérvári királysírokról. *Magyar Tudomány*, 90. *Új folyam* 28. 1983. 2. 1983. 104–121.
- Palugyai 1853.** Palugyai Imre: *Szabad királyi városok leírása.* Székesfehérvár. Léderer és Heckenast, Pest, 1853.
- Pauer 1849.** Pauer János: *A Székesfehérvárott fölfedezett királyi sírboltból.* Nyomatott özvegy Számmer Pálné betűivel. Székesfehérvár, 1849.
- Petőfi 1964.** *Petőfi Sándor összes művei. VII. Petőfi Sándor levelezése.* S. a. r. Kiss József, V. Nyilassy Vilma. Akadémiai Kiadó, Budapest, 1964.
- Petőfi 1974.** *Petőfi Sándor összes prózai művei és levelezése.* Gondozta: Martinó András. Szépirodalmi Kiadó, Budapest, 1974.
- Pogány szerk.** 1983. Pogány Péter szerk.: *Riadj magyar! 1848-1849 fametszetes ponyvái, csatakrónikái.* Magyar Hírmondó, Budapest, 1983.
- Polgár 1936.** Polgár Iván: *A székesfehérvári bazilika múltja.* Székesfehérvár, 1936.
- R. Várkonyi 1998.** R. Várkonyi Ágnes: Tudomány és függetlenség. *Magyar Tudomány*, 105., *Újfolyam* 43.1998. 5. 590–601.
- Schmidl 1940.** Schmidl Ferenc: Székesfehérvár városrendezési kérdései. In: Mártonffy Károly (szerk.): *Városfejlesztés, városrendezés, városépítés.* Budapest 1940, 159–169.

- Szabad 1994.** Szabad György (szerk.): *Kossuth Lajos üzenetei*. IKVA KULT. KFT., Budapest, 1994.
- Szabados 2016.** Szabados György: Könyves Béla király? Egy székesfehérvári királysír azonosításáról. *Alba Regia*, 44. (2016) 193–203.
- Szabados 2020.** Szabados György: Eredetről, hagyományról és kritikákról. A középkori magyar történetírás fő vonalának áttekintése. *Alba Regia*, 48. (2020) 201–221.
- Szabó 2018.** Szabó Zoltán: *A székesfehérvári királyi bazilika építéstörténete*. II/2A. Balassi Kiadó, Budapest, 2018.
- Szarka–Láng 1939.** Szarka Géza–Láng István: *Székesfehérvár ünnepi éve, 1938*. Székesfehérvár, 1939.
- Szvorényi 1851.** Szvorényi József: Székes-Fejérvár. *Új Magyar Múzeum*, VIII. füz. 1851. május 1. 405–430.
- Tóth 2006.** Tóth Endre: III. Béla vagy Kálmán? A székesfehérvári királysír azonosításáról. *Folia Archaeologica*, LII. (2006) 141–161.
- Török 1893.** Török Aurél: *Jelentés III-dik Béla magyar király és neje testereklyéiről. Értekezések a természettudományok köréből*. Budapest, 1893.
- Zsoldos et al. 2016.** Zsoldos et. al.: *Székesfehérvár története az Árpád-korban*. Városi Levéltár és Kutatóintézet, Székesfehérvár, 2016.





Közbenjáró Istenszülő-enkolpion zománcikkal, 13. század vége
Treasury Basiliek Onze-Lieve-Vrouw 'Sterre der Zee' Maastricht

DIÓSZEGI SZABÓ PÁL

A MAGYAR–BIZÁNCI KAPCSOLATOK AZ ÁRPÁD- KORBAN

A Kárpátok felé

A IX. századi Kárpát-medencei betelepülése előtt a magyarság már a Bizánci Birodalom érdekkörével érintkezett. Erről tanúskodnak azok az elsősorban keresztény szerzőktől származó források, amelyek ugyan egy-egy epizód kapcsán, de megemlékeznek eleinkről. A kereszténységgel minden bizonnyal először a bizánci kapcsolatok útján, szintén kelet felől találkoztak. Jól érvényesült a bizánci kultúra hídjellege Európa és Ázsia között. Bizánc fő forrásává vált a római államiságon, a görög nyelven és a kereszténységen felépülő kultúrának, amely a középkorban végig a lényegiségét adta.

A görög nyelvű bizánci forrásokban a magyarságot leggyakrabban a türkök (οἱ Τοῦρκοι) néven említik, a türk népek közé helyezték el. Csak a magyarokra vonatkozik az ungroj, ungaroj (οἱ Οὔγγροι, Οὔγγαροι) megnevezés, azonban más ókori népek nevei mögött is a magyarok rejtőznek, mint például a pannonok, paiónok, sazuomaták, géták, de főként a szkíták (οἱ Σκύθαι) nevében.¹

A IX. században a Bizánci Birodalom az úgynevezett közép bizánci kornak nevezett időszakát élte. Túl volt a képromboló ideológiai belharcokon, megindultak a keresztény missziók is a szomszédos népekhez, például Nagy Moráviá-

1 Moravcsik 2003, 30.; AMTBF, 10.

ba, és a bolgárok térítése során is eldőlt a konstantinápolyi vallási hegemonia (868–870). A Makedón-dinasztia alapítójának, I. Baszileiosz császárnak (867–886) trónra lépése pedig új fellendülést hozott, a politikában és a kultúrában egyaránt a „makedón reneszánsznak” nevezett időszakot nyitotta meg.

A bizánci források tanulsága szerint a magyarság katonai-államközi kapcsolata a bolgár–bizánci háborúba való bekapcsolódással kezdődött meg. Szerencsénkre, olyan császárok követték egymást, akik a szomszédos népekről fontos információkat rögzítettek. A két legfontosabb császári szerző személyesen is kapcsolatba került a magyarokkal. Mind VI. (Bölcs) Leó császár (886–912) *Taktika* című művében, mind pedig VII. (Bíborbanszületett) Kónsztantinosz császár (945–959) belső állami információkat tartalmazó művében, a később *De administrando imperio*-nak (röviden DAI-nak) elnevezett munkában már a Kárpát-medencébe betelepülő magyarságról tudósítottak. VI. (Bölcs) Leó a különféle népek, így a magyarok hadrendjével kapcsolatos megfigyeléseket írta le.

A magyarsággal való hivatalos bizánci kapcsolatfelvétel tehát katonai természetű volt, a bizánci–bolgár háborúhoz kapcsolódott. A háború kiobbantója Simeon, Borisz bolgár kán fia volt, aki jól ismerte a bizánci kultúrát, hiszen megkeresztelkedve a bizánci fővárosban nevelkedett. A bizánci forrás, György barát folytatója szerint VI. (Bölcs) Leó, aki az arab háborúval volt ekkor lekötve, az Al-Dunánál ekkor megjelenő (Etelköz) Árpáddal és Kusállal (Ἀρπάδη καὶ Κουσάλλη) kötött szövetséget a bolgárok ellen.² A magyar siker gyors és megsemmisítő volt, Simeonnak a besenyőket kellett a magyarok ellen fordítania. A bizánci császár a besenyők ellen is szövetkezett volna a magyarokkal, ám a magyarok nem álltak rá erre. A Kárpát-medencébe való betelepülésüket meggyorsította a keletről érkező kangar–besenyő támadás.

2 Kristó 1998, 48.; AMTBF VIII., 59.

Háború és béke: magyar–bizánci kapcsolatok változó előjelekkel (917–970)

A VI. (Bölcs) Leó császár halálát követő belharcot kihasználva Simeon a császári trónra is áhítozott, azonban Konstantinápoly falai előtt kénytelen volt seregével megállni. 917-ben a bolgár győzelemmel véget ért ankhialoszi csatában már a magyarok és a besenyők – bolgár szövetségben – együtt részt vettek a Bizánc elleni harcban! Simeon a „bolgárok és a görögök császára” címet vette fel, hogy a bizánci császárral való egyenrangúságát hangsúlyozza. Ettől kezdve a magyar–bizánci kapcsolattörténetben egy Bizánc-ellenes időszak következett. Sok adatunk ezekről nincsen. Például 934-ben közös besenyő–magyar támadásra került sor, amely Konstantinápolyig is elért. A birodalom a békéért évpénzt (adót) is hajlandó volt fizetni.

Ebben egy komoly fordulópontot jelentett magyar vezérek Konstantinápolyban való megjelenése, amelyre VII. Kónsztantinosz császár idején kerülhetett sor, feltételezhetően 948-ban. Ugyanis a tudós császár *De administrando imperio* (DAI) munkája 40. fejezetének végén megemlékezett arról, hogy a magyarok közül Fajsz (Falicsi) fejedelem idejében Tormás (Termacsu) Bulcsúval érkezett a bizánci császári udvarba: „Tudnivaló, hogy Teveli meghalt, és az ő fia barátunk, Termacsu, aki a minap jött el Bulcsúval, Turkia harmadik fejedelmével és karchájával.” (ford. Moravcsik Gyula). Továbbá, hogy Bulcsú apja, Kál a horka (ὁ κρχᾶς) tisztségét viselte.³ A bizánci források közül a kis-ázsiai XI. századi történetíró, Jóannész Szkülitész már bővebben tudósít az eseményekről.⁴ A szerző beszámol Bulcsú és az erdélyi Gyula konstantinápolyi látogatásáról, amely utóbbi 953 körül történhetett.⁵ „Bulcsú [...] Megkereszteltetvén Konstantinos császár lett a keresztapja, és a patrikiosi méltósággal megtisztel-

3 Bíborbanszületett Konstantin 2003, 178–179.; AMTBF VII., 49.

4 A görög személynevek, közszavak magyar nyelvű átirásakor az MTA elvét, a magyaros átirást követtem, kivéve a más fordítóktól idézett forrásrészletekben, ahol megtartottam a fordító szövegét (A magyar helyesírás szabályai. Tizenkettedik kiadás, Budapest, 2015, 96. 218. pont.).

5 Bréhier 1997, 140.; Szabó 2012.

tetvén, sok pénz uraként tért vissza hazájába.” (ford. Moravcsik Gyula).⁶ Amellett, hogy eszerint Bulcsú a görög rítusú keresztiséget vette fel, látogatásának másik komoly hatása a kereszténység hazai meggyökeresítése lett volna, hiszen Gyula magával vitte Konstantinápolyból Hierotheosz püspököt, akinek feladata „Turkia”, azaz hazánk püspökeként a magyarság görög keresztény hitre térítése lett volna. A magyar állam bizánci missziós célterületté vált.⁷

Azonban a fenti megegyezést nem mindegyik magyar törzs tarthatta be, hiszen erről is vannak adataink. Az adófizetésre való kényszerítés nem sikerült mindig. A Botond-monda története ezt jelezte, ahogyan azt a XIV. századi krónikakompozíció (*Képes Krónika*) is megörökítette. Az Apor vezér seregében lévő Botond hiába győzte le a görögöt, „[...] amikor azonban a magyarok kérték az adót, amelyért a párharcot megrendezték és megvívták, a görög császár csak nevetett az adókövetelésén.” (ford. Bollók János).⁸ A Botond-mondának lehetséges még egy másik bizánci vonatkozása is, amely egy gyermekjátékhoz kötődik. A párviadal előtt Apor vezér megparancsolta Botondnak, hogy mutassa meg erejét a város kapuján. „Az pedig odamenve a kapuhoz, a hagyomány szerint akkorát sújtott rá, és akkora rést nyitott a kapun, hogy egy ötéves gyerek azon a nyíláson át kényelmesen ki-be járhatott.”⁹ Az epizódot már a krónika is a hagyományból merítette. Anonymus ezt az érckaput aranykapunak nevezte: „Konstantinápoly aranykapuját („port am auream”) is bevágta Botond a bárdjával.” Ő is hagyományt említett forrásul: „Ezt a históriaíróknak egyetlen könyvében sem találtam, hanem csupán a parasztok hamis meséiből hallottam.” (ford. Pais Dezső).¹⁰ Tudjuk azt, hogy a bizánci főváros falain át 13 kapun lehetett bejutni, a leghíresebb valóban az Aranykapu (Χρυσή Πύλη) volt, amelyen át fontos vendégek, követek vagy maga a császár érkezett Konstantinápolyba. Vaskapuját aranylemezek borították, innen a neve. Az aranykapun való átbújás eszünkbe juttatja a *Bújj, bújj zöld ág, zöld levelecske...* kezdetű népdalunkat, amely – véleményem szerint – évszázadokon át egy konstantinápolyi epizódot őrzött meg soraiban, és amely a népi hagyományban fenn is maradt.

6 Moravcsik 2003, 53–54.; AMTBF XVI., 85.

7 Ostrogorsky 2000, 239.

8 *Képes Krónika* 2004, 40.

9 *Képes Krónika* 2004, 40.

10 Anonymus 1977, 116.

A nyugati magyar hadjáratokat lezáró 955-ös augsburgi vereség nemcsak Bulcsú kegyetlen kivégzésével járt, hanem Taksony fejedelem külpolitikai irányváltásával is. Bizánc helyett a felemelkedő Német Királyság, majd Német-római Császárság és annak megteremtője, I. Ottó császár (962–973) felé kezdett közeledni. Egyházi irányváltás pedig a pápa felől érkezett. XII. János pápa 963-ban Zacheus nevű térítő püspököt szentelt fel. Bizánc is erőre kapott, a 955-ös nyugati kudarc után, feltehetően felmondta a magyaroknak fizetett békepénz (évpénz, adó) fizetését.

Hierotheosz püspök is elhagyta az országot. Ezzel meghiúsulni látszott az a bizánci törekvés is, hogy a görög egyházat a magyar nép felé vonzza.¹¹ Pedig Konstantinápoly mellett ekkoriban közelebbi vallási központ is formálódott, amely később nagy hatást gyakorolt. 963-ban alapította meg Szent Athanáz az athózi Megiszti Lavrát, amely az Athósz-hegyi monostoregyüttes legrégebbi kolostora lett.

A VII. Kónsztantinosz császár uralkodását követő évek a Bizánci Birodalomban eseménydús időszakot hoztak, hadvezér-császárok követték egymást, akik a még gyermek utódok törvényes gyámjai is voltak. Amikor kitört újra a bolgár–bizánci háború, I. Tzimiszkész János bizánci császár (969–976) számára az orosz fejedelemmel való szövetség a bolgárok ellen ugyan sikert hozott. A fejedelem azonban meghódította a Dunai Bolgárországot, ám Szvjatoszláv túl sokat kért a császártól.

A magyarok részéről a Bizánc-ellenes háború leállítását a 970. év hozta el. A magyarok ugyanis bekapcsolódtak a bolgár–bizánci konfliktusba, és egy nagy koalíció részeként vettek részt az orosz, bolgár, besenyő seregben. Arkadiopolisznál azonban I. Tzimiszkész János bizánci császár tönkrevverte az együttes sereget. 971-ben pedig az orosz fejedelmet is kiűzte a bolgár területekről.¹² Innentől kezdve a bizánci nagyhatalom fenyegetése reális veszélyt hordozott hazánkra nézve. A magyar külpolitika pedig a német és a bizánci nagyhatalom közötti egyensúlyozás, lavírozás útjára lépett, egészen a XII. század végéig.¹³

11 Bréhier 1997, 140.

12 Bréhier 1997, 155.; Makk 1996, 24–25.

13 Makk 2011, 112.

Róma és Bizánc? – Géza nagyfejedelem és I. Szent István kora

Taksony nagyfejedelem fia, Géza már a házasságával is keleti orientációt hozott. Felesége, az erdélyi Gyula leánya, Sarolt keleti kereszténységben nevelkedett. A külpolitikában viszont Géza leállt a déli irányú hadjáratokkal Bizánc ellen. Két nagyhatalom, a Német-római Császárság és Bizánc közül, igen bátor lépésként, a németek felé közeledett. I. Ottó ezt szívesen elfogadta és térítő püspököt is küldött Brúnó Sankt Gallen-i szerzetes személyében. Ő keresztelte meg Gézát, aki az István nevet kapta. Öccse pedig a Mihály nevet. Sarolt hozhatott görög papokat is magával. Mindenesetre görög rítusú apácakolostor létesült Veszprémvölgyben, amelyet az ismert – és latin átíratban is fennmaradt – görög nyelvű alapítólevél szerint maga „a keresztény Sztephanosz, aki egész Ungriának a királya” alapított (Στέφανος χριστιανός ὁ καὶ κρᾶλης πάσης Οὐγγρίας).¹⁴ A kutatók vitájában felmerült az is, hogy e név Gézát vagy inkább fiát, a keresztény István királyt jelölte-e.

Bizáncban a Makedón-dinasztia új törvényes uralkodója, II. (Bolgárölő) Baszileiosz kezdte meg uralkodását (976–1025), aki Magyarország keleti irányában az új hatalom, az oroszok keresztény hitre térítését indította meg. Nagy Szent Vlagyimir, a kijevi nagyfejedelem megkeresztelkedését követően, a bizánci császár hűgát vette feleségül. Ezért is volt fontos, hogy Géza nagyfejedelem merre tájékozódik. A Magyar Fejedelemség görög kereszténység felé elmozdulásával a Kijevi Rusz és a Balkán népeinek vallási központjai egységesen Konstantinápoly irányába mutattak volna. A bizánci császár balkáni fő célja pedig a Bolgár Cárság végleges megsemmisítése volt. Sámuel felvette újra a bolgár cári címet, szembefordult a bizánci császárral. Ám nemcsak ebben volt veszélyes éle, hanem abban is, hogy 982-ben a koronát VII. Benedek pápa küldte! Felvillant az ohridi központú bolgár egyház nyugati irányultságának lehetősége!

14 AMTBF XV., 80.

A bolgár ügy a magyar külpolitikai viszonyokat is polarizálta. Géza nagyfejedelem Bizánc-ellenességét a német orientációja és Róma felé fordulása jelezte. 973-ban, Quedlinburgban rendezte I. Ottóval való politikai kapcsolatát. Békés viszony kezdődött el, amely távol tartotta Bizánc hatalmi törekvéseit. A két nagyhatalom egymás elleni küzdelmében ettől kezdve, egészen a XII. század végéig, ott volt a magyar államért folyó vetélkedés.¹⁵

Géza a bizánci–bolgár küzdelemben bolgárbarát politikát folytatott. Egyik leányát a bolgár trónörökshöz, Gavril Radomirhez adta feleségül. 996-ban Géza, fiának, Istvánnak feleségül pedig Henrik bajor herceg hűgát, Gizellát nyerte meg. Bár Querfurti Brúnó megjegyzése szerint a görög keresztény Sarolt fejedelemasszony irányította ekkoriban Géza és az ország külkapcsolatait is, ez mégsem járt Bizánc felé való közeledéssel, végleges maradt a nyugati orientáció és az onnan való keresztény térítés megkezdése. Toposzként tudományos munkákban is előkerül Géza fejedelem félpogány-félkeresztény volta, amely szerint elég gazdag volt ahhoz, hogy úgymond „egyszerre két istennek” is áldozzon. Esetleg gondolhatnánk arra is, hogy ez a nyugati és a keleti szertartásra vonatkozna, nemcsak a keresztény és pogány istenekre. Minden ilyen értelmezés azonban Merseburgi Thietmar krónikája vonatkozó latin mondatának nem egészen pontos fordításán alapul.¹⁶

Géza halála után, István fejedelem hatalmának megszilárdulását a királyi cím megszerzése és a koronaküldés epizódja jól jelezte. 1000-ben István nem a német uralkodótól, hanem a római pápától kért koronát. A Magyar Királyság egyházjogilag ezzel a Róma-központú kereszténységhez csatlakozott, nem pedig a bizáncihoz. Vagy – a híres bizantinológus, Dimitri Obolensky fogalmával élve – ezzel nem lett az ország a „Bizánci Nemzetközösség” része. Ezt II. Szilveszter pápa (999–1003) is jól szem előtt tartotta és támogatta III. Ottó német

15 Makk 1996, 38.

16 A pontos fordításra lásd: Makk 2011, 114. Idézi: „A mindenható Istennek és különféle képzelt isteneknek áldozott. Amikor főpapja emiatt szemrehányást tett neki, azt felelte: elég gazdag és hatalmas ahhoz, hogy megtegye.” (Györffy György ford.) „Ez a mindenható Istennek, de (más) istenségek különféle hiú képzeleinek is áldozott, s midőn főpapjától szemrehányást kapott ezért, magáról azt állította: elég gazdag és hatalmas ahhoz, hogy ezt megtehesse.” (Thoroczkay Gábor ford.) Államalapítás 1999, 113.

császár (983–1002) is, aki ekkor szintén Rómában tartózkodott. A történészek kihangsúlyozzák, hogy a német orientációban nem lett az ország a német állam alávetettje.

Az új királynak a területi hatalomért való küzdelmében is szembekerült görög keresztény érdekeltségű törzsi államokkal. Az erdélyi Gyula (Prokuj), illetve Keán – bolgár érdekeltségű – dél-erdélyi területe élén azonban a Bizánc ellen harcoló Sámuel bolgár cár szövetségesei voltak. I. (Szent) István királyunk külpolitikáját sem szabad csupán a német orientáció felől szemlélnünk, ugyanis a királyt a bizánci háború folytatása ismételt állásfoglalásra készítette. 1002-ben keleti irányváltással szövetségre lépett II. Baszileiosz császárral. Ajtony vezér és István győzelmei megakadályozták Gyula és Keán területeinek bolgár kézre kerülését is. A német és a bizánci birodalommal való egyidejű jó kapcsolatot az is lehetővé tette, hogy a király sógora, II. Henrik néven lett időközben a német uralkodó (1002–1024). A bizánci császárral való szövetség viszont István királyi címének bizánci elismerését is magával hozhatta. Ebbe illeszkedett fiának, Imre hercegnek bizánci hercegnővel való házassága is (1023 körül). II. Baszileiosz császár, ázsiai háborúiból visszatérve 1014-ben indított döntő csapást a bolgárok ellen, amelyben a bolgár állam megsemmisült. Ezzel egyidőben István király is támadást vezetett az erdélyi Gyula és Keán vezérek ellen. 1015-ben pedig István csapatai, az országot is elhagyva, a bolgár főváros, Ohrid ostromában vettek részt.¹⁷

A Maros folyó mentén fekvő területek ura, Ajtony vezér a keleti kereszténységet Viddinben vette fel és bizánci támogatást élvezett.¹⁸ 1028 körüli legyőzésével ez a törzsi állam is megszűnt, és a király 1030-ban Csanád központtal új püspökséget is alapított. Ajtony székhelyén, a régi Marosváron, görög szerzetesek voltak, a Keresztelő Szent János névre felszentelt monostorban.¹⁹ Érdemes tehát az István-kori egyházszervezetet bizánci szempontból is megvizsgálni. Nemcsak a külpolitikában, hanem az egyházszervezetben is párhuzamosan élhetett egymás mellett a Nyugat és a Kelet.

17 Makk 1996, 60.

18 Moravcsik 2003, 56.

19 Moravcsik 2018, 30.

A bizánci befolyás újjászületését jól mutatták az egyháztörténeti adatok. Előkerültek olyan bizánci egyházi pecsétek, amelyeken a „Turkia püspöke” felirat szerepelt. Az 1028 januári konstantinápolyi zsinat aktáját pedig „Joan-nész, Turkia metropolitája” (...μητροπολιτῶν ... Ἰωάννου Τουρκίας) is aláírta.²⁰ Mindez felveti azt az elméletet, hogy 1028-ban frissen alapított metropólia létezett az ország területén, amely esetleg összefügg a kalocsai érsekség létrejöttével is.²¹ A Szent István-legendából arról értesülünk, hogy a király Konstantinápoly-ban egy templomot is felépíttetett.²² Azt is tudjuk, hogy magyar katonák bizánci szolgálatban állottak, megtelepedtek a dél-itáliai bizánci területeken. Tudunk például az 1050 körüli években egy Ungrosz nevű személyről. A mai Reggio di Calabria idősotthonának egyik parcellája volt „Ungrosz városkörnyéki birtoka, amely szőlőt, mintegy 2 modiosz nagyságú földet foglal magában.” (ford. Olajos Terézia).²³

Az Árpád-ház Vazul-ági királyainak bizánci politikája: a pax Byzantina

Az István király halála utáni trónharcokat valószínűleg a Bizánci Birodalomban is jól nyomon követték. A Makedón-dinasztia, II. Baszileiosz 1025-ben bekövetkezett halála után a birodalom már nem volt a régi, fiúörökös hiányában a nőági utódlás, a „férjcsászárok” kora kezdődött el. Az István utódjául kijelölt magyar trónörökös, Orseoló Péter választása a nyugati irányt szabta ki követendő útnak. Aba Sámuel uralma izgalmas irányt mutatott és a fent említett kettőséget támasztja alá. A feldebrői altemplom kereszt alakú, centrális elrendezésű alaprajza keleti stílusú építészeti elemeket is mutat. Az Aba nemzetség központjában, Abasáron folyó ásatások pedig a bizantinológus számára is fontos ered-

20 Makk 1996, 61. A szövegrészlet közölve: Olajos 2014, XIII., 83–84.

21 Lásd bővebben: Baán 1995, 19–26.; Baán 1995a, 1167–1170.

22 Moravcsik 2003, 59.

23 Olajos 2014, XV., 90–92., 94.

ményeket hozhatnak. A Szűz Mária-szobortöredék homlokán, úgy tűnik, egy egyenlő szárú, bizánci kereszt ábrázolása található.²⁴

Tudjuk, hogy István király rokona, Vászoly (Vazul) fiait száműzték az országból. András és Levente a görög rítusú Oroszországba menekült. Míg Levente ősei hitén maradt, Kijevben András – Szent András nevével – megkezesztelkedett. I. András király (1046–1060) hazatérve, folytatta István király megkezdett útját, amely a kereszténység erősítésében állt. Orosz feleségének, Anasztázia hercegnőnek is tudható be a király ortodoxok iránt mutatott kegye. Hiszen a jól ismert, tihanyi bencés monostor alapítása mellett, Visegrádon Szent András tiszteletére alapított monostort. Zebegényben pedig görög szerzetesekkel működött egy remetetelep. Tihany mellett, Oroszkőn is keleti rítusú barátok telepedtek meg. Úgy tudjuk, hogy I. András volt az utolsó Árpád-házi király, aki bazilita monostort alapított. A későbbi évszázadokban sok görög monostor létezhetett, amely később a nyugati rendek kezébe került. Például Dunapentele Szent Panteleimónnak (közkeletű nevén: Pantaleon) szentelve, a bizánci Szent Demeternek (Szent Démétriosz) szentelt monostorok Szávaszentdemeteren, valamint a Csanád megyében a szegedi Szent Demeter-templom. Ahogyan a korábban említett Veszprémvölgy is, amely a XIII. században átkerült a ciszterciek kezébe.²⁵

András számára is komoly nehézség volt a német és a bizánci nagyhatalom szorításában fenntartható politikai viszony. A jól ismert, 1051-es német hadjárat egyik hangoztatott célja az volt, hogy a magyarokat a „keresztény hithez kösse”. A hadjáratot követően békeszerződés lépett érvénybe, ugyanakkor a magyar király uralkodása alatt szövetségi viszony létesült a Bizánccal, a Kijevi Oroszországgal és Lengyelországgal.²⁶ A Makedón-dinasztia éppen akkor uralkodó férjcsászárával, IX. Kónsztantinosz Monomakhosszal (1042–1055) szorosabb külpolitikai viszonyt ápolt. A bolgárok elleni bizánci harcokban magyarok vettek részt, Nándorfehérvár vára (Belgrád) bizánci fennhatóság alatt

24 XI. századi rétegekhez érkezett a Magyarságkutató Intézet abasári feltárása. M5 <https://www.youtube.com/watch?v=0JEqf3xfiE4> (0:30–0. 41.). Letöltés dátuma: 2022. január 29.

25 Moravcsik 2003, 60–61.

26 Makk 1996, 93.

állt. Bizánci határvárként innen eredt Görögfehérvár (*Alba Graeca*) elnevezése.²⁷ Nagyon izgalmas, nem csupán régészeti kérdés az is, hogy IX. Kónsztantinosz küldte-e I. András magyar királynak a Nyitraivánkán előkerült ún. Monomakhosz-koronát. E kiváló ötvösmunkán a bizánci császár és két társuralkodója, sógornője Theodóra és felesége Zóé is szerepel.²⁸ Ugyancsak I. András királyunk uralkodási idejére tehető 1054-ben az a nagy egyházszakadás (*szkhiszma*), amely végérvényesen megkülönböztette a nyugati és a keleti keresztény, immár szervezetileg is különálló egyházakat. A Bizánc mellett való állásfoglalás ettől kezdve magával hordozta az ortodoxia eltérő kánonjogának térnyerését is.

András utóda, I. Béla (1060–1063) Lengyelországban nevelkedett, nyugati kereszténységben. Salamon királysága során viszont újra megélné a Bizánc-Árpád-ház bizánci kapcsolata. Azonban Bizánc ekkoriban ismét trónharcokban merült el, Salamon és Béla fiai, Géza és László támogatták a X. Kónsztantinosz Dukasz bizánci császár (1059–1067) elleni összeesküvést 1066/67 táján. A hatalomra került férjcsászár, Rómanosz Diogenész (1068–1071) azonban 1071-ben a Bizánci Birodalom két sorsdöntő kudarcát szenvedte el. 1071-ben a normannok elfoglalták az utolsó dél-itáliai bizánci várost, Barit. Ezzel Dél-Itáliában véglegesen megszűnt az addigi bizánci fennhatóság. 1071-ben keleten pedig a szeldzsukoktól szenvedett vereséget a manzikert-i csatában, amelyben maga is fogságba esett.²⁹ Így Európában, a bizánci–magyar határon ismét lehetőség nyílt a magyar katonai térnyerésre. 1071–72-ben az akkor éppen bizánci határvár, Nándorfehérvár ostromáért harcok bontakoztak ki.

A Salamon királlyal való trónharcot követően, I. Géza (1074–1077) már kapcsolatba lépett a Dukasz-család uralkodó császárával, Dukasz VII. Mihállyal (1071–1078). Mivel a törvényesen megkoronázott uralkodó, az országból távozó Salamon maradt, Géza nem a német-római császárral szemben megerősödött pápa, VII. Gergely felé fordult, hanem a bizánci császártól kért, hatalma legitimálására, koronát. Ez a Szent Korona alsó, nyitott diadémszerű, görög ko-

27 Szabó 2015, 180.

28 Obolensky 1999, 200.

29 Bréhier 1997, 291.; Ostrogorsky 2000, 302.

ronája, amelyen „Geóbitzasz, Turkia hívó/hűséges királya”-ként maga a király is szerepel (Γεωβιτζᾶς πιστὸς κράλης Τουρκίας).³⁰ Nem sokkal később feleséget (Szünadéné) is Bizánctól kapott, bár nem a császári családból. Ezzel lezárta a Nándorfehérvár elfoglalása miatt feszült bizánci–magyar viszonyt.

Ugyanakkor az Árpád-házi királyoknak megkezdődhetett a bizánci hercegnőkkel való házassági kapcsolata. Ez jól beleillett Bizánc közép- és kelet-európai külpolitikájába. A bizánci „nemzetközösség” itteni kiépítésének egy újuló kötelékét képezte.³¹ Ezt a köteléket már jól mutatta Géza öccse, I. (Szent) László királyunk (1077–1095) családi kapcsolata. A feltehetően második házasságából született, Piroska leányából II. Jóannész Komnénosz bizánci császár felesége lett, akit Eiréné néven az ortodox egyházban ma is szentként tisztelnek. Első alkalommal lett Árpád-házi magyar herceglányból bizánci császárné és később szent. Ezt a bizánci irányvonalat elősegítette az a külpolitikai, pápai nyomás, amelynél már Géza esetében szót ejtettünk. László sem fogadta el VII. Gergely pápa vazallitást megkövetelő szándékát, míg végül a pápa magyar királyként elismerte. A Bizánccal való kapcsolata uralkodása végén megromlott. Egyrészt azért, mert a keleti angolok bizánci letelepítése kapcsán Moesiában is igényt formált a terület irányítására, másrészt amiatt, hogy 1091-ben Horvátországot, a belharcok során kért beavatkozásával, elfoglalta.³²

Bizánctban, a Komnénosz-dinasztia trónra kerülésével egy felívelő korszak vette kezdetét (1085–1185). Azonban komoly változásokat hozott Bizánc életében is az a tény, hogy 1077-ben az egész keresztény világ vallási központját, Jeruzsálemet elfoglalták a szeldzsuk törökök.

30 Moravcsik 1935, 32.

31 Obolensky 1999, 200–201.

32 Kristó 1998, 135.

A bizánci nagyhatalom fenyegetésében: magyar–bizánci háborúk

A Szent László király halála évében, 1095-ben, Clermontban meghirdetett első keresztes hadjárat, majd a többi is, átpolarizálta az európai nagyhatalmak egymáshoz való szövevényes viszonyát, így a bizánci–magyar kapcsolatokat is változtatta, alakította. A királysággal szomszédos és bizánci fennhatóság alatt álló szláv népeket pedig a Bizánctól való elszakadásra serkentette, akár magyar, akár pedig keresztes szövetségben. Az első keresztes hadjárat sikereibe (Jeruzsálem visszafoglalása, 1099) és a Jeruzsálemi Királyságnak más, önálló keresztes államokkal való létrehozásába – saját területéből kiszakítva – Bizáncnak bele kellett törődnie. I. Alexiosz Komnénosz császár (1081–1118) azt sem nézte jó szemmel, hogy László utóda, Könyves Kálmán (1095–1116) a Bizánctól már korábban függetlenedő és a Rómához csatlakozó Horvátországot ismételten meghódította és magát horvát királlyá is koronázta. Nehezményezte azért is, mert korábban már rendezte – a fent említett házassági kapcsolattal fia, Joannész és Piroska között – a magyar–bizánci viszonyt.

II. Joannész Komnénosz császár hatalomra kerülésével (1118–1143) Piroska/Eiréné császárné kegyes adományokat tett és Konstantinápolyban a Pantokrator monostort alapította meg, amelynek az alapítólevele is fennmaradt.³³ Az életrajzírói – többek között – kiemelték „haragnélküliségét, hogy soha senkivel szemben nem volt indulatos, bántalmazó, gyalázkodó.”³⁴ A bizánci fővárosban, a mai Isztambulban, a Hagia Sophia mozaikján ma is látható a képmásuk császári férjével együtt. Ennek ellenére a császár már háborúba keveredett a magyarokkal is (1127–1129): Kálmán király fiával, II. Istvánnal (1116–1131). Bár ez egy kereskedelmi okból kipattant konfliktus volt, amely a Nándorfehérvár–Barancs–Nis–Szófia–Konstantinápoly felé vezető fontos utat érintette, végül 1129-ben békekötéssel zárult le. A konfliktusban az is szerepet játszott, hogy a

33 AMTBF XXIV., 109.

34 AMTBF XXV., A. 115–116.

bizánci császár befogadta a hozzá menekült és Kálmán által megvakított Álmos herceget, Könyves Kálmán testvérét, aki letelepedett a birodalomban. Azonban fegyveres segítséget nem kapott a császártól. Álmost fia, Vak Béla nem követte az emigrációban.

A megkezdődő bizánci–magyar háború során az Észak-Balkánon megerősödött a Bizánctól való szerb elszakadási törekvés is. A raskai nagyzsupán ezért a magyarok felé tájékozódott, I. Uroš kereste a kapcsolatot II. Istvánnal, végül a leánya, Ilona felesége lett az országban maradt Vak Béla hercegnek. Ez a trónutódlás kapcsán bírt jelentőséggel. István ugyanis, fia nem lévén, nővérének fiát, Sault jelölte utódjának. Ám Saul korai halála után magához vette Vak Béla herceget és István halála után, ő vehette át az uralkodást (1131–1141). II. Jóannész azonban befogadta Borisz herceget is, aki Könyves Kálmán király hűtlenség miatt elküldött feleségétől, az orosz Eufémia hercegnőtől született és a néhai király fiának tekintve magát igényt tartott a magyar trónra. Egy bizánci feleséget, Anna Dukaina hercegnőt vett feleségül. Azonban fegyveres segítséget céljaihoz a bizánci császártól ő sem kapott, végül Lengyelországban keresett támogatást. Az előbbieket jól mutatták azt, hogy Bizánc ekkor még nem kívánt közvetlenül beavatkozni – egy-egy trónkövetelő támogatásával – a magyar belügyekbe. Illetve azt is, hogy a magyar király balkáni akciói nem idéztek elő komoly feszültséget.³⁵

II. (Vak) Béla ápolta a családi hagyományt, Bizáncból hazahozatta apja, Álmos holttestét és a székesfehérvári bazilikában temettette el. Bélának négy fia született, akik közül a legidősebb, II. Géza (1141–1161) követte a trónutódlásban. Bizánokban pedig II. Jóannésznek Piroskától/Eirénétől született fia, a Komnénosz-dinasztia legtehetségesebb tagja, I. Manuél Komnénosz (1143–1180) lépett a trónra, aki, miután ellene normann támadás indult, a legyőzésük érdekében 1148-ban szövetségre lépett a német-római császárral, III. Konráddal. A félig magyar származású bizánci császár uralkodásával a közép bizánci kor fénykora következett. A második keresztes hadjáratban (1143–1148) meg is erősödött a császár tekintélye, de az új német uralkodó, I. Barbarossa Frigyes

35 Makk 1996, 173., 180.

már nem pártolta a két császár együttműködését egy közös dél-itáliai háborúban és egy bizánci főségű, helyreállított, egyetemes császárság létrehozását sem. A normann uralkodó, II. Roger viszont a magyar királyt és a szerbeket is támogatta Bizánc ellenében. Egész Európát áthangoló, szövetségi tengely jött létre a német–bizánci–velencei együttműködés lehetőségével szemben.

II. Géza király, az egyik legaktívabb külpolitikájú Árpád-házi uralkodónk, számos háborúja közül Bizánc ellen is hadakozott. A célja kettős volt, egyrészt támogatta a raskai szerbek függetlenedését és II. Uros küzdelmét, azért is, hogy ott a magyar király hatalma növekedjen, másrészt II. Géza a bizánci belharcokba is beavatkozott azzal, hogy segítette Andronikosz Komnénosz trónigényét.

Manuélnek mindenesetre a szerbek ellen háborút kellett viselnie. Két hadjáratról (1150, 1153) volt itt szó, amelyben lényegében megmaradt a korábbi *status quo*. Az egyik hadjárat emlékezetes epizódja belekerült a császár legendáriumába is, bár a „nyomat” a császár az arcán viselhette. Bágyon ispán rátámadt a császárra is magyarjaival és párviadalban majdnem megölte. A görög források Bágyon ispánt (Βακχίνας ὁ ζουπάνος) óriás termetűként jellemezték. Joannész Kinnamosz történetíró homéroszi eposzba illő részletességgel írta le a kardokkal vívott híres párviadalt. Végül „[...] Bakhinosz kardjával odavágva a császárt állkapcson sújtotta, de nem tudta a sisakról oldalvást lefüggő arcvédőt is átvágni. A csapás mindamellett olyan erőteljes volt, hogy a kapcsok, melyek meglehetősen mértékben belenyomódtak a húsba, többnyire ott hagyták a nyomukat.” (ford. Moravcsik Gyula).³⁶ A helyzetet fokozta, hogy ebben a bizánci seregben ott harcolt a Temes-vidéket feldúló Borisz is, akit a bizánci császár (baszileusz) fegyveresen is támogatott és a magyar király ellen felhasznált. Szerbia függetlensége elbukott, ahogyan Andronikosz akciója is. Az is veszélyessé vált, hogy ekkor a német–magyar viszonyok ellenségesek voltak, és 1156 tavaszán I. Manuél ajánlatot tett I. Frigyesnek egy közösen indítandó Magyarország elleni háborúra! A helyzetet az mentette meg, hogy a német császár nem szívesen látta volna Bizánc térnyerését a Kárpát-medencében. Ezt Géza is átlátta, igyekezett normalizálni a kapcsolatot és 1157-ben katonai csapattal segítette is

36 AMTBF XXXVIII., 204.

a német uralkodót az akkori dél-itáliai háborújában. Ezzel ért véget a magyar király aktív külpolitikai szerepvállalása is, ezután a belső megosztottság és az utódlás kérdései kötötték le erejét.

A király fiatalabb öccse, István herceg, miután összeesküvése meghiúsult, a német közönyt látva, végül Bizáncban keresett menedéket. Manuél előkelő feleséget szerzett számára, a saját unokahúgát, Komnéné Máriát. Az idősebb királyi testvérbátyja, László herceg is II. Géza ellen fordult, de 1160 körül, miután ő is kudarcot vallott, menekülési célpontjának szintén Bizáncot választotta. I. Manuélnek, amennyiben a magyar trón betöltésébe be kívánt szólni, mindjárt két jelöltje is akadt. Erre a lehetősége, II. Géza halála után érkezett. Gézát ugyanis elsőszülött fia, III. István (1161–1172) követte, akinek uralkodása alatt a bizánci–magyar viszonyok minden eddiginél jobban elmérgesedtek. I. Manuél császár most már közvetlenül akart a magyar trónutódlásba beavatkozni, az ország meghódoltatása volt a célja úgy, hogy egy neki adófizető magyar királyt segít a trónra. A császár a keleti hadszíntéren elért sikerei után a figyelmét nyugatra összpontosította. 1162 és 1165 között folyamatosan dúlt a leghevesebb bizánci–magyar háború. A császár csapatai Nándorfehérvárig felvonultak, majd 1164-ben a magyarok Dalmáciában támadtak. Manuél Bácsig is eljutott. 1165-ben a bizánci csapatok elfoglalták a Szerémséget, megszállták Boszniát, Dalmáciát és Horvátországot. III. István ügyes diplomáciával, cseh és halicsi segítséggel tudta megakadályozni a további előrenyomulást. A német-római császár, I. Frigyes meglegedett a be nem avatkozással.

Manuél ebben a helyzetben Géza testvérét, Lászlót támogatta uralkodóként, aki rövid fél évig tartotta a hatalmat a kezében (1162–1163), de úgy, hogy őt Lukács esztergomi érsek nem volt hajlandó megkoronázni, így a kalocsai érsek végezte el a szertartást. László azonban nemsokára meghalt. A bizánci császár következő jelöltje, IV. István lett, Géza király kisebbik testvére (1163–1164), de ő sem tudta a helyzetét megszilárdítani, Székesfehérvárnál a trónfosztott III. Istvántól vereséget szenvedett. Elmenekült az országból és Manuéltól próbált hathatós segítséget kérni. Azonban a császár belátta, hogy az ellenkirályokkal nem tud eredményt elérni, ezért III. Istvánnal tárgyalásokba kezdett.

Már 1163-ban úgy állapodott meg, hogy magával viszi III. István király öccsét, Béla herceget Konstantinápolyba. Mindezzel együtt pedig a dalmáciai és

horvátországi, szerémségi területeket is. Cserében az ifjú herceg a császár első, német származású feleségétől született, Mária nevű lányával fog összeházasodni. Így is történt. Béla a fővárosban áttért az ortodox keresztiségre, az Alexiosz nevet kapta, és megkapta a deszpotész (Ἀλεξίος δεσπότης) méltóságát, amely a császár utáni második legnagyobb méltóság volt. Nevével és aláírásával hivatalos iraton, szerződésen is találkozunk.³⁷ A bizánci császár Alexiosz/Bélát hivatalosan kinyilvánított trónörökösévé tette. Megvolt a jogi lehetőség arra, hogy majdan egy Árpád-házi herceg ülhessen Bizánc trónján. Elég nehéz helyzetben volt Béla herceg, mert Manuél magyarországi hadjáratában is IV. István mellett részt kellett vennie.

1164-ben a magyar-bizánci háború kiújult, a határmenti Zimony váránál folyt többször küzdelem. Miután 1165-ben, a várban, megmérgezték IV. Istvánt, III. István sikert könyvelhetett el. A bizánci császár 1166-ban már nem személyesen kelt hadra ellene, hanem vezéreit küldte. 1167-ben a „zimonyi csatában” a császár, Dénes (Διονύσιος) bácsi ispán helytállása ellenére is, az egykori damiettai flottaparancsnok, a császár rokona, a főparancsnok Andronikosz Kontosztephanosz győzelmet aratott. A bizánci császár felvette a titulátúrájába az „ungrikosz” címet is. Ezzel, egyes kutatók szerint, azt fejezte ki, hogy uralkodásának végéig a magyar király immár a bizánci „nemzetközösségen” belül, alárendelt helyzetbe került.³⁸ III. István a bizánci támadások ellenére is megtartotta uralmát. A fiatal magyar Árpád-házi uralkodónak azonban nem volt fiúgyermek, és halála után öccsei, Béla és Géza tartottak igényt a királyi címre, 1172-ben.

Béla herceg sorsa időközben megváltozott azzal, hogy Manuél császárnak 1169-ben Alexiosz névre keresztelt fia született. A császár pedig 1170–1171 fordulóján Béla herceg jegyességét felbontotta, megfosztotta a deszpotészi és a trónörökösi címtől és helyette a *kaiszar* címet (καῖσαρ, *caesar*) adta számára. Új feleségként a császár új feleségének nővérét, Châtillon Ágnes (Anna) antiokheiai hercegnőt adta hozzá. Az Antiokheiai Fejedelemség kereszties állama fontosságot élvezett Manuél császár terveiben is. Az 1150-es évek végén bizánci

37 Olajos 2014, XXII., 143.

38 Obolensky 1999, 203.

függőségbe tudta kényszeríteni és második feleségét, Châtillon Rajnald egyik leányát, onnan választotta, sőt, az antiokheiai pátriárka kinevezésének jogát is megszerezte. A császár Egyiptom elfoglalására egy bizánci vezetésű kereszties hadjáratban gondolkodott a jeruzsálemi királlyal szövetségben. Alexiosz/Béla herceg is járt Antiokheiaiban. A bizánci trónörökös születésének tényén túl, 1172-ben III. István magyar király halálával, Béla személye Magyarországon vált fontossá és a magyar–bizánci kapcsolatok új úton folytatódtak.

A magyar–bizánci kapcsolatok III. Béla és Imre király korában

Manuél császár támogatta, hogy Béláé legyen a magyar trón, támogatással (pénzzel, nagy kísérettel) engedte haza. Még egy bizánci sereget is felvonultatott a magyar–bizánci határon. Szófiában esküt vett ki a leendő magyar királytól, hogy a bizánci érdekeket képviseli majd. Azaz, nem lép fel a birodalom ellen, és a szerb elszakadási törekvéseket sem támogatja.³⁹ A koronázás viszont elhúzódott, Lukács érsek ismét megtagadta a koronázást, tartva a keleti kereszténység térnyerésétől. A szakirodalomban is tartotta magát az a vélemény, hogy III. Béla a bizánci császár hűbérese lett volna. Ez azonban éppen a pápával való jó viszonyával megcáfolható. Béla – a német-római császárok és a pápák küzdelmében – a német császár által állított ellenpápával szemben, III. Sándor pápát támogatta, őt ismerte el legitim pápának. Ezzel megnyugtatta mind a pápát, mind pedig a hazai főpapokat, akik a bizánci kereszténységet ellenezték. Így III. Sándor a kalocsai érseket hatalmazta fel, hogy Bélát koronázza meg. Az új király megtartotta a jó viszonyt végig a Bizánci Birodalommal is. Katonai segítséget adott Manuélnek a müriocephaloni bizánci vereséggel végződő kis-ázsiai háborújához is a szeldzsuk törökök ellen, 1171-ben.⁴⁰

39 Font 2019, 81.

40 Makk 1996, 208.

III. Béla király uralkodásának második szakaszában (1180–1196) már hódító külpolitikát folytatott, amely érintette Bizánc balkáni érdekszféráját is. Erre II. Manuél császár 1180-ban bekövetkezett halála adott neki lehetőséget. A birodalmat beháborúk, trónharcok gyengítették, amelyben Béla az özvegy császárné mellé állt. Az új császár, a 12 éves II. Alexiosz Komnénosz nem volt sokáig hatalmon, letaszították trónjáról. Az idős I. Andronikosz Komnénosz (1183–1185) már nem volt a „nyugatiak” barátja, akit a bizánci trónon az új, Angelosz-dinasztiából való II. Izsák (Izszakiosz) (1185–1195) követett. A magyar király visszafoglalta azokat a horvát, dalmát és szerémségi területeket, amelyeket I. Manuél elragadott. Megszállta a Nándorfehérvár és Szófia közötti területeket. Támogatója lett a raskai szerbek függetlenségi harcának, amelynek során Stefan Nemanja elszakadt a birodalomtól. Ugyanakkor ez 1185/1186 fordulóján kedvező feltételeket adott a bolgároknak a Petar és Ivan Aszen által irányított Bizánc-ellenes felkeléséhez is, amely a második Bolgár Cárság létrejöttéhez vezetett. A balkáni népek függetlenedését a felerősödő német-bizánci ellentét is táplálta, amely Bizánc ellenében, a harmadik keresztes hadjárat során a keresztesekhez csatlakozó szerb és bolgár szövetségben megmutatkozott. Ebben a magyar király nem volt partner.

1185 nyarán ugyanis a bizánci császár, II. Izsák békét kötött III. Bélával, és dinasztikus házasságot is létrehoztak. Izsák császár a magyar király leányát, Margitot vette feleségül. Nikétasz Khóniatész bizánci krónikás beszédében kiemelte a királynő szépségét: „[...] a szépségben mindeneknek császárnéja.” (τῆ κάλλει πᾶσῶν βασιλευσῶν).⁴¹ Ismét egy Árpád-házi magyar császárné került a bizánci trónhoz. A magyar király a bolgár szabadságküzdelemben nem avatkozott bele, császári vejét „ezzel” támogatta. 1189-ben pedig nem csatlakozott az országon átvonuló harmadik keresztes hadjáratához sem (1189–1192). Középről észlelte a feszültséget a keresztesek, főleg a németek és Bizánc között. I. Frigyes császár 1190-ben már ostrom alá akarta venni Konstantinápolyt, hogy elfoglalja. Béla ebben az ellentétben elérte, hogy a két császár Adrianopoliszban békét kössön, és I. Frigyes folytatta keresztes hadjáratát. A magyar király és

41 AMTBF XLIII., 261.

a bizánci császár a szerb és bolgár háború miatti balkáni állapotokat pedig a Szerémségben, 1191-ben tárgyalta meg. A III. Celestin pápa közvetítésére Béla végül lemondott a szerb területek hódításáról, a bizánci császár javára. Ugyanakkor az is látható volt, hogy a király uralkodásának a vége felé, Bizánc balkáni hatalmának hanyatlásával inkább maga kívánt a császár helyébe lépni. Ezt szimbolikusan az a tény is jól mutatta, hogy címerébe foglalta és pénzein is átvette a bizánci kettőskeresztet.

Ugyanakkor az ortodoxia felerősödésével való ellenérzés is kimutatható volt ebben az időszakban, főleg a magyar klérus köreiben. Jób esztergomi érsek görög nyelvű (!) levélben folytatott dogmatikai vitát a császárral, illetve az ő nevében levelet író Démétriosz Tornikésszel, amelyben elutasította a Szentléleknek csak az Atyától való ortodox származtatását, amely a Filiōque-kérdés lényege volt. Ez egyúttal jelezte a görög nyelv mélyebb ismeretét is az érsek környezetében.⁴² Ugyanez a Tornikész levelet is írt a pápának, amelyben panaszolta azt is, hogy Béla a bizánci császárnak tett esküje ellenére, engedély nélkül szerbiai területeket támadott meg.⁴³ Mindez nem jelentette azt, hogy maga Béla király is szembefordult volna a keleti kereszténységgel, sőt, a bolgár harcosszenterilai Szent Iván ereklyéit egy időre az országba is hozta; a szávaszentdemeteri bazilita monostort pedig a jeruzsálemi lavrának adományozta.⁴⁴

III. Bélát a trónon legidősebb fia, Imre király (1196–1204) követte; II. Izsákot pedig saját nagybátyja fosztotta meg a bizánci tróntól és III. Alexiosz Angelosz néven uralkodott (1195–1203). Kettejük viszonyát a szerb belharcok hátrózták meg. Nemanja fiai közötti háborúban az idősebb fiú, Vukan a magyar uralkodó, Imre király támogatását kérte. A hatalmat a bizánci feleséggel bíró ifjabb István gyakorolta. Imre király beavatkozásával elűzte az ifjabb Istvánt, és Vukant tette meg nagyzsupánná, akinek viszont később el kellett ismernie a magyar király főségét, a magyar király titulátúrájában pedig szerepeltette a Szerbia királya címet.

42 Bornemann–Risch 1999, 5. (Ritoók Zsigmond: Előszó.); Ritoók 2021, 12.; AMTBF: XL., 249–251.

43 AMTBF XL., 252.

44 Makk 1996, 220.

Imre királyunk uralkodása idejére esett az a negyedik keresztes hadjárat (1202–1204), amely már a Bizánci Birodalom megdöntésére irányult és Konstantinápoly elfoglalásával, illetve a Latin Császárság létrehozásával járt együtt, és a bizánci későkor időszakát nyitotta meg (1204). A trónfosztott és bizánci belharcokban megvakított II. Izsák császár özvegyét, a magyar király nővérét, Margitot Montferrati Bonifác vette feleségül. A keresztes hadjárat kezdetén Imre király még az országhoz átpártolt Zára városának keresztény ostromát is kénytelen volt eltűrni.

Magyar–bizánci kapcsolatok a késő bizánci korban (1204–1301)

A felosztott és a fővárosától megfosztott Bizánci Birodalom ereje megroppant, és ez a magyar–bizánci kapcsolatok erejét és lehetőségét is visszafogta. Bizánci császárság fő utódállamává a Nikaiai Császárság vált, amelynek uralkodója a császári családdal rokon Theodórosz Laszkarisz lett (1204–1222). II. András király (1205–1231) kapcsolata mindkét „bizánci” állammal dinasztikus kapcsolathoz vezetett. 1215-ben a német származású Gertrúdnak, első feleségének halála után, a konstantinápolyi latin császári Courtenay-családból származó Jolántát vette feleségül. A király a latin császári trón megüresedésekor – apósa mellett – még maga is esélyessé vált. III. Honorius pápa azonban apósát, Courtenay Pétert támogatta. II. András királynak az ötödik keresztes hadjárata nem volt hiábavaló, nem a fegyverek erejével érte el célját. Kiváló diplomáciai érzékével hazafelé, Nikaiában felkereste Theodórosz császárt is, akinek felesége, András feleségének testvére volt. Majd eljegyezte Theodórosz leányát, Laszkarisz Máriát Béla herceggel, idősebb fiával. Most fordult elő az, hogy egy Árpád-házi hercegnek – később királynak – bizánci császárlány lett a felesége. Az eljegyzést pedig 1220-ban egy boldog és harmonikus házasság követte, a magyar–bizánci kapcsolatoknak mintegy személyes példáját nyújtva.

Az egymás ellen is háborút folytató bizánci utódállamok harcának, 1261-ben konstantinápolyi Latin Császárság bukása és a bizánci főváros harc nélküli

visszafoglalása vetett véget. A hatalmat azonban nem a Laszkarisz, hanem a Palaiologosz-dinasztia szerezte meg. A felesége révén a Laszkarisz familiával rokon IV. Béla király (1235–1270) cselekvési lehetősége korlátozott lett bizánci ügyekben. Annyit azonban a korszakra vonatkozó, újgörög nyelvű eposzból, a Moreai Krónikából tudunk, hogy az egyik bizánci utódállam, az Épeiroszi Despotátus és a nikaiai császár konfliktusában ez utóbbi uralkodó oldalán magyar csapatok is részt vettek.⁴⁵

VIII. Mikhaél Palaiologosz (1259–1282) dinasztia alapítóként erős kézzel építette ki hatalmát, emellett megtartotta kapcsolatát az Árpád-házzal. IV. Béla utóda, V. István király (1270–1272) rövid, de igen aktív külpolitikájában nem merült feledésbe a III. Béla-kori bizánci dinasztikus kapcsolat, bizánci részről pedig Mikhaél császár katonai megsegítése. Az ország a balkáni függetlenedő államokkal szemben – ahogyan III. Béla idejében – lehetséges bizánci partner maradt. VIII. Mikhaél aggódva nézte az Anjou család, I. Anjou Károly balkáni szerb–bolgár szövetségi térnyerését és területszerzéseit a görög területeken, Moreában. Láttta továbbá azt is, hogy a nápolyi–szicíliai király Bizánc-ellenes politikája a Latin Császárságot visszaállítani akaró IV. Márton pápának is jól jött. Ezért a bizánci császár a magyar királlyal is felvette a kapcsolatot. 1272-ben a bizánci császár fia, (II.) Andronikosz Palaiologosz feleségül vette a magyar király egyik leányát, Annát. Ez volt a harmadik olyan eset, amikor bizánci császári feleség lehetett Árpád-házi hercegnőből. Sajnos ez a kapcsolat Anna 1284-ben bekövetkezett halálával megszűnt, II. Andronikosz (1282–1328) második felesége a montferrati örgróf leánya, Eiréné lett.⁴⁶

A császár uralkodása a késő kori Bizánc utolsó felvirágzását indította el, amelyet *Palaiologosz-reneszánsz* névvel tartunk számon. II. Andronikosz császár utóda, a császár Árpád-házi feleségétől született fia, IX. Mikhaél lett volna, aki azonban még apja életében, bár társuralkodó volt, meghalt. Andronikosz császár második felesége, Eiréné pedig gyűlölettel volt iránta, örökösként pedig saját gyermeküket látta volna szívesebben.⁴⁷

45 AMTBF XLVI., 318., 319.

46 Ostrogorsky 2000, 417.

47 AMTBF LI., 337.

A nemzetközi erőviszonyok alakulását jól jelezte, hogy a magyar király már 1270-ben az Anjou családdal is rokonságot létesített fia, László és I. Károly leánya, Izabella (Erzsébet) házasságával. III. András (1290–1301) uralkodása alatt, a vele szembenálló táborában, a nápolyi Anjou-befolyás csak erősödött. 1300-ban II. (Sánta) Károly nápolyi király pedig 12 éves unokáját, Károly Róbertet küldte az országba. 1301-ben a bizánci–magyar együttműködést is megszakította az Árpád-ház férfiágon való kihalása.

A Mediterráneumban érdekelt Anjouk magyarországi trónra kerülésével új időszak köszöntött be és – egy időre – véget ért az oszmán-törökök által szorongatott Bizánc megsegítésének gondolata. Kis-Ázsia elvesztésével a bizánci állam már Európába szorult vissza és megkezdődött a bizánci kisállamiság időszaka.



Rozmáragyarból készült pásztorbot, 11. század közepe
Laczkó Dezső Múzeum, Veszprém

HIVATKOZOTT IRODALOM

- Államalapítás 1999.** *Az államalapítás korának írott forrásai.* Az előszót írta, a szövegeket válogatta, a kötetet szerkesztette: Kristó Gyula. (Szegedi Középkortörténeti Könyvtár 15.) Szeged, 1999.
- AMTBF.** *Az Árpád-kori magyar történet bizánci forrásai.* Összegyűjtötte, fordította, bevezetéssel és jegyzetekkel ellátta: Moravcsik Gyula. Akadémiai Kiadó, Budapest, 1988.
- Anonymus 1977.** *Anonymus: Gesta Hungarorum.* Pais Dezső fordításában. Magyar Helikon, Budapest, 1977.
- Baán 1995.** Baán István: „Turkia metropolíája”. Kísérlet a Szent István-kori magyarországi orthodox egyházszerkezet rekonstrukciójára. In: H. Tóth Imre (szerk.): *Az ortodoxia története Magyarországon a XVIII. századig.* Szeged, 1995, 19–26.
- Baán 1995a.** Baán István: „Turkia metropolitája”. Újabb adalék a bizánci egyház történetéhez a középkori Magyarországon. *Századok*, 129. (1995) 1167–1170.
- Bíborbanszületett Konstantin 2003.** Bíborbanszületett Konstantin: *A birodalom kormányzása.* Fordította: Moravcsik Gyula, Olajos Terézia bevezető tanulmányával. Budapest, 2003.
- Bornemann–Risch 1999.** Eduard Bornemann – Ernst Risch: *Görög nyelvtan.* Fordította: Mayer Péter. Lexika Kiadó. Székesfehérvár, 1999.
- Bréhier 1997.** Louis Bréhier: *Bizánc tündöklése és hanyatlása I-II.* (ford. Baán István) Bizantinológiai Intézeti Alapítvány, Budapest, 1997.
- Font 2019.** Font Márta: *Az Árpád-ház évszázadai. 1038–1301.* Magyar História. Kossuth Kiadó, Budapest, 2019.
- Képes Krónika 2004.** Szovák Kornél – Veszprémy László (szerk.): *Képes Krónika.* Millenniumi Magyar Történelem, Források. Osiris Kiadó, Budapest, 2004.
- Kristó 1998.** Kristó Gyula: *Magyarország története 895–1301.* Osiris Kiadó, Budapest, 1998.
- Makk 1996.** Makk Ferenc: *Magyar külpolitika (896–1196).* (Szegedi Középkortörténeti Könyvtár 2.) Szeged, 1996.

- Makk 2011.** Makk Ferenc: Megjegyzések a Szent Istváni államalapítás történetéhez. *Aetas*, 26. (2011) 1. sz. 104–142.
- Moravcsik 1935.** Moravcsik Gyula: *A magyar Szent Korona görög feliratai. Székfoglaló (1935. május 6.)*. Magyar Tudományos Akadémia, Budapest, 1935.
- Moravcsik 2003.** Moravcsik Gyula: *Bizánc és a magyarság*. Lucidus Kiadó, Budapest, 2003.
- Moravcsik 2018.** Moravcsik Gyula: Görögnyelvű monostorok Szent István korában. In: Szidiropulosz Archimédész (szerk.): *Az ezeréves magyar–görög kapcsolatok. A Magyarországi Görögök Kutatóintézete és a Magyarországi Görögök Országos Önkormányzatának közös konferenciáján elhangzott előadások. (2016. október 19.)* Magyarországi Görögök Kutatóintézete, Budapest 2018, 21–42.
- Obolensky 1999.** Dimitri Obolensky: *A Bizánci Nemzetközösség*. Bizantinológiai Intézeti Alapítvány, Budapest, 1999.
- Olajos 2014.** *Bizánci források az Árpád-kori magyar történelemhez. Kiegészítés Moravcsik Gyula „Az Árpád-kori magyar történet bizánci forrásai” című forrásgyűjteményéhez.* Összegejtette, fordította, bevezetéssel ellátta: Olajos Terézia., Lectum Kiadó, Szeged, 2014.
- Ostrogorsky 2000.** Georg Ostrogorsky: *A bizánci állam története*. Osiris Kiadó, Budapest, 2000.
- Ritoók 2021.** Ritoók Zsigmond: *Homérosz Magyarországon*. Kalligram, Budapest, 2021.
- Szabó 2012.** [Diószegi] Szabó Pál: „fogságba került, és ... ágasra húzatta” – A bizánci források jogi szóhasználata és az akasztás végrehajtásának bizánci gyakorlata Bulcsú kivégzése kapcsán. In: *Publicationes Universitatis Miskolcensis. Sectio Iuridica et Politica* 30. (2012) 161–185.
- Szabó 2015.** [Diószegi] Szabó Pál: *1440 – Nándorfehérvár első oszmán-török ostroma és előzményei*. Areión könyvek, Szeged, 2015.



Kerengőt imitáló installáció
Királyok és Szentek – Az Árpádok kora kiállítás

HESZ ATTILA

BOLDOG ÖZSÉB ÉS A PÁLOS REMETÉK

Boldog Özséb és a pálos rend történetéről az elmúlt évtizedekben jelentős számú, tudományos igényű tanulmány látott napvilágot.¹ Többféle megközelítésben tárgyalták a pálos rend kezdeti történetének lehetséges vonásait. Az elemzések kikerülhetetlen tárgya a pálos Gyöngyösi Gergely² által összeállított *Vitae fratrum* című kézirat³ és a benne foglaltak valóság tartalmának vizsgálata. Az egyik iskola Özséb személyét pusztán irodalmi alkotásként kezeli, míg a másik iskola Özsébet az események valóságos szereplőjének tartja. E tanulmány a történeti valóság összetett kérdésköréhez kíván néhány adalékkal szolgálni.

Gyöngyösi forrásai, írói szándéka

Boldog Özséb egykori esztergomi kanonokról – a kutatás jelenlegi állása szerint – a legkorábbi írás Gyöngyösi Gergely *Vitae fratrum* című munkája. Ebben az érdeklődő olvasó megtalálja az Özséb életéről szóló tudósítást. Megtudjuk belőle, hogy Esztergomban született, a káptalan tagjai közé emelkedett. Kanonokként a városba látogató remetékkel is társalgott, akik az általuk készített kosarakat kenyérre cserélték. A beszélgetések közben annyira megkedvelte őket,

1 Guzsik 2003; Hervay 2007; Koszta 2009; Mályusz 1945; Mályusz 1971; Mezey 1979; F. Romhányi 2010; Sarbak 2007; Scheffer 2020; Tarnai 1984; Török 2003; Hesz 2021. Ez utóbbinak átdolgozott változata a jelenlegi tanulmány.

2 Gyöngyösi Gergely, 1472–1531. Lásd: Sarbak 2010.

3 Gyöngyösi 1988.

hogyan elhatározta, maga is remete lesz. Elhatározása hosszú érlelődés után, a tatárjárást követően vált valóra. Esztergom közelében, a Pilisben monostort emelt a Szent Kereszt tiszteletére. 1262-ben járt IV. Orbán pápa udvarában és 1270-ben halt meg, a remete testvérek tartományfőnökeként.⁴ Nagyjából ezek a tények világlanak ki Gyöngyösi Gergely művéből, és ezeket bátran elfogadhatjuk történelmileg hitelesnek Özséb személyével kapcsolatosan.⁵

Gyöngyösi Gergely a pálosok életéről szóló könyvének⁶ elején a legenda műfaját szabadon felhasználva hírt adott az utókor számára Özsébről. Művének forrásairól saját maga is nyilatkozott az előszóban⁷ és a Dombrói Márkról szóló fejezetben.⁸ Információit a kolostorokban található oklevelek mellett minden bizonnyal a rendi szájhagyományból is merítette. Ezenkívül valószínűleg rendelkezésre állt az egyes kolostorok *nekrológiuma*, amelyben az illető kolostorban elhalt rendtagok nevét és haláluk napját – de nem az évét – feljegyezték, 1308 után. A vonatkozó feljegyzés vezetése a perjel kötelességei közé tartozott.⁹ Ebben találhatott írott, bár mára elveszett forrást a Szent Kereszt-kolostor egymást követő előjáróinak nevével kapcsolatban. Érdekes adalék még a forrásokhoz Sarbak Gábor megjegyzése is, hogy egy „Gyöngyösi korát megelőző történeti feljegyzés létezett a rendben, talán Dombrói Márk sem járt töretlen úton.”¹⁰ Török József megjegyzése is ez: „A rend történetének eseményeit tudatosan igyekeztek megőrizni és egybegyűjteni, Gyöngyösi Gergely többször idézett krónikája komoly előzményekre megy vissza.”¹¹

Gyöngyösi művét rendtársainak szánta. Erre utal, hogy a modern korig nem jelent meg nyomtatásban, csak kéziratok maradtak fenn.¹² Özsébet a többi

4 Gyöngyösi 1988, 38–47.

5 Török–Legeza–Szacsavay 1996, 15.

6 Gyöngyösi 1988, 33–204.

7 Gyöngyösi 1988, 33.

8 Gyöngyösi 1988, 167.

9 Świdziński 2009, 36. Meg kell jegyezni, hogy jelenleg is hasonló előírás van érvényben. Továbbá a kolostor alapítóját nagyon erősen őrzi a ház lakóinak emlékezete, akár évszázadon is túlnyúlóan.

10 Sarbak 1984, 50. Ezt támasztja alá Tarnai 1984, 202.

11 Török 1990, 91.

12 Sarbak 2007, 233.

életrajztól elkülönítve kezeli, a róla szóló első fejezetben a *vita* kifejezést használja mondanója megjelölésére: *Incipit vita fratris Eusebii adhuc secularis*.¹³ A kiemelés a személy jelentőségének hangsúlyozását szolgálja. Üzenetének lényege: íme, a kiválók és a rend vezetői között is kiváló személy. A *vita* műfaját sokáig jegyzőkönyvi hitelességű beszámolónak tekintették, így volt ez más esetekben is, például Első Remete Szent Pál esetében is.

A *vita* a legendairás egyik lehetséges formája. A *legenda* mint műfaj forrásértékének a megítélése az elmúlt évszázad során sokat változott. Révai nagy lexikona a legendát még valóságalappal bíró, erkölcsi tanúságot közvetítő műként határozza meg,¹⁴ míg egy 1964-ben kiadott irodalomtörténet már csupán az egyház által támogatott propagandaeszköznek tekinti.¹⁵ Így vált a valóságot sajátosan – a példaadó, evangéliumi ihletésű életvitel szempontjából – megközelítő írásból egyszerűen megbízhatatlan, ideológiai tartalmú anyag. A *vita*, *legenda* hordozta információk értékelésének ilyen irányú változása természetesen kedvezőtlenül hat a közlendő hitelességének tekintetében. Számunkra azonban az ideológiai háttértől mentes értelmezés a valósághoz közelebb állónak látszik. Ahogy a legendairás körébe tartozó történeti dokumentumok alapos és hangsúlyozott forráskritikai feldolgozása nem mellőzhető, ugyanúgy egy személy létezése vagy nem létezése körüli kérdések ideológiavezérelt megközelítésének mellőzése is a tudományos hitelesség erősítését szolgálja. Boldog Özséb esetében okkal feltételezhetjük létezésének tényét. Nem létező személyről nem *legenda*, csupán *példabeszéd*, *parabola* szokott születni. Nem szerencsés összemosni a két, eltérő jelentésű fogalmat. Ez az oka Gyöngyösi szóhasználatának. További szándéka, hogy a domonkosok 15. század közepi, pálosok ellen irányuló támadására választ adjon és érvekkel vértesse fel rendtársait.¹⁶

13 Gyöngyösi 1988, 38. „Kezdődik Özséb testvér világi életének leírása.”

14 Révai 1915, 579–580.

15 Klaniczay 1964, 62.

16 Ennek kifejtésére a későbbiekben – a pálosok elnevezésével összefüggésben – kerül sor, mert nem Özsébet, hanem a rendet érinti.

Özséb alakja a *Vitae fratrum*ban és a későbbi történeti irodalomban

Gyöngyösi először a magyarországi remetek eredetét mutatja be, Szent István uralkodásától egészen IV. Béla idejéig. Közvetlen előzményként tekint a Pécs melletti Szent Jakab-kolostor remetéire, akiknek Bertalan pécsi püspök adott nagyon rövid szabályzatot.¹⁷ Ezt követően az ötödik fejezettől kezdve a tizenharmadikig bezárólag ismerteti Özséb életének eseményeit.

Ebből értesülünk esztergomi születéséről, korán jelentkező buzgó vallásosságáról, a tudományokban való előrehaladásáról és papi mivoltáról, amelynek következtében felvették az esztergomi kanonokok közé. Ebbéli méltóságában előszeretettel látogatták a környék remetéi és maga is élvezte társaságukat. Kanonoki státuszát barátaival, első követőivel együtt a remetek magányára kívánta felcserélni, ebben azonban a tatárjárás megakadályozta. A helyzet rendeződése után, immár más társaktól körülvéve, valóban nagy állhatatossággal ragaszkodván elhatározásához, Özséb búcsút vett eddigi életétől és a remetek közé vonult, ám ott is papként szolgált.¹⁸ A hivatásért való küzdelem és az ennek nyomán kialakuló állhatatosság hangsúlyozása Özséb életében, valamint a rendfőnöki életrajzok sematikusnak ítélt,¹⁹ személyes vallásosságot kiemelő leírásai alátámasztani látszanak azt az újabb felfogást, hogy Gyöngyösi írása a rendtagok számára készített vezérfonal, szemléletformáló *opus* szerepét hivatott betölteni. A szerzetesi élet során a korábban is gyakorolt vendéglátás erényében tűnt ki társai közül. A szíves szavú remetéhez csatlakozott Benedek és István testvér, akik később utódai lettek a provincia élén. Remeteségük helyszíne a Szent Kereszt-monostor Esztergom közelében, nem messze a Hármass-barlangtól, ahol egy forrás mellett Özséb és hat társa Istennek szentelt életet folytatott.

17 Mályusz 1971, 257. Mályusz szerint a Bertalan püspöknek tulajdonított Regula jóval később íródott.

18 Gyöngyösi 1988, 43.

19 Mályusz 1944, 95–100.

A rendi központ alapításáról tanúskodik az író megjegyzése, amely (szabad fordításban) így hangzik: „[...] amely monostor alapításába fogott, hogy az majdan a szabályozott életmód székhelye legyen.”²⁰ Ezzel a tudunkra adja, hogy noha a könyv megírásakor a Buda feletti Szent Lőrinc-monostor a rend székhelye, ám ezt megelőzően a központ a Szent Kereszt-monostorban volt, valamint azt is, hogy a testvérek még messze nem a *Regula* szerint élnek. Legfeljebb egymás jó példáján és igyekezetén épülhetnek. A hat társ említése a hetes számban rejlő tökéletességre is utalhat, de egybevág a jelenleg elfogadott állásponttal a magyar pálos kolostorok középkorra jellemző létszámát illetően.²¹

A mai olvasó számára feltűnő szokás az egyes fejezetek élére *disztichonokat* illeszteni, mégpedig jellemzően az író saját költeményeit, amelyekkel a fejezet lényegét foglalja össze. Gyöngyösi ezzel a Budai Krónika szerkesztési elveit követi.²² Illusztrációs céllal közli Varsányi István pálos költőnek a pilisi Szent Kereszt-kolostor alapításáról szóló versét, amelyben megemlékezik Özsébről, a szent férfiről, a remetéről és papról, aki a pápától Szent Ágoston *Regulájának* megadását kéri.²³ Ezek a sorok ágyazzák bele az események sorába Pál veszprémi püspök 1263-ban kiadott, nagyjelentőségű – IV. Orbán pápa felhatalmazása alapján a rendházak működését jóváhagyó – oklevelét is. V. Kovács Sándor kísérő tanulmánya a Gyöngyösi által megőrzött három költemény – amelyből az egyik Varsányié – kapcsán megállapítja, hogy az adott korban szokás volt magyar nyelven verset írni, és ezt csak akkor fordította latinra a költő, ha a nyilvánosság elé kívánt lépni vele.²⁴ Ezzel kapcsolatban meg kell említeni Hervay Levente kritikáját, aki tanulmányában abbéli meggyőződésének ad hangot, hogy Varsányi minden bizonnyal Gyöngyösi felkérésére írta költeményét Özsébről.²⁵ A Gyöngyösi által megfogalmazott *vita* állításait az Özséb életének remetekorszakát megelőző időszak vonatkozásában az újabb kutatás meggyőző-

20 Gyöngyösi 1988, 42. „[...] quoddam monasterium, regularis observantiae sedem futuram inchoavit.”

21 Kubinyi 2007, 49.

22 Gyöngyösi 1983, 11.

23 Gyöngyösi 1988, 43.

24 Gyöngyösi 1983, 19–20.

25 Hervay 2007, 61.

en elemezte, és rámutatott egy olyan lehetséges értelmezésre, amely megerősíti Özséb esztergomi kötődését és kanonoki státuszát.²⁶

Gyöngyösi szerint ugyanis az Özsébet felkereső remeték gyakran látogattak a kanonok házába, hogy kosaraikat kenyérre cseréljék.²⁷ Ehhez érdekes adalékkal szolgál Kollányi Ferencnek az esztergomi kanonokokról szóló tanulmánya, amelyben azt állítja, hogy „jóval 1397 előtt, minden kanonok egy kenyeret kapott naponta az érsektől. Az érsek e járandóságot [...] tizedek átengedésével megváltotta. A napi osztalék azonban megmaradt továbbra is [...] a káptalani tagok [...] egy napra elegendő kenyeret és 3 dénárt kaptak.”²⁸ Itt tehát Gyöngyösi vagy egy saját koráig fennmaradt szokást épít be az elbeszélésébe, vagy pedig egy kiemelkedően hiteles részlettel állunk szemben. A kérdés eldöntése további kutatást igényel.

Gyöngyösi kéziratos műve ismertté vált további, jelentős barokk kori történetírók számára is. A pálos Andreas Eggerer 1663-ban jelentette meg a maga idejében korszerű módon megszerkesztett könyvét – hangsúlyozottan a nagykáptalan megbízásából – a *Vitae fratrum* alapján. Nem riad vissza Gyöngyösi adatainak értelmezésétől, amelynek következtében forrását alaposan kifejtve, már jelentős többletet tartalmazó információk kerülnek a pálos történetírás kánonjába. Célja a rendalapítás megfogalmazása a 17. század igényeinek megfelelő módon. Ennek eszköze az évszámok beillesztése Özséb életébe és látomásának a leírása.²⁹ Ezáltal válik a későbbi, Boldog Özséb személyével foglalkozó művek számára referenciává. Adatai a továbbiakban forrás gyanánt szolgáltak és hitelt érdemlőnek számítottak.

Új információ a korábbiakhoz képest, miszerint Eggerer a rend régi emlékeire hivatkozva tudni véli, hogy Özséb 1246-ban mondott le a kanonoki méltóságról.³⁰ A másik, Gyöngyösi megfogalmazásán túlmutató téma Özséb csodá-

26 Scheffer 2020, 25–31.

27 Gyöngyösi 1988, 39. „Proinde fratres antra desertorum passim incolentes et ideo de heremo dicti domum suam frequenter adibant, ut sportulas viminibus contextas panis alimonia commutarent.”

28 Kollányi 1900, XVII.

29 Eggerer 1663, 74.

30 Eggerer 1663, 73.

latos látomása az egymással összeérintkező lángokról,³¹ amelyet látva, hosszas imádkozást követően elhatározza a Pilisben élő remeték maga köré gyűjtését és hetedmagával templomocskát emel a Szent Kereszt tiszteletére. A látomás leírásához hozzá kell fűzni, hogy Eggerer minden bizonnal tudott valamennyit görögül és ismerte a *Bölcsesség könyvét* a Szentírásból. Ezen ismeretei befolyásolták a látomás megfogalmazását, de nem a tartalmát.

Az *Eusebius* név jelentése görögül jámbor, kegyes, istenfélő.³² A *Bölcsesség könyve* harmadik fejezetében szerepel a jámborok és gonoszok sorsának egybevetése. A hetedik versben ez olvasható: „Az igazak felvillannak, és olyanok, mint a szikra, mely a nádasban tovarapózik.”³³ Szó szerinti fordításban: „Az igazak fénylenek, és tovarapóznak, mint a szikra a nádasban.”³⁴ Eggerer szinte szó szerint átveszi ezt a szófordulatot Özséb életébe integrálva a lángokról szóló éjjeli látomás ismertetésében.³⁵ Özséb kéri majd el a Jakab-hegyi remeték szabályzatát, akik megismerve kiválóságát, csatlakoznak a pilisiekhez és mindnyájuk előjárójává, provinciálissá választják az egykori esztergomi kanonokot. Az Eggerertől származó *vita* maradék része hűen követi Gyöngyösi leírását. A halál időpontjaként itt már január 20-a van feltüntetve. Erre az eltérésre magyarázatul szolgálhat egy egyszerű másolási hiba.³⁶ A végén Özséb „boldog” titulussal azzal indokolja, hogy ezt a különféle szerzők művei megfelelően alátámasztják.³⁷

1692-ben jelentette meg Heveneszi Gábor az *Ungaricae sanctitatis indicia* című összefoglalását a Magyarországon élt vagy valamiképpen ide kapcsolódó szentek és boldogok életrajzaival.³⁸ Az életrajzok összegyűjtése és feldolgozása során minden bizonnal figyelembe vette a bollandisták adatgyűjtési szempontjait is. A mű megszerkesztése során nyert tapasztalatai pedig befolyásolhatták a néhány évvel később megfogalmazott metodológiáját: „Részletes utasításokat

31 Eggerer 1663, 74. „[...] flammulae in unum coire [...]”

32 Hervay 2007, 61.

33 Bölcs 3, 7. „Fulgebunt justi et tamquam scintillae in arundineto discurrunt.”

34 Ld. Öszösvetségi Szentírás a Vulgáta szerint II. 1932, 845.

35 Eggerer 1663, 74. „[...] , ignes aliqui per sylvam tanquam scintillae in arundineto discurrunt; [...]”

36 Gyöngyösi 1988, 21–24.

37 Eggerer 1663, 82.

38 Heveneszi 1692.

adva a kutatók számára, pontosan kijelöli a forrásgyűjtés irányát. Nyomatott művek kivonatolása és bibliográfiai ismertetése mellett az okleveles források összegyűjtésére helyezte a fősúlyt, de kiemelte a feliratos emlékek és a hiteles szájhagyományok gyűjtésének fontosságát is. Ez utóbbiak tekintetében óva intett a mesék és gazdátlan fecsegések feljegyzésétől. A gyűjtőktől megkívánta a forrásadatokat, a másolt források lelőhelyének és egyéb külső körülményeinek pontos feltüntetését és a tulajdonnevek betűhív másolását.³⁹

A nyomatott művek kivonatolása során került kezébe Boldog Özséb legendája is. Az Eggerer nyomán összeállított megemlékezésben már minden elem együtt van. Az esztergomi születés, a káptalani tagság, a jövedelemről való lemondás és remeteségbe vonulás 1246-ban, a lángocskák látomása, a pilisi remeteház alapítása 1250-ben, az ágostoni regula megszerzésére tett erőfeszítések, Pál veszprémi püspök intézkedése, a húsz éven keresztül betöltött provinciális hivatal és az 1270. január 20-án bekövetkezett halál, amikor Özséb visszaadta ártatlan lelkét az égnek.⁴⁰ Hevenesi műve, sok más, középkori magyar szenttel együtt, Boldog Özséb számára is országos ismertséget szerzett.

A formálódó remeterend és a magyar elit kapcsolatai

Az Eggerer-féle Özséb életrajzot idézik szinte napjainkig bezárólag. Sőt, tovább is gondolják. Koszta László a Pécsi Egyházmegye püspökeiről szóló tanulmányában Achilles püspökről megállapítja, hogy korábban – esztergomi prépostként – az általa vezetett káptalan tagja volt Özséb,⁴¹ bár ezt több kutató kétségbe vonja.⁴² Ezzel Özsébet kora jelentős, kiterjedt ismerettséggel bíró szereplői közé helyezi, noha ez utóbbi nem valószínű.

39 Hóman 1925, 456.

40 Hevenesi 1692, 94–95.

41 Koszta 2009, 78.

42 Pl.: Hervay 2007, 57–65.

Achilles utóda, Jób püspök⁴³ könnyen vállalt konfliktusokat. Erre példa, hogy 1263-ban a budai zsinaton Jób képviselői elutasították az esztergomi érsek joghatóságát. Ez és más, itt nem ismertett ellentétei választ adhatnak arra a kérdésre, hogy miért hallgat Gyöngyösi a Pécs környéki remeték csatlakozásáról, a püspökök általi további felkarolásáról, holott logikusan ennek kellene következnie Bertalan és Achilles püspökök bizonyítható jóindulata után. Jób püspök más ügyeket részesített előnyben.

Halála után az egyházmegye vezetését Pál püspök vette át, 1287-től, először adminisztrátorként. Ő annak az ugyancsak Pál nevű, korábbi veszprémi püspöknek⁴⁴ az unokaöccse, aki 1263-ban a pápa kérésére megvizsgálta az egyházmegyéjében található remeték vagyoni viszonyait. Pál pécsi püspök családjának több tagja már évtizedek óta a királynék szolgálatában állt. Ez meglehetősen nagy befolyást biztosított számára, és Lodomér érsek bizalmát is élvezte, aki ugyancsak 1287-ben kinevezte őt az esztergomi székeskáptalan élére. Haláláig III. András, majd rögtön Károly Róbert hűséges támogatója volt. Utódai, Manfréd és Péter püspökök⁴⁵ is ugyanezt az utat járták. Péter püspök Gentilis bíboros, pápai legátus⁴⁶ kíséretében tartózkodott 1308–1309-ben. Legkésőbb ekkor kerülhetett sor a pécsi egyházmegyében működő remetekolostorok csatlakozására. A pécsi püspökök imént ismertett szerepe személyesebbé teszi F. Romhányi Beatrix megállapítását, miszerint „a magyar egyházi és világi elit 1291–1308 között meglehetősen nagy egyetértésben munkálkodott a pálosok útjának egyengetésén.”⁴⁷

A pálosok és a világi elit kapcsolatáról szót kell ejteni a pilisi remeteházakkal kapcsolatban is. Pető Zsuzsa kutatásai nyomán⁴⁸ F. Romhányi Beatrix a tanulmányában ezt behatóan elemzi.⁴⁹ A Pál veszprémi püspök által 1263-ban kiadott, majd utóda, Benedek püspök által 1291-ben átfirt oklevelet Gyöngyösi Gergely

43 Koszta 2009, 77– 83. Achilles 1251–52, Jób 1252–1280 között állt a Pécsi Egyházmegye élén.

44 Koszta 2009, 84. 1262–1275.

45 Koszta 2009, 89–91. Manféd választott püspök 1306, I. Péter 1307–1314.

46 VMO I/2. címlap adata. Gentilis de Monteflorum bíboros magyarországi megbízatása 1308–1311-ig tartott.

47 F. Romhányi 2016, 16.

48 Pető 2014, 52–57. és Pető 2018, 20–22.

49 F. Romhányi 2015, 755–764.

csak egyszer idézte a maga teljességében. Az átiratnál már csak az eltérést jegyezte fel: a korábbi hét remeteség elé kettő másikat illesztett. Ezek a Pilisben Szent Kereszt egyháza, Kékesen Szent László, majd következik az 1263-as oklevélben elsőként említett Fülöpsziget és a továbbiak.⁵⁰ Az 1263-as oklevélben Pál püspök megtiltotta újabb remeteség alapítását egyházmegyéjében. 1291-ben azonban két újabb, a korábbi alapításokat tekintélyben megelőző remeteség neve szerepel. Ennek oka minden bizonnyal az, hogy a remeték ebben az időben jelentős népszerűségnek örvendtek a köznemesi réteg körében. Az ő közbenjárásukkal igyekeztek az esztergomi érsek és a király támogatására szert tenni.⁵¹

IV. Béla uralkodásának utolsó öt évét Esztergomban, az érseki székhelyen és környékén töltötte. Innen a Szent Kereszt-remeteség mintegy tizenöt kilométerre fekszik. A pilisi királyi erdőben csak „a király tudtával és beleegyezésével, röviden adományából juthatott”⁵² birtokhoz, letelepedési engedélyhez még egy egyszerű remeteség is. Erre a korai állapotra utal az 1289-ben kiadott oklevél,⁵³ amely megemlékezik IV. Béla király jóindulatáról a Szent Kereszt remetái irányában és IV. László jóváhagyásáról. Ha az 1289-ben és 1291-ben kiállított okleveleket egymást követően olvassuk, akkor jól látható belőlük a király, illetve udvara szoros támogatása. A remeteségek 1260 utáni fejlődését, püspöki jóváhagyását akkor értékelhetjük igazán, ha figyelembe vesszük az adott évtized erős, hadjáratokat sem nélkülöző feszültségeit IV. Béla és V. István ifjabb király között. Ez a fejlődés még értékesebbnek látszik a következő megjegyzés fényében: „Az Úr 1289-ik évében ugyanazon [IV.] László király a szentkereszt kolostornak az ő akaratával és tudtával elszenvedett károkért pótlásul bizonyos pusztá és lakatlan területet adományozott.”⁵⁴

A későbbi rendi központ, a Buda melletti Szent Lőrinc-remeteség megalapítása még III. András király uralkodása végén történt: „Szorosan kapcsolódott az ország új fővárosának felemelkedéséhez. Buda egyre növekvő jelentőségét tükrözi az innen keltezett királyi oklevelek számának emelkedése is.”⁵⁵ Az 1290-

50 Gyöngyösi 1988, 45.

51 F. Romhányi 2015, 757.

52 F. Romhányi 2015, 757.

53 Gyöngyösi 1988, 50.

54 Gyöngyösi 1983, 54.

55 F. Romhányi 2015, 759.

es években jelentős lendületet vett a jövő remeterend egységesülése. Ennek fényében kell értelmezni a budaszentlőrinci alapítást.

Szintén a királyi hatalommal való szoros kapcsolatra utalnak a rend 1308-as elismertetésének történései. A kékesi Szent László-remeteség Gentilis bíboros és Csák Máté tartományúr tárgyalásának a helyszíne. Az épület jelentéktelensége és fekvése egyaránt biztosította mindkét fél számára a meglepetések elkerülését. A sikeres tárgyalások következménye a remeték számára, hogy megkapják Szent Ágoston regulája használatára az engedélyt.⁵⁶ Továbbá a középkor végén kilenc pálos monostor állt a *Medium Regni* területén, amelyek túlnyomórészt királyi alapításúak voltak. Ez arányaiban a többi rendet felülmúlja. „E kapcsolatrendszer több eleme már a rend születésének idején is megvolt. Ennek tükrre 1270 táján a rend megjelenése Esztergom közvetlen közelében, majd 1300 körül központjának átkerülése a szentkereszti kolostorból Szentlőrincre.”⁵⁷

F. Romhányi Beatrixnak a *Medium Regni* és a pálosok kapcsolatát elemző tanulmánya fényt vet arra a kérdésre, miért volt lehetséges az 1263-ban, Pál püspök által kiadott oklevél kiközösítő klauzuláját figyelmen kívül hagyni. A formula 1263-as alkalmazása viszont magyarázatot igényel. A 13. század középső harmadában nyer királyi rendezést a magyarországi székeskáptalanok és az alsópapság között a jövedelmek elosztása miatti évtizedes ellentét. A folyamatot a veszprémi egyházmegye eseményein keresztül követhetjük, ahol 1226 és 1262 között több periódusban pereskedtek egymással a plébánosok és a székeskáptalan tagjai.⁵⁸ A per utolsó fordulójában, 1260 körül, IV. Sándor pápa a domonkos és a ferences provinciálist, valamint az ágostonos remeték tartományfőnökét jelölte ki bírónak. Az ágostonos remeték provinciálisának bírói megbízatása ellen Zlaudus veszprémi püspök⁵⁹ a káptalannal együtt óvást emelt. Arra hivatkoznak, hogy az illető személy elfogult az egyházmegye vezetésével szemben, mert három Zala megyei templomot szándékozik elfoglalni. Érdekes lehet a három templom titulusa: Szent Jakab, Szent Ilona és Szent Mária Magdolna. Ugyanilyen titulusa

56 Gyöngyösi 1988, 58.

57 F. Romhányi 2015, 762. és Pető (2014) 2018, 54–56.

58 Mályusz 1971, 49–53.

59 1244–1262.

volt a bakonyi, fülöpszigeti és kőkúti remetésegeknek. Solymosi szerint a fellebbezést elutasíthatták és ezért inkább kiegyeztek a kanonokok és a plébánosok.⁶⁰ Valószínűbb az a gondolat, hogy az egyházmegyék többségét érintette a káptalan és a plébánosok közti anyagi feszültség és az ennek rendezésére törekvő királyi rendelkezések is. Ennek eredménye is lehet a veszprémi egyházmegye érdekelt feleinek a kiegyezése. A cél az egyházon belüli békés viszony helyreállítása a különféle érdekeltségű felek között.⁶¹ Ez minden bizonnyal a remetékre is vonatkozott. Így válik érthetővé az 1263-as oklevél kiközösítő klauzulája.⁶² Ennek értelmében a püspök az egyházmegyéje területén fekvő, királyi alapítású egykori vilhelmita kolostorokat meghagyta az ágostonosok kezén,⁶³ ezzel követi a pápai rendelkezést is, míg az ágostonosok által bekebelezni szándékozott, nemesi alapítású remeteházakat a remeték – a későbbi pálosok – tartományfőnöke alá rendelte. Ezzel egyszerre gyakorolt kegyet a jövődő pálosokkal szemben, szerzett érvényt IV. Béla egyházon belüli béketörekvéseinek, és lényegében a pápai akarat sem csorbult. Ez a megoldás valóban illik a királyné kancellárjához, a röviddel korábban a veszprémi egyházmegye élére kinevezett Pál püspökhöz.⁶⁴

A pálosok elnevezése

Özséb életébe ágyazva fogalmazta meg Gyöngyösi azokat a bizonytalanságokat, amelyek a rend elnevezésével kapcsolatosak. A mű XI. fejezete tárgyalja azt a kérdést, miért nevezték Szent Ágoston püspök rendjének őket. Példa erre a sátoraljaújhelyi kolostor, amelyet hol a pálos remeték, hol az ágostonos remeték házának neveznek. Valójában mindkét szerzetesrendnek volt a városkában rendháza.⁶⁵ Az

60 Solymosi 2005, 19.

61 Mályusz 1971, 52.

62 Holler 2007, 121–133. Holler más nézetet képvisel.

63 F. Romhányi 2005, 92.

64 MREV I, 150. Pál püspök 1262-ben vette át a veszprémi püspökség kormányzását.

65 Guzsik 2003, 61.

egri egyházmegyében⁶⁶ és Zala megye területén⁶⁷ is találkozunk ezzel a bizonytalansággal. A sátoraljaújhelyi helyzet egyedinek számít, a többi esetben máshol kell keresni a probléma megoldását. Fő oka az elnevezésbeli hasonlóság. Ez köszön vissza Gyöngyösi Gergely egyik művének címében: *Directorium singulorum fratrum officialium ordinis sanciti Pauli primi heremitae sub regula Beati Augustini epscopi militantium*.⁶⁸ Az ágostonosok korabeli elnevezése *Ordo heremitarum Sancti Augustini*, amint azt az egri káptalan oklevele tanúsítja.⁶⁹ Ez valóban félreértésekhez vezethet és bizonytalanságot eredményezett. De nem csak hétköznapi szóhasználatról van szó. IV. Sándor pápa 1256-ban *Licet ecclesiae catholicae* kezdetű bullájával hozta létre a különféle európai remetecsoportosulásokból, többek közt a vilhelmita rendből az ágostonos remeték rendjét.⁷⁰ Ezt a magyarországi vilhelmiták házaival kapcsolatban tíz évvel később újra megerősítette az Apostoli Szentszék.⁷¹

A XII. fejezetben ismerteti Gyöngyösi azt a tényt, hogy Gentilis bíboros 1308-ban kiadott oklevele, amely pápai megerősítést jelentett, *fratribus Sanctae Crucis de heremo*-nak⁷² címezte őket. Ebből megtudjuk, mi volt a rend egy másik, szintén hétköznapi elnevezése ebben az időben: a Szent Kereszt Remete Testvérei. Ez a név az oklevelek tanúsága szerint még egy darabig elkísérte a pálosokat,⁷³ noha már XXII. János pápa is Remete Szent Pál testvéreinek nevezte őket.⁷⁴ Gyöngyösi számára rendkívül fontos volt a rend elnevezésének egyértelművé tétele. A domonkosok 15. századi támadásával szemben, amelynek oka a domonkos renden belüli jelentős feszültségek voltak, bizonyítani akarta a pálos rend egyedül helyes elnevezését és

66 Fallenbüchl 1943, 57–58.

67 Solymosi 2005, 19.

68 Gyöngyösi 1988, 14.

69 Schier–Rosnak 1778, 69.

70 Hervay 1993, I. 84.

71 F. Romhányi 2005, 92.

72 VMO I/2. 180.

73 Gyöngyösi 1988, 46. A rend elnevezésének problematikája erősen foglalkoztatta Gyöngyösit. Vö. Sarbak 1984, 148. Gyöngyösi rendfőnöki hivatalának idejét egy Bakócz bíborostól származó, a rend helyes elnevezésével kapcsolatban kiadott oklevél 1521-es keltezéséből állapítja meg.

74 Gyöngyösi 1988, 61.

ősrégi eredetét.⁷⁵ Általános perjelként első lépésben a rend nevével kapcsolatban oklevelet eszközölt ki Bakócz Tamás bíborostól, amellyel a rend okleveleiben egyésécsítette az Első Remete Szent Pálról való elnevezését a közösségnek.⁷⁶ Ezt minden bizonynal visszamenőleges hatállyal is alkalmazták a későbbi átírások során. A következő lépés a rend ősrégi eredetének igazolása. Ennek bizonyítására szolgál Gyöngyösinél Bertalan pécsi püspök 1215-re dátumozott szabályzata, amelyet a Jakab-hegyi remetéknek adott.⁷⁷ Eszerint egy esztendővel korábbi volna az alapítás, mint a domonkosoké. Gyöngyösinek ezt, a rend eredetét jogi szempontból tisztázni kívánó törekvését használta Eggerer a rendalapítás alátámasztására.

A rend elnevezésével kapcsolatban még egy 13. századi jelenséget érdemes észrevenni. A szerzetesrendek hivatalos elnevezése igen gyakran nem a rendalapító nevét tartalmazza, hanem a rend központi célkitűzését, karizmáját jelöli meg. A jelenlegi magyar köznyelvben ferenceseknek nevezett szerzetesrend latin elnevezése mindmáig *Ordo Fratrum Minorum*,⁷⁸ azaz a Kisebb Testvérek Rendje. A rend tagjai pont alázatos kicsinységük, egyszerűségük megélésével kívánják szolgálni az Egyházat és követni Assisi Szent Ferenc példáját. Ugyancsak a köznyelvben domonkosoknak hívott rend hivatalos neve mindmáig *Ordo Fratrum Praedicatorum*,⁷⁹ azaz a Prédikátor Testvérek Rendje, akik tudós és felkészült igehirdetésükkel követik Szent Domonkos példáját. Az egy évszázaddal korábban alapított ciszterci rend, *Sacer Ordo Cisterciensis*,⁸⁰ pedig az első kolostor helyszínéről veszi a nevét, kifejezve, hogy az ott megvalósított életmódot kívánják követni. Hasonló logikával találkozunk a 14. században alapított olivetánusokkal kapcsolatban, akik ugyancsak az első házukról kapják rendjük nevét, *Congregatio S. Mariae Montis Oliveti, OSB*.⁸¹ Az egyes rendek elnevezése mögött felsejlő logi-

75 Gyöngyösi 1988, 97. A nemtelen támadás oka minden bizonynal a domonkosok belső konfliktusából adódott. Ekkoriban folyt a magyar domonkos provincia beletagozása az obszervanciának nevezett, reformtörekvésektől áthatott, rendi megújulást biztosító szellemiségbe. Vö. Harsányi 1938, 34.

76 Gyöngyösi 1988, 180.

77 Mályusz 1971, 257–258. Az oklevelet hamisnak tartja.

78 *Annuario Pontificio*, 1983, 1248.

79 *Annuario Pontificio*, 1983, 1247.

80 *Annuario Pontificio* 1983, 1242.

81 *Annuario Pontificio* 1983, 1240.

ka szerint a monasztikus hagyományokat követő szerzetesek a rend első házáról kapták a nevüket, míg az aktív lelkipásztori életet élő rendek elnevezésében sajátos hivatásukat igyekeztek kidomborítani. Ez magyarázatot adhat arra, miért nevezhette a leendő pálosokat Gentilis bíboros legátus oklevele *fratres Sanctae Crucis de heremonak*, és miért ragaszkodtak a pálosok a középkor folyamán a remete hagyományok megőrzéséhez.

Összegzés

Gyöngyösi Gergely *Vitae fratrum*ának Özsébre vonatkozó, visszafogott, óvatos közlését a későbbi századok során – különösen a barokk korban – részletesen kifejtették a történetírók. Ez a fokozatos kifejtés vívta ki a kiváló pilisi remete esetében egyes szerzők szinte tagadásba forduló kritikáját.⁸² Ami logikailag biztos Gyöngyösi munkája alapján, az Özséb személyének valóságosága, az esztergomi káptalannal való szoros kapcsolata, a Szent Kereszt-remeteség általa véghez vitt megalapítása a Hármaskő-barlang közelében, és az *eremitorium*nak a 13. század végén hirtelen megerősödő vezető szerepe. A rend remete jellege az Árpád-korban kétségtelen, ebből ered Első Remete Szent Pál tisztelete és máig ható remetehagyományai. További, behatóbb kutatást igényel még Gyöngyösi Gergely írói szándékának elemzése; a pálosoknak a királlyal és előkelőkkel ápolt kapcsolata; a pálos remeték és az egyházi vezetés viszonyának tanulmányozása. Remélhetőleg ezen kérdések vizsgálatához szerény tanulmányunk is hozzásegíti az érdeklődőket.

Gyöngyösi Gergely írása nyomán Özséb „előkelő származása a nemesi erények követésére sarkall, műveltsége tanulásra ösztönöz, aszkézise kihívást jelent, vezetői magatartása a helyes közösségi életre ad példát, engesztelő odaadása hazaszeretetre és felelősségvállalásra buzdít. Közünk van hozzá – gondolhatta a mindenkori pálos szerzetes, és gondolhatjuk mi is, akik örökösiként már nyolcszázadik éve látjuk hatását.”⁸³

82 Pl. Mályusz 1971, 257.

83 Bojtos 2020, 567.

HIVATKOZOTT IRODALOM

- Annuario Pontificio 1983.** *Annuario Pontificio per l'anno 1983.* Libreria Editrice Vaticana, Citta del Vaticano, 1983.
- Bártfai Szabó 1938.** Bártfai Szabó László: *Pest megye történetének okleveles emlékei 1002–1599-ig. Függetlenül az Inárcsi Farkas, az Irsai Irsay valamint a Szilasi és Pilisi Szilassy családok története.* K. n., Budapest, 1938.
- Bojtos 2020.** Bojtos Anita: „Özséb, közöm van Hozzád”. *Vigilia*, 85. (2020) 8. sz. 562–567.
- Eggerer 1663.** Eggerer, Andreas: *Fragmen panis corvi protoeremitici seu reliquiae Annalium Eremicoenobiticorum Ordinis Fratrum Eremitarum Sancti Pauli primi Eremitae, ubi imprimis vitae SS. Antiquorum Eremitarum, qui claras Aegypti Nitrias, et Thebaidas, Anachoretis fertiles, in Hungariam usque; perpetuis progressibus transtulerunt, ex antiquis manuscriptis, Ecclesiasticisque; testimoniis collectae recesentur. Tum vero quibus idem Ordo in coenobiticum conversus, Romanorum vel maxime Pontificum gratiis, Imperatorum, Regum, Principumque; Privilegis, in variis Orbis partibus, ad haec usque; tempora vigerit. Opus compendiario scriptum et sub tempore Sacrae Oecumenicae Congregationis Fratrum S. Pauli primi Eremitae in Lucem editum Anno Nati Emanuelis MDCLXIII.* Cosmerovius, Viennae Austriae, 1663.
- Fallenbüchl 1943.** Fallenbüchl Ferenc: Az Ágoston-rendiek Magyarországon. In: Meszlényi Antal (szerk.): *A Szent István Akadémia II. történelem-, jog-, és társadalomtudományi osztályának értekezései*, 3. (1943) 3. sz. 3–241.
- F. Romhányi 2005.** F. Romhányi Beatrix: Ágostonrendi remeték a középkori Magyarországon. *Aetas*, 20. (2005) 4. sz. 91–101.
- F. Romhányi 2010.** F. Romhányi Beatrix: Pálos kolostorok a Pilisben. In: Tari Edit – Tóth Endre (szerk.): *Laudator temporis acti. Tanulmányok Horváth István 70 éves születésnapjára.* Balassa Bálint Múzeumért Alapítvány–Martin Opitz Kiadó, Esztergom-Budapest, 2010.
- F. Romhányi 2015.** F. Romhányi Beatrix: Ceperuntque simul claustralem ducere vitam. A Pálos Rend és a Medium Regni kapcsolata. In: Benkő Elek – Orosz Krisztina (szerk.): *In medio Regni Hungariae. Régészeti, művészeti*

történeti és történeti kutatások „az ország közepén”. Magyar Tudományos Akadémia Bölcsészettudományi Kutatóközpont Régészeti Intézet, Budapest, 2015.

- F. Romhányi 2016.** F. Romhányi Beatrix: *Heremitae monachi fratres*. Szempontok a pálos rend történetének újragondolásához. In: Sarbak Gábor (szerk.): *Pálosaink és Pécs. Művelődéstörténeti Műhely Rendtörténeti Konferenciák 4/4*. Szent István Társulat, Budapest, 2016.
- Guzsik 2003.** Guzsik Tamás: *A pálos rend építészete a középkori Magyarországon*. Mikes Kiadó, Budapest, 2003.
- Gyöngyösi 1983.** Gyöngyösi Gergely: *Arcok a magyar középkorból*. (Magyar ritkaságok) Szépirodalmi Könyvkiadó, Budapest, 1983.
- Gyöngyösi 1988.** Gregorius Gyöngyösi: *Vitae fratrum Eremitarum Ordinis Sancti Pauli Primi Eremitae*. Bibliotheca Scriptorum Medii Recentisque Aevorum, series nova, IX. Akadémiai Kiadó, Budapest, 1988.
- Harsányi 1938.** Harsányi András: *A Domonkos-rend Magyarországon a reformáció előtt*. Nagy Károly Grafikai Műintézete, Debrecen, 1938.
- Hervay 1993.** Hervay Ferenc Levente: *Ágostonosok*. In: Diós István (szerk.): *Magyar Katolikus Lexikon I–XVII*. Szent István Társulat, Budapest, 1993–2014., I., 84.
- Hervay 2007.** Hervay Ferenc Levente: *A Pálos Rend eredete*. In: Óze Sándor – Sarbak Gábor (szerk.): *Decus solitudinis. Pálos évszázadok*. Szent István Társulat, Budapest, 2007. 57–65.
- Hesz 2021.** Hesz Árpád Attila: *Boldog Özséb, a pálos rend alapítója a történeti irodalom tükrében*. *Magyar Sion, Új folyam* 15. [57.] (2021) 1. sz. 41–61.
- Hevenes 1692.** Gabriel Hevenes SJ.: *Ungaricae sanctitatis indicia. Sive brevis quinquaginta Sanctorum et Beatorum memoria Iconibus expressa, qui vel a Sede Apostolica, vel ab immemorabilis temporis communi populi consensu, vel Scriptorum probatorum auctoritate, a Divi Stephani primi Regis tempore, in Ungaria viventes in Divorum censum venerunt*. Typis Academicis, Tyrnaviae, 1692.
- Holler 2007.** Holler László: *A veszprémi püspök egy 1263. évi okleveléről*. In: Óze Sándor – Sarbak Gábor (szerk.): *Decus solitudinis. Pálos évszázadok*. Szent István Társulat, Budapest, 2007. 121–133.

- Hóman 1925.** Hóman Bálint: Kishevesi Hevenes Gábor. In: Lukinich Imre (szerk.): *Emlékkönyv Dr. Gr. Klebelsberg Kuno negyedszázados kultúrpolitikai működésének emlékére*. K. n., Budapest, 1925.
- Klaniczay 1964.** Klaniczay Tibor: *A magyar irodalom története I*. Akadémiai Kiadó, Budapest, 1964.
- Kollányi 1900.** Kollányi Ferencz: *Esztergomi kanonokok 1100–1900*. Esztergomi Főszékesegyházi Káptalan, Esztergom, 1900.
- Kosza 2009.** Kosza László: A pécsi püspökök a 14. század közepéig. In: Fedeles Tamás – Sarbak Gábor – Sümegi József (szerk.): *A Pécsi Egyházmegye története I. A középkor évszázadai*. Fény Kft., Pécs, 2009. 57–107.
- Kubinyi 2007.** Kubinyi András: Magyarország és a pálosok a XIV–XV. században. In: Őze Sándor – Sarbak Gábor (szerk.): *Decus solitudinis. Pálos évszázadok*. Szent István Társulat, Budapest, 2007.
- Mályusz 1944.** Mályusz Elemér: A pálos rend és a devotio moderna. *Budapesti Szemle*, 266. (1944) 795. sz. 95–100.
- Mályusz 1945.** Mályusz Elemér: A Pálosrend a középkor végén. *Egyháztörténet*, 3. (1945) 1–4. sz. 1–53.
- Mályusz 1971.** Mályusz Elemér: *Egyházi társadalom a középkori Magyarországon*. Akadémiai Kiadó, Budapest, 1971.
- Mezey 1979.** Mezey László: *Deákosság és Európa. Irodalmi műveltségünk alapvetésének vázlatja*. Akadémiai Kiadó, Budapest, 1979.
- MREV I.** Fraknói Vilmos (szerk.): *A veszprémi püspökség római oklevéltára I*. Római Magyar Történelmi Intézet, Budapest, 1896.
- Ószövetség II.** Ószövetségi Szentírás a Vulgáta szerint II. Szent István Társulat, Budapest, 1932.
- Pető 2014.** Pető, Zsuzsa Eszter: *The Medieval Landscape of the Pauline Monasteries in the Pilis Forest*. Ma Thesis in Medieval Studies, CEU, Budapest, 2014. kézirat
- Pető 2018.** Pető, Zsuzsa Eszter: *Hermits in the Heart of the Hungarian Kingdom. Medieval Monastic Landscape of the Pauline Order in the Pilis*. Archaeolingua Kiadó, Budapest, 2018. (Series minor 41.)
- Radke 1982.** Radke, Gary M.: *Medieval Frescoes in the Papal Palaces of Viterbo and Orvieto*. *Gesta*, 23. (1982) 1. sz. 27–38.

- Révai 1915.** Legenda. In Révai Mór (szerk.): *Révai nagy lexikona I–XXI*. Budapest, 1915. XII., 579–580.
- Sarbak 1984.** Sarbak Gábor: Gyöngyösi Gergely biográfiájához. *Irodalomtörténeti Közlemények*, 88. (1984) 1. sz. 44–52.
- Sarbak 2007.** Sarbak Gábor: A pálos rendtörténet. In: Szegedy-Maszák Mihály (főszerk.), Jankovits László – Orlovsky Géza (szerk.): *A magyar irodalom története*, I. Gondolat Kiadó, Budapest, 2007. 228–235.
- Sarbak 2010.** Sarbak Gábor: Gyöngyösi Gergely, 1472–1531. Correctio correctionis. In: Csörsz Rumen István (szerk.): *Ghesaurus. Tanulmányok Szentmártoni Szabó Géza hatvanadik születésnapjára*. Reciti, Budapest, 2010. 115–122.
- Scheffer 2020.** Scheffer Miklós: Legenda vagy valóság? Boldog Özséb személye Gyöngyösi Gergely rendtörténeti krónikájában és szerepe a Pálos Rend megalakulásában. *Egyháztörténeti szemle*, 21. (2020) 2. sz. 21–39.
- Schier–Rosnak 1778.** Schier, Xystus – Rosnak, Martinus: *Memoria provinciae Hungaricae Augustiniana antiquae*. Widmanstadius, Graecium, 1778.
- Solymosi 2005.** Solymosi László: Pilissziget vagy Fülöpsziget? In: Angi János – Ifj. Barta János (szerk.): *Emlékkönyv Orosz Ferenc 70. születésnapjára*. Debrecen University Press, Debrecen, 2005. 11–23.
- Świdziński 2009.** Świdziński, Stanisław: *Die älteren Konstitutionen der Brüder des hl. Paul des Ersten Eremiten im Orden des Heiligen Augustinus sowie die Formung des Ordensmanes*. Archivum Ordinis Sancti Pauli Primi Eremitae II Fontes VI. Coesfeld, 2009.
- Tarnai 1984.** Tarnai Andor: *A magyar nyelvet írni kezdik. Irodalmi gondolkodás a középkori Magyarországon*. (Irodalomtudomány és kritika.) Akadémiai Kiadó, Budapest, 1984.
- Török 1990.** Török József: *Szerzetes- és lovagrendek Magyarországon*. Panoráma Kiadó, Budapest, 1990.
- Török 2001.** Török József: Boldog Özséb és a pálos szerzetesek a középkori Európában. In: Beke Margit (szerk.): *Miscellanea Ecclesiae Strigoniensis I*. Esztergom-Budapesti Főegyházmegye Egyháztörténeti Bizottsága, Budapest, 2001. 95–100.

Török 2003. Török József: *A tizenharmadik század magyar egyháztörténete.*

(Keresztény századok.) Mikes Kiadó, Budapest, 2003.

Török–Legeza–Szacs vay 1996. Török József – Legeza László – Szacs vay Péter:

Pálosok. Budapest, 1996.

VMO I/2. Pór Antal (szerk.): *Vatikáni Magyar Okirattár, I/2. Gentilis bíbornok*

magyarországi követségének okiratai 1308–1311. K. n., Budapest, 1885.



HIDÁN CSABA

HADI ESEMÉNYEK AZ ÁRPÁD- KORBAN

Egy hadviselési mód vagy fegyverzet kialakulását egymással szorosan összefüggő, kölcsönhatásban lévő tényezők alakítják ki. Elsősorban az adott történelmi kor-korszak a meghatározó. Meghatározó a földrajzi tényező, azaz a domborzat és az éghajlat. Ott, ahol trópusi meleg van és magas a páratartalom, nem lehet vastag nemez- vagy bőrpáncélt hordani. A vékony vászonruha átvágására, átszúrására pedig egy könnyebb, vékonyabb, hajlékonyabb pengéjű kard vagy szablya is elég. Egy erősebb páncélról e könnyű fegyverek lepattannának, és szúrásakor nem lenne elég stabilitásuk, nem lenne elég a szúrónyomaték. De vannak olyan fegyverek és harcéljárások, amelyeket akár több mint ezer évig is használtak többféle harcmezőn és körülmények közt is.

A steppei eredetű „nomád” harcmódor is ilyen. Az ellenséget felderítő, gyorsan lerohanó, csselfutást, majd ellentámadást alkalmazó, aztán a menekülő ellenséget kíméletlenül üldöző és felmorzsoló harcmódor a hunok, avarok, honfoglaló magyarok, törökök, mongolok jellegzetes harcmódora volt. Lényegében hasonlóan harcolnak a végvári vitézek: „az utaknak lese kemény harcok helye [...] arcul reá térvén úzót sokszor megvernek”¹, a kurucok és az újkori huszárok, kozákok is. Ez a harcmódor „túléli” a római nehézgyalogos, a kereszties hadjáratok korát, majd a 14–15. századi nyugati nehézlovas korszakot és az Újvilágban is sikeres. Az USA lovasságának megteremtője Kovács Mihály karcagi születésű huszár ezredes. Egyik fő erénye e harcmódornak és fegyver-

1 Eckhardt 1951, 143.

nemnek, hogy jobban alkalmazkodik a terephez és könnyebben győzi le a nagy távolságokat, mint más fegyvernemek.

E közvetlen tényezők mellett természetesen fontos az adott történelmi korszak vizsgált területének, népcsoportjának az életmódja, kultúrája. Ott, ahol a harcművészeteknek, ahol a hadakozásnak évszázados hagyománya van, könnyebb kiképezni és felszerelni egy csapatot vagy egy-egy embert. Nem elhanyagolható az adott terület, népcsoport életmódja, háttérkultúrája, vallása sem. Ezek a tényezők nem egymástól elszigeteltek, hanem folyamatosan kölcsönhatásban vannak egymással.

A steppei harcmódnak a magyaroknál évszázados hagyományai voltak. Keleti, bizánci és nyugati krónikák, évkönyvek tudósítanak a 9–10. századi magyarok hadjáratairól, fegyverzetéről, harcmódjáról.² Álmos és Árpád sikeres honalapítása után a magyarok 47 hadjáratot vívtak Kárpát-medencei hazájukból kiindulva. Ebből 42–43 győzelemmel zárult, 5–6 sikertelen volt.

A magyarok csatározásaik során szövetségesként és ellenségként Európa olyan távoli területeiig jutottak el, mint az Ebró, a dán határ, Itália déli része és Theszaloníki, átkeltek mély folyókon (Duna, Rajna, Szajna, Pó, Brenta), és nagy hegyeken (Alpok, Balkán-hegység, Appenninek, Pireneusok).³ Télen is képesek voltak csatázni, ami önmagában már nagy teljesítmény, hiszen 917-ben Bázelt foglalták el, 922-ben Közép-Itáliában csatáztak és 937-ben Worms környékén harcoltak. Nyílt nagy csatákban győztek le különböző ellenséges seregeket (899 Brenta, 907 Pozsony, 908 Eisenach, 910 Lechfeld, 919 Püchen, 923 Brescia, 942 Róma).⁴ Vereség esetén pedig nem a Kárpát-medencében győzött az idegen támadó sereg, hanem messzi idegenben állították meg a magyar csapatokat. Több mint 100 évig a Kárpát-medence területén nem járt ellenség. Ez lehetővé tette a folyamatos gyarapodást és fejlődést. A hadjáratokban nem vett részt központi fejedelmi sereg, sem hatalmon levő fejedelem. Európa geopolitikai viszonyairól a 10. században a magyarokon kívül valószínűleg csak a vikingeknek voltak reális ismereteik.

2 A témáról ajánlott irodalom: Kristó 1996; Györffy 1975; Hidán 2018

3 Bóna 2000, 61.

4 Uo. 60.

1000 után, Szent István király uralkodása idején a magyar haderő részben megváltozott. Ez nem annyira a harcmódot és a fegyverzetet érintette, hanem inkább a haderő társadalmi összetételét. A királyi és a főúri-főpapi központokban azonban megjelent egy általánosan keresztény-európai fegyverzettel ellátott csapatnem is. A sereg zöme azonban még hagyományos régi fegyverzettel lehetett ellátva. Ajtony seregét a nagyőrszi csatában Csanád pedig a steppei hadviselés hagyományos alkalmazásával győzte le. A 14. században született *nagyobbik Gellért-legenda* így számol be a csatáról: „Miután a Tiszán átkeltek, megütköztek Ajtonnyal és seregével. Nagy harsogás és lárma támadt; a küzdelem délig tartott, sokan hullottak el sebesülten innen is, onnan is, mindkét oldalról. Végül Csanád serege futásnak eredt [...] Csanád pedig arra az éjszakára táborot ütött egy hegynél, amelyet Oroszlánosnak nevezett el. Ajtony meg a Nagyőrsznek mondott mezőn vert táborot. És nemsokára azon az éjszakán egymásra rontottak. Ajtony serege, mely a síkságon táborozott, hátat fordítva futásnak eredt. Ajtonyt pedig Csanád serege a csata helyszínén megölte.”⁵ Ha térképre vázoljuk fel a történetet, az alábbiakat láthatjuk: Ajtony serege Marosvár felől érkezett, a hátát a vár fedezte. Az első csata után a királyi sereg „megfutott”, ami valószínűleg taktikai cselfutás volt, ezzel elcsalta Ajtony seregét a biztos hátteret adó Marosvártól. A második összecsapás már Nagyőrsznél volt, mely Oroszlánostól 40 km-re van. Nagyon valószínű, hogy egy Tisza nádasaiban elbújtatott másik királyi sereg vágta el Ajtony visszaújtját a vár felé és verte szét a 40 km-es úttól és az előző napi harctól fáradt sereget. Akár az elbújtatott királyi seregrész, akár az előző nap visszavonuló királyi sereg fordult vissza és győzte le Ajtony csapatát, a cselvetés, a taktikai visszavonulás és „arcul reá térés” jellegzetes steppei harcmódor, melyet a Tisza és Maros árterületén nehézfegyverzetű páncélos sereggel aligha tudott volna megvívni a király vezére. Igaz ugyan, hogy csupán egy legenda nyomán nehéz rekonstruálni egy csata eseményeit, ez esetben azonban a helyszín és az események sorrendje nem mond ellent a logikának.

Hasonló harcmóddal győzték le a magyarok II. Konrád betörő seregét 1030-ban. A betörő ellenség elől elhajtották az állatokat, a lakosság is elmene-

5 Blazovich 1996, 27–28.

kült és a „felperzselt föld taktikája” bevált. A német sereg a Rába környékén már éhezett és nemsokára támadásba lendült a magyar sereg is. Konrád kénytelen volt visszavonulni és egy német forrás szerint „Magyarországból katonaság nélkül és semmit sem érve el tért vissza, minthogy a hadsereget éhség veszélyeztetet- te és Bécsben a magyarok elfogták.”⁶

1044-ben az Aba Sámuel seregét legyőző III. Henrik hadseregében a németek mellett magyarok is voltak.

I. András alatt a besenyők betelepítése határvédelmi és a hadsereg erősítésének céljából történt. Már a 10. századtól Talmács törzsbeli besenyők őrizték a Vöröstoronyi-szoros bejáratát és az ettől nyugatra levő hegységet a Besenyők erdejének nevezték. Talmács törzsbeli besenyők telepítése mutatható még ki a 10. században még magyar fennhatóság alatt levő határvidéken Stájerországban a Mura mentén és Morvaországban a Morva-szorosban.⁷ Ezek a gyepüelvéen létesített besenyő telepítések beleillenek a korabeli határvédelmi elképzelésbe. Az ország belsejében Székesfehérvár körül és a Tisza átkelőhelyeinél telepítettek még besenyőket. Írásos forrás a besenyők harcban való részvételéről az 1051-es esztendő eseményeinek kapcsolatában szól. Bár a 14. században készült krónika-kompozíció jóval a csata után íródott és több forrásra is támaszkodott, valószínű, hogy a harci cselekmények lényegét a valóságnak megfelelően mondja el. „Amikor a császár behatolt Hungáriába, és a fölétett vidékekre ért, sem katonáinak, sem lovasainak nem talált élelmet, azt sem tudta, hol vannak hajói, így azokról sem kaphatott semmiféle segítséget. Átkelvén az erdőkön elérkezett a Bodokot hegyekhez, pedig mindenféle élelemben hiányt szenvedett. Közben Gebarth püspök Geurinumba érkezett, és levelet küldött Henrik császárhoz, amelyben azt tudakolta tőle, hol kell várnia rá. A levélvivőt azonban, mivel Isten is így akarta, elfogták András király portyázói, és hozzá vezették. Amikor Miklós püspök tolmácsolásában megismerték a levél tartalmát, válaszlevelet írtak Gebarth püspöknek, és egy vendégtelepessel küldték el neki. Ez úgy tett, mintha a császár küldte volna, elvitte Gebarth püspöknek a levelet, amely a következőket tartalmazta: »Tudd meg, derék Gebarth püspök, hogy birodalmunk nagy és súlyos ügyei arra

6 Kristó 1986, 58.

7 Havassy 1996, 14.

kényszerítenek, hogy Hungáriából visszatérjünk Teutoniába; ellenségeink ugyanis megszállták birodalmunkat. Rajta hát, siess, a lehető leggyorsabban semmisítsd meg a hajókat és gyere hozzánk Ratisponába. Számodra sem biztonságos tovább Hungáriában időzni.« Gebarth püspök – tudomásul véve ezt – sürgősen Teutoniába menekült. A császár pedig csalódott abban a reményében, hogy a hajókról segítséget várhat, a csaknem éhen halt; ugyanígy nyomorúságos éhínség fenyegette egész seregét a lovakkal és a málhás állatokkal együtt. Ezen felül a magyarok és a biszenusok éjszakáról éjszakára szüntelenül nyugtalanították, mérgezett nyilakkal öldösték őket, sátraik közé köteleket feszítettek és így sok embert elröböltek, akik valamilyen szolgálatot teljesítettek. A teutonok a rájuk záporozó és őket elemészítő nyílesőtől félvén a földbe ásták magukat, és maguk fölé borítván pajzsukat, elevenen a holtakkal egy sírba feküdtek. Mert a sírban, amit halottnak ástak, éjszaka élő feküdt, és amit éjjel élőnek ástak, nappalra halott foglalta el.⁸ A steppei harcmodorra jellemző eseményt ír le Kézai Simon a Bársonyosnál megfutamodott németekről: „[...] és amikor a császár őrszemei elbizonytalanodott pillantásaikkal azt látták, hogy a magyarok ide-oda nyargalásznak, azt hitték, hogy az egyezségben valami csel van, és a seregnek ezt tudtára adva azt mondták, hogy azok az ő üldözésükre jöttek.”⁹

1068-ban besenyő-úz támadás érte Magyarországot. A magyar sereg üldözőbe vette őket és Kerlésnél csatára kényszerítette a besenyő sereget. A krónikakompozíció a magyar seregben is említ előretörő íjászokat, mégpedig Géza herceg vezetésével: „Geysa herceg, aki mindig óvatos volt, az enyhébb emelkedőn hágva föl, nyilazva rontott a kunokra. Testvére, László, az első támadáskor négyet megölt a legvitézebb pogányok közül, az ötödik súlyosan megsebesítette őt nyilával, de ezt nyomban meg is ölte. Az isteni irgalom azután gyorsan begyógyította ezt a sebeit. A pogányok szégyenletesen megfutamodtak az őket irtózatossal fenyegető magyarok elől. A magyarok azonban még gyorsabban üldözték őket, s éles, szomjazó kardjaikat a kunok vérével részegítették. A frissen borotvált kumán fejeket úgy hasogatták le kardcsapásaikkal, akár az éretlen tököket.”¹⁰

8 Kristó 1986, 117–118.

9 Veszprémy 2001, 113.

10 Kristó 1986, 133.

1091-ben, amikor László király haddal ment a horvátok ellen a Kapella hegységre Tengerfehérvárnál (Biograd na moru), kijutott az Adriai tengerhez. Ekkor törnek be a kunok Erdélybe és a bihari meg tiszai részekre. A 14. századi krónikakompozíció szerint amint erről a király értesült „gyorsabban tért vissza, mint ahogy tudott, és vitézeivel hamar a kunok után nyomult”. Bár a kunok ekkor zsákmánnyal megrakva vonultak vissza – tehát már nem tudtak olyan gyorsan mozogni, mint foglyok és rablott holmik nélkül –, a magyar sereg menetteljesítménye csodálatra méltó, hiszen Tengerfehérvár és a Pogács folyó közt körülbelül 530–550 km van. Szent László két csatában is legyőzte a kunokat.

Külön említ a *Képes Krónika* besenyőket és székelyeket az 1116-ban megvívott Olsava parti csatában. A II. István és Vladislav cseh herceg közötti csata cseh győzelemmel végződött és a *Képes Krónika* egy III. István kori, azóta elveszett krónikából merítve tudósít az eseményekről.¹¹ Prágai Kozma írásából azonban megtudhatjuk, hogy a magyarok néhány csapata „míg el sem hangzott a parancsszó, amazokkal szemben átkelt a határfolyón” és megtámadta a cseh tábornok. Rohamuk olyan gyors volt, hogy a cseh fejedelem is menekülni kényszerült.¹²

1146 áprilisában, miután Borisz III. Konrád német király és Henrik bajor herceg és egyben osztrák őrgróf támogatásával betört Magyarországra és elfoglalta Pozsonyt, II. Géza gyorsan a vár felszabadítására sietett. Pozsonyt igen gyorsan körülfojták az íjászok és a különböző ostromgépek.¹³ Az 1146-os Lajta menti csata végül győzelemmel végződött a magyarok számára. Bár a *Képes Krónika* interpolált részében újra azt olvashatjuk, hogy a „rossz besenyők és a hitvány székelyek valamennyien egyszerre megfutottak, mint birkák a farkasok előtt”, valószínű, hogy a futás csulfutás volt csupán. Nekik éppen az volt a dolguk, hogy megkezdjék a csatát, az ellenséges csapatokat megzavarják, kicsalják a helyükről, hogy aztán a megfelelő időben és helyen a magyar nehézlovasság is beavatkozhatson. A csata végén azonban újra a könnyűlovasságé volt a feladat, hogy üldözze az ellenséget, amint 1146-ban a Fischa folyóig üldözte is. Freisingi Ottó, aki kortárs, *Gesta Friderici* című művében ugyanezt a csatát leírva nem

11 Györffy 1990, 119.

12 Makk 2000, 46.

13 Uo. 84.

székely és besenyő csapatokról, hanem a magyarok két előharcoló, nyilazó csapatáról ír, amelyeket két ispán vezet.¹⁴ A külföldiek számára tehát jellemzője ez a magyar seregnek. 1157-ben ígéretének megfelelően, amikor II. Géza Frigyesnek segítséget küld, a magyar sereg mintegy félezer íjászból állott. A magyar csapat Jasomirgott Henrik osztrák herceg seregében csehekkel együtt vett részt a Milánó körüli harcokban és kiváló nyilazásaikkal tűntek ki a németek előtt.¹⁵

Az 1167. évi magyar-bizánci háború kapcsolatában bizánci források szólnak a magyar seregről is. Ezek szerint a Dénes ispán által vezetett magyar sereg tizenötezer vértés lovasból, íjászból és könnyű gyalogosból állt.¹⁶ Érdekes a bizánciak véleménye a csata kimeneteléről. Részben annak tulajdonítják a bizánci győzelmet, hogy ők buzogányokkal is fel voltak szerelve, amelyeket a hosszas küzdelemben kicsorbult kardok helyett használtak.¹⁷

Figyelemre méltó Anonymus *Gesta Hungarorum*ának az a része, amikor arról ír, hogy Árpád és a vezérek bevonulnak Attila városába. A húsz napos ünnepség bemutatása valószínűleg egy 12. század végi, 13. század eleji harci játék alapján készülhetett, említést érdemel azonban, hogy a lándzsás, pajzsos lovagi torna mellett Anonymus arról is ír, hogy az ifjak régi pogány módra íjjal és nyíllal játszottak, szórakoztak.¹⁸

1230-ban meghalt VI. Lipót osztrák herceg, aki évtizedekig jó viszonyt tartott fenn unokatestvéreivel, Imre és II. András magyar királyokkal. Utóda Frigyes, harcias természetű volt és a magyar-osztrák összecsapások a határ mentén meg is kezdődtek. 1233-ban a magyarok nyomultak be Stájerországba, majd amikor visszavonultak, az őket üldöző stájerekre hirtelen visszafordultak és a lesben álló csapatok is az üldözőkre támadtak. A stájerek túlnyomó többsége ott veszett a csatában.¹⁹

A 13. század közepén egyedül a mongol támadás fenyegette a magyar állam létét. Az 1241–42-es mongol támadás iszonyú pusztítással és veszteségekkel járt.

14 Gombos 1937, 1766–1768.

15 Makk 2000, 144.

16 Kristó 1986, 92; Moravcsik 1984, 242–245.

17 Moravcsik 1984, 245.

18 Kristó 1995, 332.

19 Kristó 1986, 108.

A kudarc, melyhez hozzátartozik a katonai vereség is, nem csupán katonai volt. Magyarországot éppen egy olyan időszakban érte az óriási erejű támadás, amikor az országot különben is belső válság és az abból való kiútkeresés jellemezte. A régi vár- és udvari birtokszervezet és a királyi vármegyék bomlása maga után vonta a társadalmi változást is. Mindezek ellenére hiba volna csak a magyarországi belső válság és a hibás katonai cselekvés számlájára írni az 1241–42-es vereséget és pusztítást. Ugyanúgy hiba a klasszikus hadtörténeti munkákban az az okfejtés, hogy a magyar seregben a páncélosok számának kicsiny létszáma okozta volna a Muhi csatában a vereséget. A magyar seregben pedig ugyanúgy voltak régi steppei módon harcoló csapatok, mint a mongolokéban. 1206 után, amikor az Onon forrásánál Dzsingisz kán kitűzte a kilenclábú fehér jakfarkas zászlót, jó hatvan évig a mongolokat nem győzte le senki.²⁰ Koreától a Kárpát-medencéig a mongolok mindent meghódítottak. A Magyarországot támadó és átkaroló északi és déli mongol sereg (Orda és Bajdar északi és Borundaj déli seregrészeiről van szó) közt a távolság 850–900 km volt. A Batu és Szübej vezette főszereg pedig majdnem középen támadott. Ezt a sereget sem a Sajó folyó, sem Tomaj Dénes fatorlaszai nem állíthatták meg, és semmilyen páncélos nyugati típusú haderő nem állította volna meg, ismervén az 1241-es valóságos helyzetet Magyarországon. Lignitznél (Legnica) Orda és Bajdar seregének sem okoztak gondot a sziléziai páncélos erők, mint ahogyan a khorezmi páncélosok sem Dzsingisznek és Szübejnek.

Az azonban igaz, hogy jól felfegyverzett, megfelelő támadó és védőfelszereléssel ellátott és jól vezetett haderő már sikeresebben vehette volna fel a harcot a mongolokkal. Érdekes a korabeli keleti, magyarországi és nyugati forrásokból egy kissé elemezni a mongol harcmódot és lehetséges ellenszerét. Kirakhoz Gandzakeci (1200–1271), *Az örmények története* című írásában leírja Dumanisz, Samsulde, Tiflisz és Lori városok pusztulását.²¹ A szokásos felderítés, elrettentés, cselből való meghátrálás mellett, amivel a közép-ázsiai nagyvárosokat is bevették, olvashatunk itt falak aláaknázásáról és felrobbantásáról is. Az említett erősségek kivétel nélkül erős kőfalakkal rendelkeztek. Igen érdekes Szung Lien leírása a Muhi csatáról a

20 Ligeti 1962, 90.

21 Katona 1981, 77.

Jüan Li könyvben.²² A kínai történetíró szerint a Sajó hídjánál Batu seregéből harminc vértés esett el és egy alvezér, Bakatu. Ha a szám nem is tekinthető hitelesnek, maga a tény, hogy vértések is harcoltak a mongol seregben megerősíti a többi forrást, amely a mongolok pikkelypáncél készítéséről és vérteseiről szól.

Rogierius mester, mint a többi forrás, a mongolok egyik fő harcászati erősségeként a sűrű és folyamatos nyilazást említi.²³ Hadigépekről többször szól Rogierius és Spalatói Tamás esperes is. A taktikai visszavonulásról, ami már stratégiai is lehet (Pesttől a Sajó folyóig), és a nyílt csatában alkalmazott hadigépekről már csak az utóbbi szerző szól részletesen.²⁴ A felszerelésüket részletesen ismerteti Spalatói Tamás és Johannes de Plano Carpini is.²⁵ A tatárjárás, tehát a honvédelem általános kérdésein túl felvetette azt is, hogy szükséges egy pusztai módon felszerelt és harcoló hatékony csapatnem is. Magyarországon IV. Béla és tanácsadóinak éleslátása éppen abban rejlett, hogy egyrészt páncélos katonák kiállítását kérte a városoktól is, másrészt a kunokat újra behívta az országba, harmadrészt kiterjedt vérépítési tevékenységbe fogott.²⁶

A haderőreform az ország fegyverforgató rétegeinek egészét érintette a király „hű báróitól” kezdve a társadalom középső rétegein keresztül egészen az alárendelt elemekig.²⁷ 1249-ben az osztrákok kezdeményezte határ menti har-

22 Uo. 83.

23 Uo. 129–130.

24 Uo. 174–181.

25 Uo. 238–249.

26 Már 1242. november 16-án megerősítette Petrinja, Szamobor és Varasd kiváltságait és Verőce mellett újszerű intézkedést tett. Elrendelte, hogy Zágráb-Váralján virágzó kereskedőtelep (ricus Latinorum) költözzék fel a „Gréc” (Gradec) hegyre, azt falakkal erősítsék meg. Az új közösséget kötelezte, hogy hadjárat esetén tíz páncélost küldjön a királyi seregbe, ezáltal nemcsak megvetette Zágráb szabad királyi város alapjait, hanem egy új elvet is felvillantott. A városnak mint jogi-topográfiai védelmi egységének koncepcióját. Hasonló intézkedéseket láthatunk később Budavár (1244), Körmend (1244), Nyitra (1248) esetében is. A témáról lásd: Szűcs 1993, 11., 24–25.

27 Alárendelt elemként olyan szolgálattevőket kell érteni, mint lovászok, kulcsárok, pohárnokok, fegyverhordozók. Szűcs Jenő ismerteti a Dejter falubeli Milosz pohárnok esetét. Ha az érdekelt két fia teljes fegyverzetben (*in armis militaribus*) részt vesz az Ottokár elleni hadjáratban, akkor a családot felmenti kondicionális szolgálatai alól. A fogadalomnak Milosz két fia eleget is tett és 1252. június 15-én kelt oklevelében a királyi harcosok (*exercituales regii*) közé emeli őket. A témáról lásd: Szűcs 1993, 22.

cok miatt, IV. Béla nagy sereget vezetett Ausztriába, amelyben már kunok is részt vettek. A júliusban zajló harcok során a magyar és kun csapatok nagy pusztítást okoztak osztrák földön egészen Mariazellig és Kirchsschlagig.²⁸

1259-ben a nikaiai uralkodó megsegítésére 1500, más szövegváltozatok szerint 3000, illetve 13 000 válogatott lovasíjász érkezett Magyarországról.²⁹ A pelagóniai csatában a bizánci seregben a magyarok mellett kun, bolgár és szeldzsek segédcsoportok is voltak. E csapatnemek a gyors mozgásra és az ellenfél kifárasztására törekedtek, ez jellegzetesen steppei harcmód.³⁰

II. Ottokár ellen már 1271-ben a Rábca vidékén megnyertek egy csatát a magyarok, ahol a sűrű nyilazás futamította meg a cseheket, de a nagy összecsapásra 1278-ban, Dürnkrutnál került sor. A döntő ütközetet 1278. augusztus 26-án vívták meg. A csata magyar részről szinte iskolapéldája lehetne a könnyű- és nehézfényverzetű csapatok megfelelő időben való jó együttműködésének. Kézai Simon igen szemléletesen írja le a csata előkészületeit. Krónikájából megtudjuk, hogy Rudolf serege nehézfényverzete miatt igen lassan mozgott, és amikor Kun László király tudomására jutott, hogy Ottokár csatára készül, igen gyorsan a cseh sereg közelébe vonult és minden oldalról körbezárta. Szövegében nemcsak kun, hanem magyar íjásokról is szó van.³¹ A támadást tehát a magyar és a kun íjások kezdték és a nyilak miatt nagy veszteségeket szenvedő cseh vezér, Milota Dedič katonái megfutottak, aztán a lengyel katonák is követték őket. Majd a magyar sereg nehézfényverzetű harcosai közelharcba keveredtek a csehekkel. A másik szárnyon Rudolf német csapatai csaptak össze cseh, meissenai, thüringiai, bajor és lengyel harcosokkal. Rudolf szorongatott helyzetben levő németjeit a magyar sereg beavatkozása mentette meg, amikor oldalba kapták az előretörő cseheket. Ezalatt az idő alatt a közelharc elől hátrahúzódó kunok elfoglalták a cseh király táborát. Ottokár a veszni látszó csatát személyes példamutatásával akarta megfordítani, de az összecsapásban lováról lezuhant. A menekülő cseheket aztán üldözőbe vették és így vált teljes győzelemmé a dürnkruti csata Kun

28 Kristó 1986, 134.

29 Lukinich 1925, 225–240.

30 Darkó 1934, 95.

31 Veszprémy 2001, 218.

László és Habsburg Rudolf számára. László király és a magyar sereg sok fogolylyal, hadizsákmánnyal tért haza és az elragadott cseh zászlókat és pajzsokat a győzelem emlékére a fehérvári székesegyház falára aggatták fel.³²

Érdekes az 1280-ban vagy 1282-ben megvívott Hód-tavi ütközet a lázadó kunok és IV. László közt. A magyar krónika 1282-re keltezi az ütközetet és úgy meséli el a történetet, mintha idegenből jött haderő támadta volna meg az országot. A csata a király győzelmével végződött és a kunok egy része távozott az országból, másik része elfogadta a király feltételeit.³³ Ami figyelemre méltó a csata leírásakor, az a sűrű és váratlanul jött záporosó a pogányokkal szemben, „akik az íjukban és a nyilaikban bizakodtak, de a sűrű eső miatt – a próféta szavai szerint – olyanok lettek, mint a föld sara.” A *Zsoltárok könyvéből* vett idézet akár valóságos záport ír le, akár csak egy toposz, mindenféleképpen jellemző. Több középkori és népvándorlaskori csata elbeszélésekor ugyanis a keleti nyilazó ellenség felett aratott győzelmet a krónikások a gyors és sűrű esővel is magyarázzák.³⁴ Az igaz, hogy az összetett, merevszarvú visszahajló íj megereszkezik, ha megázik, de az is igaz, hogy a felázott és fellazult talajon a nehézlovasság sem tud kellőképpen rohamozni.

1285-ben tatár támadás érte Magyarországot. Torockó vára alatt az aranyosszéki székelyek legyőzik a tatárokat, több mint ezer embert megszabadítottak és a tatárok közül is sokat elfogtak. Az országban maradt tatárok nyögér néven a későbbiekben a királyi haderőt gyarapították.³⁵ 1285 és 1290 között mind IV. Lászlónak, mind pedig Rudolf német király fiának, Albert osztrák és stájer hercegnek egyre több gondot okoztak a Dunántúl nyugati felében mind több várat birtokló Kőszegiek. Albert herceg már 1285-ben támadott. A német

32 Kristó 1986, 144–146.

33 Uo. 229–230.

34 Az eső, egészen pontosan a hirtelen jött zápor jelentősége nem csak európai krónikákban olvasható. A középkori kínai és a belső-ázsiai történeti irodalomban is többször előjön a hirtelen zápor, ami az egyik küzdő fél számára végzetes. Birtalan Ágnes kutató a mongol népköltészet és hiedelemvilág kiváló ismerője megtalálta az esőhozó sámánok harci tevékenységével foglalkozó hiedelmet a mongoloknál. Si Naj-an Suj Hu Csuan című könyvében (Európa Könyvkiadó, 1961. Csongor Barnabás fordítása) többször találkozunk vihártamasztó, esőküldő, de azt megfordító varázslatokkal is különböző csaták leírásakor.

35 Németh 1953, 304–318.

krónikák tudósítása szerint a határ menti osztrákok és stájerok figyelmeztették Albert katonáit, hogy a magyarokkal nem lehet úgy harcolni, mintha francia lovagok lennének, hanem hol futni, hol támadni kell, ahogy az alkalom kívánja. Amikor a páncélos németek felálltak, a magyarok kilöve nyilaikat hol megfutamodtak, hol támadtak. Amikor a németek azt fontolgatták, hogy küldöncöt menesztenek a magyarokhoz, hogy hagyják abba a lövést, és lovag módra vívjanak meg, lenyilazták a küldöncöt is. A sokórás nyilazás megtette a hatását, és Albert serege megadta magát. Az írott tudósítás külön kiemelte a németek számára hátrányos és tipikusan steppei típusú hadviselést.³⁶

Ugyancsak német források, mint Ottokar von Steier, az *Annales Wormatienses*, valamint a *Chronicon Colmariense* is az 1298-as gölheimi csatával kapcsolatosan jellegzetes magyar hadviselésről, fegyverzetről szólnak. III. András király ugyanis néhány száz lovassal támogatta apósát, Albert herceget, hogy elnyerje a német királyi méltóságot. A Rajna bal partján megívott csata Adolf halálával és Albert győzelmével végződött. A német kútfők feljegyzik a Balassa-családbeli Miklós fia, Demeter által vezetett magyar seregről, hogy nem voltak nehézfegyvereik, hanem ijaik és nyilaik, mély folyókon biztonságban úsztattak át lovukon és hajuk, meg hosszú szakálluk be volt fonva.³⁷

Az Árpád-korban a magyar győzelmek egyik oka az volt, hogy a megfelelő helyen és időben a megfelelő csapatnemeket vetették harcba. A hagyományosan steppei felszereléssel és nomád módon harcoló csapatok mellett létrejött egy európai típusú nehézfegyverzettel ellátott, kislétszámú, de válogatott haderő is. Az ország védelmét még a századok során kiépülő várrendszer is szolgálta. A székelyek és a kunok sajátos közigazgatási rendszerben élő népessége pedig különleges katonai feladattal volt megbízva.

Az Árpád-korban a magyar haderő sikerrel védte meg Magyarországot. A magyar állam nemhogy nem szenvedett el területi veszteséget, hanem Szent István államához képest még gyarapodni is tudott.

36 Kristó 1986, 149.

37 Wertner 1915, 58–84.

HIVATKOZOTT IRODALOM

- Blazovich 1996.** Blazovich László et al. (szerk.): *Szent Istvántól Mohácsig. Források a középkori Magyarországról.* (Szegedi Középkortörténeti Könyvtár 6.) Szeged, 1996.
- Bóna 2000.** Bóna István: *A magyarok és Európa a 9–10. században.* História MTA Történettudományi Intézet, Budapest, 2000.
- Darkó 1934.** Darkó Jenő: *Az ősmagyar hadművészet fejlődése és hatása Nyugateurópára.* Danubia Könyvkiadó Rt., Budapest–Pécs, 1934.
- Eckhardt 1951.** Eckhardt Sándor (szerk.): *Balassi Bálint összes művei I.* Akadémiai Kiadó, Budapest, 1951.
- Gombos 1937–38.** Gombos F. Albin: *Catalogus fontium historiae Hungaricae I–III.* Szent István Akadémia Stephaneum, Budapest, 1937–1938.
- Györffy 1975.** Györffy György (szerk.): *A magyarok elődeiről és a honfoglalásról.* Gondolat Könyvkiadó, Budapest, 1975.
- Györffy 1990.** Györffy György: *A magyarság keleti elemei.* Gondolat Könyvkiadó, Budapest, 1990.
- Havassy 1996.** Havassy Péter (szerk.): *Zúduló sasok.* (Gyulai Katalógusok 2.) Erkel Ferenc Múzeum, Gyula, 1996.
- Hidán 2018.** Hidán Csaba László: *Régi magyar fegyverek. Nem csak hagyományörzők számára.* Zrínyi Kiadó, Budapest, 2018.
- Hodinka 1916.** Hodinka Antal: *Az Orosz Évkönyvek magyar vonatkozásai.* Magyar Tudományos Akadémia, Budapest, 1916.
- Katona 1981.** Katona Tamás (szerk.): *A tatárjárás emlékezete.* Magyar Helikon, Budapest, 1981.
- Kristó 1986.** Kristó Gyula: *Az Árpád-kor háborúi.* Zrínyi Katonai Könyv- és Lapkiadó, Budapest, 1986.
- Kristó 1986.** Kristó Gyula – Dercsényi Dezső (szerk.): *Képes Krónika.* Európa Könyvkiadó, Budapest, 1986.
- Kristó 1996.** Kristó Gyula (szerk.): *A honfoglalás korának írott forrásai.* Szeged, 1996.
- Ligeti 1962.** Ligeti Lajos (szerk.): *A mongolok titkos története.* Gondolat Könyvkiadó, Budapest, 1962.

- Makk 2000.** Makk Ferenc: *A tizenkettedik század története*. Pannonica Kiadó, Budapest, 2000.
- Moravcsik 1988.** Moravcsik Gyula: *Az Árpád-kori magyar történet bizánci forrásai*. Akadémiai Kiadó, Budapest, 1988.
- Németh 1953.** Németh Gyula: *Kun László nyögérei*. *Magyar Nyelv*, 49. (1953) 304–318.
- Szentpéteri 1925.** Szentpéteri Imre: *Bolgárország IV. Béla királyi címerében*. In: Lukinich Imre (szerk.): *Emlékkönyv gróf Klebelsberg Kuno negyedszázados kulturpolitikai működésének emlékére, születésének ötvenedik évfordulóján*. Rákos Jenő Budapesti Hirlap Ujságvállalata Nyomdája, Budapest, 1925.
- Szentpétery 1999.** Szentpétery Imre – Szovák Kornél – Veszprémy László et al. (szerk.): *Scriptores Rerum Hungaricarum*. Vol. III. Budapestini, MCMXXXVII. Nap Kiadó Bt., Budapest, 1999.
- Szűcs 1993.** Szűcs Jenő: *Az utolsó Árpádok*. História MTA Történettudományi Intézet, Budapest, 1993.
- Veszprémy 2001.** Veszprémy László (szerk.): *Anonymus: A magyarok cselekedetei.; Kézai Simon: A magyarok cselekedetei*. Osiris Kiadó, Budapest, 2001.
- Wertner 1915.** Wertner Mór: *Magyar segítőcsapat a göllheimi csatában*. *Hadtörténelmi Közlemények*, 16. (1915) 1. sz. 59–84.



HORVÁTH ATTILA

AZ 1222. ÉVI ARANYBULLA ÉS A TÖRTÉNETI ALKOTMÁNY

II. András (1205–1235) pazarló életmódját fedezendő újfajta adókat vetett ki, de ezeknek a behajtását többnyire bérbe adta. A király, hogy az általános elégedetlenség ellenére növelje híveinek számát, egymás után ajándékozta el a királyi birtokokat. A serviensek és az Imre-párti főurak tiltakozásának hatására II. András kiadta az 1222. évi Aranybullát, amelyben megígérte, hogy be fogja tartani a törvényeket és felhagy pazarló életmódjával.¹

Az Aranybulla nevét az oklevelet hitelesítő függőpecsétről kapta. II. Béla korától a király a fontosabb okleveleket aranyból készült pecséttel látta el, de nagybetűvel csak az 1222. évi Aranybullát szoktuk jelölni. Hozzá kell tennünk, hogy a történetírásunk még két másik aranybulláról is megemlékezik: a második aranybullát II. András a főpapok és két fia kérésére adta ki 1231-ben. A harmadik aranybullát IV. Béla adta ki két fiával, István ifjabb királlyal és Bélával, Szlavónia hercegével együtt.²

Az Aranybulla mintájának az 1790-es évek röpiratirodalmának korától kezdve többen is az 1215. június 15-én Földnélküli János angol király által kibocsátott *Magna Carta Libertatum*ot tartották. Ez idő tájt kezdték elemezni az angol és a magyar történeti alkotmány vélt vagy valós hasonlatosságait.³ Ennek hatására írta gróf Széchenyi István 1832. október 15-én a naplójába:

1 Zsoldos 2011, 1.

2 Eckhart 1946, 34.

3 Aranka 1790; Concha 1880/2, 33–44; Andrassy 1927, 161–178; Fest Sándor: Magna 1934, 273–289; Fest 1941, 105–134; Haendel 1942/1–3, 123–128; Závodszy 1987/1, 10–18.

„Magna Carta és Aranybulla a kereszteshadjáratok következményeképpen úgyszólván egyazon agyból születtek.”⁴ Gerics József viszont több tanulmányában is igazolta, hogy az 1222. évi Aranybulla a XIII. századi „jogász század” terméke, amely az 1215. évi IV. lateráni zsinat⁵ hatására kezdődött.⁶ A kánonjogi szabályok írták elő, hogy az állam csak jogilag rendezett szabályok szerint működhet. Az 1222. évi Aranybulla az első olyan törvényünk, amelyet a politikai nemzet kívánságára alkottak meg és amelyben a király hozzájárul jogainak korlátozásához,⁷ bár csak Nagy Lajos 1351. évi törvényével vált a sarkalatos nemesi jogok alapjává.⁸ Ekkor kezdett kialakulni a magyarországi legiszlatív jogpolitika.

Az Aranybulla egyúttal egy új korszak nyitánya is volt. Egyre erőteljesebben érvényesült a hűbériség magyarországi változata, a familiaritás.⁹ A hűbéri szerződés ugyan nem egyenlő rangú emberek között jött létre, mégsem eredményezett feltétlen engedelmességet. A vazallus hűséggel tartozott hűbérurának, de csak olyan katonai szolgálatot vagy igazgatási feladatokat tartozott ellátni, amelyek nem álltak ellentétben a szabad ember méltóságával és az egyház, illetve a király iránti tisztelettel. A szerződéses viszony a hűbérurat is kötelezte. A hűségért ellenszolgáltatást tartozott adni és védelmet nyújtani vazallusának. Amennyiben a kölcsönös kötelezettségekkel járó, visszerthes szerződést a hűbérúr nem tartotta be, a vazallus felszabadult kötelezettségei alól.

Az 1222. évi Aranybulla több rendelkezése is a történeti alkotmányunk vívmányai közé sorolható. Az Aranybulla a magyar történeti alkotmány sarkalatos törvénye, amelyet I. (Nagy) Lajos 1351-ben, Mária királynő 1384-ben, I. Mátyás 1464-ben, Werbőczy István *Hármaskönyvében* és a királyi hitlevelekben is megerősítettek. Ekkor jelent meg először az a törekvés a magyar törvényhozás

4 Széchenyi 2002, 636.

5 A IV. lateráni zsinatot III. Ince pápa (akit úgy is emlegettek mint a „*jogász pápa*,”) 1213. április 19-én kelt bullája alapján hívták össze, és 1215. november 11. és 30. között ülésezett. Lásd: Gergely 1982, 92.

6 Gerics 1976, 97; 1980, 90; 1987, 237.

7 Kristó 2014; Érszegi 1990; De bulla aurea 1999.

8 Eckhart 1946, 29.

9 Szekfű 1912; Bónis 1947, 111; Szűcs 1993, 19.

történetében, hogy pozitív törvényekkel korlátozzák a végrehajtó hatalmat.¹⁰ Az alkotmányos hagyományok szimbólumaként is szolgál, mivel deklarált egyes szabadságjogokat, és első ízben korlátozta világi jogszabályokkal a király hatalmát. A király kötelezte magát, hogy a servienseket törvényes ítélet nélkül nem tartóztathatja le (2. cikk). Ennek alapján deklarálta Werbőczy István *Hármaskönyve* I. Rész 9. cikkelyében, hogy a nemeseket „előzetes idézés vagy perbe hívás és törvényes elmarasztalás nélkül, senkinek unszolására, panaszára vagy kérésére személyükben senki sehol le nem tartóztathatja.” (V. ö.: az 1896. évi XXXIII. tc. 95., 97., 101., 141–147., 152., 153., 158., 165., 170., 267., 268., 296., 476., 537., §-val.)

Deklarálta az Aranybulla a serviensek tulajdonjogi jogosítványainak egy részét, és biztosította számukra, hogy vélt vagy valós jogsérelmeik orvoslása érdekében bírósághoz fordulhassanak. A király ugyanis kötelezettséget vállalt arra, hogy minden évben Szent István napján Székesfehérvárott törvényt ül, és ott minden serviens, aki csak akar, szabadon megjelenhet (1. cikk). Egy másik szakasz pedig azt mondja ki, amit modern nyelven úgy mondanánk, hogy senkit törvényes bírójától elvonni nem lehet. Ezért tartjuk az Aranybullát az alkotmányos alapjogok fundamentumának.

Mivel ezek a törvények a királyt is kötelezték, ennek biztosítékeként a nádor fokozatosan nemcsak magánjogi, hanem közjogi bírói jogkört is kapott. Az 1485-ban kiadott úgynevezett nádori cikkelyek 6. cikkelye a nádorra vonatkozóan ezt a jogkört így rögzítette: „A király és országlakosok között támadt viszályt ki kell egyenlítenie.” A nádor jogkörére vonatkozóan idézhetjük Mátyás egyik nyilatkozatát is: „Ha valaki személyünk ellen pert akar indítani, megtalálja a bírót a nádorban, aki a nemzetet (universitatem regni) képviseli.”¹¹ Ugyanerről tanúskodik Werbőczy István *Hármaskönyve* is: „A királyi felség minden panaszossal és perlekedővel szemben az ország nádora előtt tartozik törvényt állani és ügyeinek igazgatója által felelni.” (HK II. R. 39. cikk.) A nádori tisztség függetlenségét azzal is biztosították, hogy az 1439. évi II. tc. óta az országgyűlés választhatta meg.

10 Bónis 1947, 164–166, 169.

11 Idézi: Timon 1919, 693.

Az Aranybulla záradéka felhatalmazta az előkelőket együttesen és fejenként is az uralkodó intézkedéseivel szembeni ellenállásra (*jus resistendi*): „Azt is elrendeltük, hogy ha mi vagy utódaink közül valaki valamely időben ezen rendelkezéseink ellen akarna cselekedni, ennek az oklevélnek erejénél fogva mind a püspöknek, mint a többi jobbágyoknak¹² és országunk nemeseinek, együttesen és külön-külön, a jelenben és a jövőben mindörökké szabadságukban álljon, hogy a hűtlenség minden vétke nélkül nekünk és a mi utódainknak ellenállhassanak és ellentmondhassanak.”¹³

Más országokban a hűbéri jogból eredő ellenállási jog szép lassan elenyészett,¹⁴ Magyarországon viszont Werbőczy István *Hármaskönyvében* nyert újlag megerősítést (HK I. R. 9. cikk. 6. §). Még a *Hármaskönyv* ellenében készített *Négyeskönyv* (*Quvadripartitum*) is teljes terjedelmében tartalmazta az Aranybulla szövegét.¹⁵ Ezután a Habsburgok abszolutizmusra való törekvéseivel szemben a magyar rendek folyamatosan az ellenállási jogukra hivatkoztak. Bocskai István 1604-ben¹⁶ már kiterjesztő értelmezését adta az ellenállási jognak, mondván, hogy azt akkor is érvényesíteni kell, ha a király az ország jogait vagy szokásjogait megsérti.¹⁷ A magyar rendek 1605-ben Európa közvéleményéhez intézett kiáltványukban¹⁸ elítélték Rudolfot, mert nem törődött a nemzet jólétével, semmibe vette az isteni törvényeket, és zsarnok módjára viselkedett. Az Aranybulla ellenállási záradékára ekkor hivatkoznak először a rendek a történelem folyamán.¹⁹ Bethlen Gábor is, amikor 1619-ben csatlakozott a Habsburg-ellenes szövetséghez, Alvinczy Péterrel elkészíttetett egy latin és magyar nyelven is megjelentetett kiáltványt *Querela Hungariae Magyarország panasza* címmel, amely később több kiadásban is megjelent. Ebben hosszasan

12 Abban a korban a jobbágyok alatt még az ország előkelőit értették.

13 Vesd össze: „Hogyha valaki Álmos vezér és a többi fejedelmi személyek utódai közül az esküvel kötött megállapodásokat meg akarná szegni, örök átok sújtsa.” Anonymus: *Gesta Hungarorum* <https://mek.oszk.hu/02200/02245/02245.pdf>, 5.

14 Degré 1980/6, 369.

15 Illés 1931, 8.

16 Eckhart 1933, 133.

17 Révész 1934/7–8, 271–272. A kérdéshez lásd: Péter 1984, 66–71; Varga 2006/1, 29–41.

18 Károlyi 1899, 168.

19 Benda 1971, 326.

sorolják a vallásszabadság és a rendi alkotmány sérelmeit, mert ezzel akarta indokolni hadjáratát.²⁰ Mindeközben az erdélyi rendek Bethlen Gáborral szemben is biztosítani akarták az ellenállási jogot. Ezért már a fejedelmválasztáskor törvényben is megerősítették a *jus resistendit*: „mivelhogy fejedelemséggel és annak autoritásával eddég való fejedelmek közül sokan abutálván electiónak jussát elfelejtvén, rapinam arbitrato principatum, mind járt az törvéntelenségre és több illetlen dolgokra hanvatthomlok mentenek, kiből iszonyú veszedelme következett mindenkor hazánknak: végeztük azért, hogy a kolcsos városoknak, tanácsoknak, székely és egyéb kapitánoknak, tisztviselőknak légyen authoritások arra, ha az fejedelem exorbitálna, és contra jurimentum nobis praesitum valamit innoválna, hütök felszabadulván és összegyűlvén, ellene állhassanak absque nota infidelitatis, juxta contenta decreti.”²¹ Sőt, olyan szempontból még tovább is léptek, hogy nemcsak a székelyekre, szászokra, hanem még a városi polgárookra is kiterjesztették ezt az alkotmányos jogot.²²

Bethlen Gábor példáját követte I. Rákóczi György is, amikor 1644. február elején megindította hadait a Habsburgok ellen. Kálló erődítményének elfoglalása után kiáltványt intézett a magyar rendekhez,²³ amelyben hosszasan sorolta a protestánsok vallási sérelmeit és hogy a Habsburgok örökös tartománnyá akarták tenni Magyarországot. Kijelentette, hogy nem önös érdekből fogott fegyvert, hanem az ország szabadságjogait akarja visszaállítani.²⁴

Hasonló nyilatkozattal próbálkoztak a Zrínyi–Frangepán–Wesselényi-összeesküvésben²⁵ részt vevők. Thököly Imre – aki a Habsburg abszolutizmus ellenében észak-magyarországi területen önálló fejedelemséget alapított – pedig 1684-ben arra hivatkozott, hogy ellenállási záradék miatt jeruzsálemi András törvénye a magyar szabadság lelke, amely a lázadás vádját teljesen és tökéletesen lemossa a jog gyakorlójáról.²⁶

20 Török 1883, 4. Vesd össze: Imre 1995.

21 Szilágyi 1880, 359–360.

22 Makkai–Szász 1987, 645; Rác 1992, 117.

23 Rákóczi 1644.

24 Horváth 1872, 444–445.

25 Pauler 1876/I–II.

26 Hóman–Szekfű 1935, 203.

A Thököly Imre vezette szabadságharc bukása és Buda visszafoglalása után a Habsburgok fegyverrel meghódított tartományként tekintettek Magyarországra. Ezért az 1687. évi országgyűlésen a megfélemlített rendek lemondtak az ellenállási jogukról²⁷ az alábbi indokolással: „Megemlékezvén ezenfelül a karok és rendek Ő legszentségesebb felsége jószágos előterjesztéséről, mely ugyanis a második Endre király 1222-ik évben kelt 31-ik cikkében foglalt annak az egyetlen záradéknak, vagyis inkább a királyoknak való ellenmondás s ellenállás szabadságának az ugyanott felsorolt okokból, a kijavítását czélozza, noha ugyane cikkelynek említett részében a helyes értelmet csak némely egyeseknek rossz akaratú magyarázása törekedett netán más elrontott értelemre csavarni s Ő legszentségesebb felsége józanabb hü karainak és rendeinek sohasem volt eszükben, hogy annak értelmében (mint ezt a gonosz szándékuak s lázadók elferdítették) törvényes királyuk és uruk ellen valaki fegyverre kelhessen s fellázadhasson.” (1687. évi IV. tc.) A magyar közfelfogás azonban ezután is azt vallotta, hogy az ellenállási jog érvényben maradt, mivel a rendek csak kényszer hatására mondtak le róla.

II. Rákóczi Ferenc 1703-ban a szabadságharc kezdeményezésekor Munkácson latinul²⁸ és franciául kibocsátotta a keresztény világ számára „*Recrudescunt inclitae gentis Hungariae vulnera*” („*Ismét kiújultak a jeles magyar nemzet sebei*”) kezdetű kiáltványát,²⁹ a szabadságharc okairól és céljáról. Ebben leírja, hogy az ősi szabadságjogok sérelme miatt fogott fegyvert már korábban Báthory, Bocskai és Bethlen Gábor, Rákóczi György és Thököly. Egymás után sorolta fel, még törvényhelyeket is említve, a sérelmeket; kiemelve, hogy eltörölték a szabad királyválasztás jogát, az Aranybulla ellenállási záradékát.

Rákóczi két állambölcseleti munkáját 1722 és 1725 között írta francia nyelven: *Réflexions sur les principes de la vie civile et de la politesse d'un chrétien* (*Egy keresztény elmélkedései a polgári élet és az udvariasság elveiről*); *Traité de*

27 Bartoniek 1987, 98.

28 A kiáltványt Rákóczi legbensőbb munkatársa, bizalmasa, később kancellárja, Ráday Pál által szép latinsággal fogalmazta meg, Rákóczi sajátkezűleg javított bele a szövegbe. Készült magyar fordítása, de lengyel, holland, német, török fordítása, angol kivonata szintén ismeretes.

29 Rákóczi kiáltványa 2004.

la puissance (Értekezés a hatalomról). Ez utóbbihoz függelék gyanánt odaillesztette Szent István *Intelmei Imre herceghez* című művét is francia fordításban, és idéz az Aranybullából is. A két szorosán összetartozó mű, Rákóczi 1732-ben kelt végrendeletével együtt, később nyomtatásban is megjelent *Testament politique et moral du Prince Rakoczi* címmel.³⁰ A *Traité*-nek egy latin változatát is elkészítette a magyar nemesség számára *Tractatus de potestate* címmel.³¹ Az *Értekezés a hatalomról* című művében Rákóczi leírta, hogy milyen módon kellene egy királynak a hatalmát gyakorolnia. Úgy foglalt állást, hogy az uralkodónak joga van a nemzetre támaszkodva szembe fordulni a törvénytelen támadásokkal. Mindezt pedig az Aranybullával és Szent István Intelmeivel támasztotta alá.³²

Az 1790-es nemesi-rendi reformerek egyaránt az Aranybulla 31. cikkelyére hivatkoztak.³³ Közöttük a legradikálisabb nézeteket valló Martinovics Ignácot és társait 1795. május 20-án a Vérmezőn lefejezték. Egy szelíd paptanár,³⁴ Virág Benedek ezután lefordította magyarra az Aranybullát.³⁵

A nemesi vármegyék *vis inertiae* joga, vagyis a passzív ellenálláshoz való jogát szintén az Aranybulla ellenállási záradékából vezették le, amelyet ugyan az 1687. évi IV. tc. eltörölt, de úgy vélték, hogy ez csak a cselekvő, aktív, fegyveres ellenállásra vonatkozott, a vármegyéknek a passzív ellenálláshoz való joga megmaradt.³⁶

Először az 1504. évi I. tc. 4–6.§-a alapján alakult ki az a szabály, amely felhatalmazta az alispánt, hogy az országgyűlés által meg nem szavazott és törvény-

30 Rákóczi fejedelem politikai és erkölcsi végrendelete (Hága 1751).

31 Rákóczi Ferenc korának egyik legműveltebbjeként egyaránt magas színvonalon tudott írni magyarul, latinul és franciául.

32 II. Rákóczi Ferenc politikai és erkölcsi végrendelete. (A tanulmányt és a tárgyi jegyzeteket írta Köpeczi Béla; a latin szöveget gondozta Borzsák István; a francia szövegeket gondozta Kovács Ilona = *Testament politique et moral du prince François II Rákóczi / avec une étude et des commentaires de Béla Köpeczi; texte latin établi par István Borzsák; textes français et apparat critique établis par Ilona Kovács*. Akadémiai Kiadó, Budapest 1984); Bene 2007, 1035–1058; Havas 2006/1–2, 138.

33 Degré 1980/6, 369.

34 Virág Benedek úgy mutatta be magát, hogy ő a: „*a szelíd tudományok volt királyi tanítója*.”

35 Virág 1805.

36 Egyed 1929, 76, 109.

ként el nem fogadott királyi rendeletet, parancsot – adóügyekben – nem köteles végrehajtani. Ezt az elvet általános szintre emelte az 1545. évi XXXIII. tc., amelyet *A királynak vagy helytartójának az ország törvényeivel ellenkező levelei a javak visszaadásában meg nem tartandók* címmel adtak ki. Így alakult ki az a gyakorlat, hogy a törvényhatóságok a sérelmezett királyi vagy kormányrendeletet nem hajtották végre, hanem csak egy feliratot (*remonstratio*) intéztek az ügyben a királyhoz, amelyben felsorolták sérelmeiket.³⁷ Amennyiben az uralkodó ismételt sürgetésére sem hajtották végre a rendeletet, akkor királyi biztost rendeltek ki a vármegyébe, végső eszközként pedig katonasággal szállták meg a vármegye-házát. A legelszántabb megyék tisztikara erre válaszul lemondott hivataláról. A bécsi kormányzat apparátusában felmerült a gondolat, hogy meg kéne büntetni a vármegye tisztviselőit, de erre nem találtak megfelelő törvényi tényállást.³⁸

A nemesi vármegye alkotmányvédő szerepére szükség is volt, hiszen több esetben is előfordult, hogy a Habsburg uralkodók nem hívtak össze országgyűlést, és rendeleti úton próbáltak kormányozni, adót behajtani, katonákat állítani. I. Lipót (1657–1705) uralkodása idején kezdődött ez a fajta gyakorlat. II. Józseffel (1780–1790) szemben pedig elérték, hogy a halálos ágyán visszavonta az alkotmányellenesen kibocsátott rendeleteit.³⁹

A nemesi vármegyék utolsó nagy alkotmányvédelmi akciójára 1822-23-ban került sor.⁴⁰ I. Ferenc 1812 óta nem hívott össze országgyűlést, és alkotmányellenes módon rendeletek útján kormányzott. A vármegyék önállóságát és intézményeinek működését is korlátozni próbálta, egyúttal két és félszeresére emelte a hadiadót. Az 52 vármegyéből 42 nyújtott be panaszt a rendeletek ellen, közülük 15 az első királyi dorgáló leirat után meghátrált. Az adórendelet végrehajtását két királyi leirat után 19 vármegye tagadta meg. 1822 őszére még

37 Ennek az intézménynek a továbbéléseként maradt meg a törvényhatóságoknak az 1886. évi XXI. tc. 19. § az a joguk, amely szerit: „A törvényhatóság jelen törvény korlátai között felirhat egyes kormányrendelet ellen a végrehajtás előtt, ha azt törvénybe ütközőnek vagy a helyi viszonyok miatt czélszerűtlenné tartja. De ha a minister a felhozott indokok ellenére a végrehajtást követeli, vagy ha a törvényhatóságot hozott határozatának foganatosításától másodizben eltiltja, a kormányrendelet azonnal és feltétlenül teljesítendő és végrehajtandó [...]”

38 Soós 2007/1, 112.

39 Stipta 2020, 196.

40 Horváth 1868, 107, 111–112.

mindig maradt 8 vármegye (Trencsén, Nyitra, Bars, Nógrád, Zemplén, Sopron, Zala, Veszprém), melyek mindkét ügyben, míg 4 vármegye (Varasd, Vas, Komárom és Ung) csak az adózás ügyében tanúsított továbbra is makacs ellenállást. Ezután a király királyi biztosokat nevezett ki, és katonaságot vezényelt ki az ellenállást tanúsító egyes vármegyék központjaiba. Tiltakozásul Bars vármegye egész tisztikara lemondott hivataláról, hogy ne tudják kikényszeríteni a végrehajtást.⁴¹ A vármegyék végül megint csak győztek, hiszen a király kénytelen volt összehívni az 1825-1827. évi országgyűlést, amely egyben a reformkor kezdetét is jelentette. Az 1827-i országos választmány munkálataiban deklarálták: „Quippe congregationes comitatum legalia potestas executia in a reo legum custodes sunt.” („A megyék gyűlései a törvényeknek nemcsak végrehajtó szervei, de egyszersmind őrei is.”).⁴² Deák Ferenc 1833-ban kijelentette: „[...] a megyék voltak polgári szabadságunk legfőbb őrei.”⁴³ 1935-ös beszédében azt is hangsúlyozta, hogy a megyék az egyéni jogokat is védelmezik.⁴⁴ Mindezen érdemek elismeréseként iktatta Kossuth Lajos 1848. évi XVI. tc. preambulumba a szállóigévé vált kijelentést, hogy a vármegyék Magyarország „alkotmányossága védőbástyája.”

A történeti alkotmány a különböző korokból származó sarkalatos törvények, szokásjogi szabályok és a jogtudomány (jogirodalom) által lefektetett elvek összessége.⁴⁵

Az Alaptörvény a Nemzeti Hitvallásban deklarálta, hogy a történeti alkotmány a nemzet kollektív emlékezetének része: „Alaptörvényünk jogrendünk alapja: szerződés a múlt, a jelen és a jövő magyarjai között. Élő keret, amely kifejezi a nemzet akaratát, azt a formát, amelyben élni szeretnénk.” Ehhez csatlakozik az Alaptörvény R) cikk (3) bekezdése: „Az Alaptörvény rendelkezéseit azok céljával, a benne foglalt Nemzeti hitvallással és történeti alkotmányunk vívmányaival összhangban kell értelmezni.” A történeti alkotmányról megint csak a Nemzeti Hitvallás című rész szól: „Tiszteletben tartjuk történeti alkot-

41 Praznovszky 1987, 119; Molnár 2003, 389; Erdmann 1989; 8–11; Völgyesi 2009, 173–198.

42 Idézi: Szivák 1906, 25.

43 Molnár 2001, 107.

44 Stipta 2020.

45 Horváth 2014, 23; Mezey 1995, 207.

mányunk vívmányait és a Szent Koronát, amely megtestesíti Magyarország alkotmányos állami folytonosságát és a nemzet egységét.”

A „vívmány” kifejezés kétségtelenül eddig nem terjedt el a magyar jogi szakirodalomban, hiszen az európai jogirodalomból származik (*acquis communautaire*).⁴⁶ Véleményem szerint a jogalkotó szándéka arra irányult, hogy olyan alkotmányos elveket alkalmazzunk, amelyek kiállták az idők próbáját. Vagyis nem lehet tetszőlegesen kiragadni egy olyan jogszabályt az elmúlt ezer évből, amelyik valamilyen okból szimpatikus nekünk, de már hatályon kívül helyezték. A történeti alkotmány részei sohasem voltak például az elfeledett jogszabályok sem. A Corpus Juris Hungarici köteteit kezdetben magánosok gyűjtötték össze, és különböző okok miatt kimaradtak egyes törvények belőle. Például Kovachich Márton György⁴⁷ (1744–1821) az egyetemi könyvtár őre és fia, Kovachich József Miklós (1798–1878) nemzeti múzeumi levéltáros felkutat- ta őket (például: 1231. évi Aranybulla, 1267., 1290., 1298., 1385., 1397., 1440., 1444. évi törvényeket.). Kiderült, hogy a Corpus Juris Hungarici több mint har- minc törvényt egyáltalán nem közölt, másokat pedig másolatok alapján, hibás szöveggel tett közzé.⁴⁸

A történeti alkotmány elsősorban a jogértelmezésnél ad fontos támponto- kat, de hivatkozni lehet olyan tételes jogszabályokra is, amelyek nem idejétmúl- tak és nem ellentétesek a modern, változó jog koncepciójával. Ezt a feladatot az Alkotmánybíróságnak és a jogtudománynak kell elvégeznie.

Egyet kell tehát értenünk Ferdinandy Gejza véleményével: „A történelmi- leg fejlődött intézményeknek államfenntartó ereje kétségbevonhatatlanul sok- kal nagyobb, mint azoké, amelyeket precíz jogszabályokba fontolgtató jogászi elme foglalt egybe.”⁴⁹

Magyarországon az országgyűlés viszonylag folyamatos működése révén a törvény primátusát mindvégig megőrizte. Ezt az elvet deklarálta az 1791. évi X. és XII. tc. is. Ennek következtében nem kellett eltérő jogforrási elvet alkal-

46 Varga 2016/4, 88; Zlinszky 2005, 3; Balogh 2014, 23–44.

47 V. Windisch 1947; 1998;

48 Vestigia 1790–1801.

49 Ferdinandy 1902, 4.

mazni az ún. alaptörvényekre (*lex fundamentalis*). Fundamentális törvényekre az abszolút kormányzat alatt álló országokban hivatkoztak: például Franciaországban az 1570-es évektől⁵⁰ és a Habsburgok örökös tartományaiban, ahol az uralkodó szuverén módon alkotta a legmagasabb szintű jogszabályokat. Nálunk csak tartalmuk és nem a jogforrási hierarchiában elfoglalt helyük miatt emelték ki a sarkalatosnak (*leges cardinales*) nevezett törvényeket. Szekfű Gyula szerint a sarkalatos törvények kifejezést már a XVII. század óta használták.⁵¹ Többek között Toldy Ferenc és Schwarcz Gyula írta le, hogy ezeken a törvényeken az alkotmányunk „mintegy sarkain fordul.”⁵² Pauler Tivadar szerint: „Tekintve a tételes törvénytudomány szerkezetét, és törvényhozásunk fejlődését sarkalatosnak azon törvények tartandók, először: amelyeket a törvényhozás kifejezetten annak nevez vagy tettei által kétségtelenül annak jellemzett mivel azonban mivel azonban törvényhozásunk az alaptörvények rendszeres elősorolásába soha sem bocsátkozott, azokat tüzetesen sehol meg nem határozván, körüket kimerítőleg sehol meg nem állapította, másodsor: azon törvények is, melyek az alkotmány alapelveit magukba foglaló tartalmuknál fogva sarkalatosnak bizonyultak.”⁵³

Szűkebb értelmezését adja a sarkalatos törvényeknek Trócsányi László, amikor megállapítja, hogy „A XIX. században az alkotmányfogalom a sarkalatos törvényekhez kapcsolódott, a törvények között tartalmuk szerint tettek különbséget. Azokat a törvényeket nevezték sarkalatos törvényeknek, amelyek az államszervezet felépítését és működését szabályozták.”⁵⁴

A sarkalatos törvényeket többek között Hajnóczy József,⁵⁵ Fényes Elek⁵⁶ és Széchenyi István⁵⁷ gyűjtötte össze. Mindannyian idesorolták az 1222. évi Aranybulla cikkelyeit.

50 Sashalmi 2006, 21.

51 Hóman–Szekfű 1929, 170.

52 Schwarcz 1887; Toldy 1866.

53 Pauler 1860, 347.

54 Bevezetés az alkotmányjogba 2016, 48. Vesd össze: Szalma 2012/11–12, 499–505; Szalma 2002/9, 378–386.

55 Hajnóczy 1958.

56 Fényes 1842–43, 1.

57 Széchenyi 1864.

Az Aranybulla a magyar alkotmányos hagyományok szimbólumaként is szolgál, ezért is választotta a magyar Alkotmánybíróság jelképéül az Aranybulla függőpecsétjét. Az Alkotmánybíróság tagjai a nyilvános üléseken az Aranybulla pecsétjének másolatát viselik nyakukban.



II. András aranypecséttel ellátott oklevele Tota asszony számára, 1221
Magyar Nemzeti Levéltár Országos Levéltára,
Budapest (HU-MNL-OL-DL 39250)

HIVATKOZOTT IRODALOM

- II. Rákóczi Ferenc 1984.** *II. Rákóczi Ferenc politikai és erkölcsi végrendelete.* Akadémiai Kiadó, Budapest, 1984.
- Andrássy 1927.** Andrássy Gyula: Anglia és Magyarország alkotmányos fejlődése. *Budapesti Szemle*, 1927, 161–178.
- Aranka 1790.** Aranka György: *Anglus és magyar igazgatásnak egyben-vetése.* Nyomtatott Kolosváran Hochmeister Márton ... által, Kolozsvár, 1790.
- Balogh 2014.** Balogh Elemér: Alkotmánybíráskodás a történeti alkotmány távlatában. In: Révész Béla (szerk.): *„Most megint Európában vagyunk...” Szabó József emlékkönyv.* Pólay Elemér Alapítvány, Szeged, 2014, 23–44.
- Bartoniék 1987.** Bartoniék Emma: *A magyar királykoronázások története.* Magyar Történelmi Társulat Kiadása, Budapest, 1987.
- Benda 1971.** Benda Kálmán: A kálvini tanok hatása a magyar rendi ellenállás ideológiájára. *Helikon*, (1971) 3–4. sz. 322–330.
- Bene 2007.** Bene Sándor: Az ellenállás hermeneutikája. Egy fejezet a Rákóczi-szabadságharc politikai publicisztikájának történetéből. In: Jankovics József (főszerk.): *„Nem sülyyed az emberiség...” Album amicorum Szörényi László LX. születésnapjára.* Magyar Tudományos Akadémia Irodalomtudományi Intézete, Budapest, 2007, 1035–1058.
- Bevezetés az alkotmányjogba 2016.** Trócsányi László – Schanda Balázs – Csink Lóránt (szerk.): *Bevezetés az alkotmányjogba. Az Alaptörvény és Magyarország alkotmányos intézményei.* HVG/ORAC, Budapest, 2016.
- Bónis 1947.** Bónis György: *Hűbériség és rendiség a középkori magyar jogban.* Bolyai Tudományegyetem, Erdélyi Tudományos Intézet, Kolozsvár, 1947.
- Concha 1880.** Concha Győző: Az angolos irány politikai irodalmunkban a múlt század végén. *Erdélyi Múzeum*, (1880) 2. sz. 33–44.
- De bulla aurea 1999.** Besenyei Lajos – Érszegi Géza – Gorlero, Maurizio Pedrazza (szerk.): *De bulla aurea Andreae II regis Hungariae MCCXXII.* Edizioni Valdonega, (Verona), 1999.
- Degré 1980.** Degré Alajos: Az ellenállási jog története Magyarországon. *Jogtudományi Közlöny* (1980) 6. sz. 366–371.

- Eckhart 1933.** Eckhart Ferenc: Bocskai és híveinek közjogi felfogása. In: Alföldi András – Szekfű Gyula (szerk.): *Emlékkönyv Károlyi Árpád születésének nyolcvanadik fordulójának ünnepére*. Sárkány-Nyomda, Budapest, 1933.
- Eckhart 1946.** Eckhart Ferenc: *Magyar alkotmány és jogtörténet*. Politzer Zsigmond és Fia, Budapest, 1946.
- Egyed 1929.** Egyed István: *Vármegyei önkormányzat*. Eggenberger-féle Könyvkereskedés, Budapest, 1929.
- Erdmann 1989.** Erdmann Gyula: *Zemplén vármegye reformellenzéke 1830–6*. BAZ Megyei Levéltár, Miskolc, 1989.
- Érszegi 1990.** Érszegi Géza: *Az Aranybulla*. Helikon Kiadó, Budapest, 1990.
- Fényes 1842–43.** Fényes Elek: *Magyarország statisztikája*. II. k. Trattner-Károlyi, Pest, 1842–43.
- Ferdinandy 1902.** Ferdinandy Gejza: *Magyarország közjoga (alkotmányjog)*. Politzer Zsigmond, Budapest, 1902.
- Fest 1934.** Fest Sándor: Magna Carta – Aranybulla. *Budapesti Szemle*, 1934, 273–289.
- Fest 1941.** Fest Sándor: Párhuzam az angol és a magyar alkotmány között a XIII. században. *Budapesti Szemle*, 1941, 105–134.
- Gergely 1982.** Gergely Jenő: *A pápaság története*. Kossuth Könyvkiadó, Budapest, 1982.
- Gerics 1976.** Gerics József: Von den Universi Servientes Regis bis zu der Universitas Nobilium Regni Hungariae. In: *Album Elemér Malyusz*. Les Éditions de la Librairie encyclopédique, Bruxelles, 1976, 97–108.
- Gerics 1980.** Gerics József: Az Aranybulla ellenállási záradékának értelmezéséhez. In: Bertényi Iván (szerk.): *Ünnepi tanulmányok Sinkovics István 70. születésnapjára*. Eötvös Lóránt Tudományegyetem, Budapest, 1980.
- Gerics 1987.** Gerics József: *A korai rendiség Európában és Magyarországon*. Akadémiai Kiadó, Budapest, 1987.
- Haendel 1942.** Haendel Béla: *Volt-e párhuzam az angol és a magyar alkotmányfejlődés között a középkorban?* Századok, (1942) 1–3. sz. 123–128.
- Hajnóczy 1958.** Hajnóczy József: *Közjogi-politikai munkái*. Sajtó alá rendezte: Csizmadia Andor. Akadémiai Kiadó, Budapest, 1958.

- Havas 2006.** Havas László: A Szent István-i Intelmek szöveghagyománya és II. Rákóczi Ferenc Tractatus de potestate c. fejedelemtükre. *Irodalomtörténeti Közlemények*, (2006) 1–2. sz. 138–152.
- Hóman–Szekfű 1929.** Hóman Bálint – Szekfű Gyula: *Magyar történet*. V. k. Egyetemi Nyomda, Budapest, 1929.
- Hóman–Szekfű 1935.** Hóman Bálint – Szekfű Gyula: *Magyar történelem*. IV. k. Királyi Magyar Egyetemi Nyomda, Budapest, 1935.
- Horváth 1868.** Horváth Mihály: *Huszonöt év Magyarország történelméből 1823-tól 1848-ig*. 1. k. Ráth Mór, Pest, 1868.
- Horváth 1872.** Horváth Mihály: *Magyarország Történelme*. V. k. Pest, 1872.
- Horváth 2014.** *Magyar állam- és jogtörténet*. Szerk.: Horváth Attila. Nemzeti Közszerkesztési Intézet Közigazgatás-tudományi Kar, Budapest, 2014.
- Illés 1931.** Illés József: *A Quadripartitum közjogi interpolációi*. (Értekezések a filológiai és társadalmi tudományok köréből, IV. 2. sz.) MTA., Budapest, 1931.
- Imre 1995.** Imre Mihály: „Magyarország panasza”, *A Querela Hungariae toposz a XVI–XVII. század irodalmában*. Kossuth Egyetemi Kiadó, Debrecen, 1995.
- Károlyi 1899.** *Magyar Országgyűlési Emlékek (1605–1606)*. Szerk.: Károlyi Árpád. Athenaeum Társulat Könyvnyomdája, Budapest, 1899, XI. k.
- Kristó 2014.** Kristó Gyula: *Az Aranybullák évszázada*. Kossuth Kiadó, Budapest, 2014.
- Makkai–Szász 1987.** *Erdély története*. II. 1606-tól 1830-ig. Szerk.: Makkai László – Szász Zoltán. Akadémiai Kiadó, Budapest, 1987.
- Mezey 1995.** *Magyar alkotmánytörténet*. Szerk.: Mezey Barna. Osiris Kiadó, Budapest, 1995.
- Molnár 2001.** *Deák Ferenc válogatott politikai írások és beszédek I. 1825–1849*. Szerk.: Molnár András. Osiris Kiadó, Budapest, 2001.
- Molnár 2003.** Molnár András: Zala vármegye rendi ellenállása az 1820-as években. In: Mayer László – Tilcsik György (szerk.): *Egy emberöltő Kőszeg szabad királyi város levéltárában. Tanulmányok Bariska István 60. születésnapjára*. Szombathely, 2003, 385–400.

- Pauler 1860.** Pauler Gyula: Alaptörvények. In: Török János – Pollák Nep. **János** – Laubhaimer Ferencz (szerk.): *Egyetemes Magyar Encyclopaedia*. II. k. Szent István Társulat, Pest, 1860.
- Pauler 1876.** Pauler Gyula: *Wesselényi Ferencz nádor és társainak összeesküvése 1664–1671*. Magyar Tudományos Akadémia, Budapest, 1876.
- Praznovszky 1987.** Praznovszky Mihály: Az 1822–1823. évi nógrádi rendi ellenállás története. *Nógrád megyei múzeumok évkönyve*, XIII. (1987) 119–142.
- Péter 1984.** Péter Katalin: Az alattvalók ellenállási joga Magyarországon a reformáció után. In: Fabiny Tibor: (szerk.): *Tanulmányok a lutheri reformáció történetéből Luther Márton születésének 500. évfordulójára*. Magyarországi Evangélikus Egyház, Budapest, 1984, 66–71.
- Rácz 1992.** Rácz Lajos: *Főhatalom és kormányzás az Erdélyi Fejedelemségben*. Akadémiai Kiadó, Budapest, 1992.
- Rákóczi 1644.** Rákóczi György: *Manifestum Georgii Rakoci principis Transylvaniae*. Bártfa, 1644.
- Rákóczi kiáltványa 2004.** *Rákóczi kiáltványa a keresztény világhoz a szabadságharc okairól és céljáról*. Közzé teszi: Limpár Péter, Lilium Aurum, Duna-szerdahely, 2004.
- Révész 1934.** Révész Imre: Szempontok a magyar kálvinizmus eredetéhez. *Századok* (1934) 7–8. sz., 257–275.
- Sashalmi 2006.** Sashalmi Endre: Abszolutizmus és isteni jogalap. In: Kiss Gergely – Radó Bálint – Sashalmi Endre: *Abszolutizmus és isteni jogalap*. Szöveggyűjtemény. *Historia Ecclesiastica Hungarica Alapítvány/ Magyar Egyháztörténeti Enciklopédia Munkaközösség (METEM)*, Budapest, 2006, 21.
- Schvarcz 1887.** Schvarcz Gyula: Az európai monarchiák rendszeres alaptörvényeiről. (Értekezések a társadalmi tudományok köréből IX. kötet 1. sz.) MTA, (1887) IX. k. 1. sz.
- Soós 2007.** Soós István: A Habsburg-kormányzat és a magyar rendek. *Történelmi Szemle*, XLIX. (2007) 1. sz., 91–118.
- Stipta 2020.** Stipta István: *A magyar történelmi alkotmány és a hazai közjogi közigazgatási jogvédelem*. Gondolat Kiadó, Budapest, 2020.

- Szalma 2002.** Szalma József: A sarkalatos törvényekről a magyar jogrendszerben. *Jogtudományi Közlöny*, (2002) 9. sz. 378–386.
- Szalma 2012.** Szalma József: A „sarkalatos” törvényekről a magyar jogfejlődésben. *Jogtudományi Közlöny*, (2012) 11–12. sz. 499–505.
- Széchenyi 1864.** Gróf Széchenyi István: *Magyarország sarkalatos törvényei, államjogi fejlődése 1848-ig: Gróf Szécsenyi István hagyományaiából*. Eggenberger, Pest, 1864.
- Széchenyi 2002.** Széchenyi István: *Napló*. Osiris Kiadó, Budapest, 2002.
- Szekfű 1912.** Szekfű Gyula: *Serviensek és familiárisok: vázlat a középkori magyar alkotmány- és közigazgatástörténet köréből*. (Értekezések a történeti tudományok köréből XXIII. köt. 3. sz.) MTA., Budapest, 1912.
- Szilágyi 1880.** *Erdélyi Országgyűlési Emlékek. VI. (1608–1614)*. Szerk.: Szilágyi Sándor. Magyar Tudományos Akadémia, Budapest, 1880.
- Szivák 1906.** Szivák Imre: *Az alkotmányjogi biztosítékokról (állambíráóság stb.) Politikai és közjogi tanulmány*. Athenaeum Irodalmi és Nyomda Rt, Budapest, 1906.
- Szücs 1993.** Szücs Jenő: *Az utolsó Árpádok*. Osiris Kiadó, Budapest, 1993.
- Toldy 1866.** Toldy Ferenc: *A magyar birodalom alaptörvényei*. Emich Gusztáv Magyar Akadémiai nyomdász tulajdona, Pest, 1866.
- Timon 1919.** Timon Ákos: *Magyar alkotmány- és jogtörténet különös tekintettel a nyugati államok jogfejlődésére*. Grill Károly Könyvkiadóhivatala, Budapest, 1919.
- Török 1883.** Török István: *A Querela Hungariae s az általa támasztott polémia. Kolozsvári Református Kollégium Értesítője*, 1883.
- Varga 2006.** Varga Benedek: Szempontok a Bocskai-felkelés ideológiájának európai kontextusához. *Studia Caroliensia*, (2006) 1. sz. 29–41.
- Varga 2016.** Varga Zs. András: Történeti alkotmányunk vívmányai az Alaptörvény kögens rendelkezéseiben. *Iustum Aequum Salutare*, (2016) 4. sz. 83–89.
- Vestigia 1790–1801.** *Vestigia Comitiorum apud Hungaros ab exordio regni eorum in Pannonia, usque ad Hodierum diem celebratorum*. Budae, typis Regiae Universitatis, 1790–1801. I–IV. k. Lectiones variantes decretorum comitialium I. Regni Hungariae, in Corpore Juris Hungarici editorum, quas

ex collatione textus eorum cum originalibus authenticis eruit... Pestini, Typ. Trattner, 1816. *Sylloge decretorum comitialium incltyti Regni Hungariae* ... Pesthini, Typ. Trattner, 1818.

Virág 1805. Virág Benedek: *II. András Aranybullája*. 1222. Eggenberger J. és fia, Pest, MDCCCV.

Völgyesi 2009. Völgyesi Orsolya: Kazinczy és az 1822–23-as megyei ellenállás. In: Czifra Mariann (szerk.): *Leleplezett mellszobor. Nyomozások Kazinczy birtokán*. Gondolat Kiadó, Budapest, 2009. 173–198.

V. Windisch 1947. V. Windisch Éva: *Kovachich Márton György élete és munkássága*. Budapest, 1947.

V. Windisch 1998. V. Windisch Éva: *Kovachich Márton György, a forráskutató*. Magyar Tudományos Akadémia Történettudományi Intézet, Budapest, 1998.

Závodszy 1987. Závodszy Géza: Zinner János, az angol alkotmány első hazai ismertetője. *Magyar Könyvszemle*, (1987) 1.sz. 10–18.

Zlinszky 2005. Zlinszky János: *Az Alkotmány értéktartalma és a mai politika*. Szent István Társulat, Budapest, 2005.

Zsoldos 2011. Zsoldos Attila: *II. András Aranybullája*. *Történelmi Szemle*, LIII. (2011) 1. sz. 1–38.



KERÉKJÁRTÓ ÁGNES – KLIMA GYULA

ÉLETSZENTSÉG ÉS ASZKÉZIS: ÁRPÁD-HÁZI SZENT MARGIT (1242–1270)

„Berekesztették a klostromban, miképpen szokás
prédikátor-szerzetbeli test nélkül lakozó¹
sororoknak klostromában.”
(Margit-legenda, Szent Margit élete 1510)²

Oblatio puerorum

Árpád-házi Szent Margit olyan korban született, amikor Magyarországnak égető szüksége volt kimagasló egyéniségekre. A tatárjárás idején, 1242. január 27-én jött a világra IV. Béla (1206–1270) magyar király és Laszkarisz Mária (1206–1270) bizánci császári hercegnő kilencedik gyermekeként. Születését tragikus történelmi és családi események előzték meg. 1241. április 11-én a

-
- 1 A „test nélkül lakozó” kifejezés, ugyan fordítási hiba, de történelmi „freudi lapszusként” igazán megállja a helyét. A „sorores incorporatae” kifejezés kolostori szóhasználatban a beiktatott nővérekre utalt.
 - 2 Jelen tanulmányban valamennyi legenda-idézet Ráskai Lea *Margit-legendájából* való. A szövegrészeket a Debreceni Egyetemen készült modernizált helyesírású digitális változatból vettük át: https://deba.unideb.hu/deba/Margit-legenda_Szent_Margit_elete_1510/index.html

muhi csatában odaveszett az ország. Béla király lóhalálában kényszerült menekülni és Babenberg Frigyes (1211–1246) osztrák hercegnél keresett segítséget. Frigyes azonban védelem helyett kirabolta és megzsarolta őt. Szövetségesének árulása után Béla feleségével, hat leánygyermekével és István fiával Zágráb felé indult tovább. Útközben öccse, Kálmán herceg belehalt a Muhinál szerzett súlyos sérüléseibe. A hős herceget titokban temették el a csázmai [Čazma, Horvátország] Mária Magdolna domonkos kolostorban.³ Béla maradék híveitől védelmezve, az Adriai-tenger felé folytatta útját, nyomában Kadán kán üldöző seregével. Végül a dalmáciai Klissza [Klis, Horvátország] sziklavarában helyezte biztonságba családját. Itt pestisjárvány tört ki, amit két leányuk, a tizenhárom éves Katalin és a tizenhat éves Margit nem élt túl. Közös kőkoporsóban helyezték őket örök nyugalomra a spalatói [Split, Horvátország] katedrálisban. Pusztulásra ítélt ország, életveszély, betegség és halál sötét árnya borult az uralkodói családra, miközben a királyné gyermeket várt. A vészterhes körülmények emberi közelségbe hozzák elhatározásukat: születendő gyermeküket, amennyiben leány lesz, Istennek ajánlják maguk és Magyarország megszabadításáért.

A királyi párnak az 1242-es év elején leánygyermekke született, akinek elhunyt nővére után a Margit nevet adták.⁴ Nem sokkal ezt követően váratlan fordulat következett be a magyarországi eseményekben: a tatárok hirtelenül visszavonultak és elhagyták az országot. IV. Béla sietve hazatért, hogy hozzákezdhesen az újjáépítéshez, felesége és gyermekei néhány hónappal később követték őt Magyarországra.

A szülők megtartották ígéretüket: Margit leányukat 1246-ban, hároméves korában beadták a veszprémi Szent Katalin-monostorba, ahol hét évig nevelkedett, majd 1252-ben tizenhét apácatársával együtt átvitették őt a budai Nyulak szigetére, a részére alapított Boldogasszony-kolostorba.

3 Magyar Katolikus Lexikon online: Csázma, <http://lexikon.katolikus.hu/C/Cs%C3%A1zma.html>

4 Mindkét királylányt Antiochiai Szent Margitról nevezték el, akit ebben az időben nagy tisztelet övezett Magyarországon csakúgy, mint egész Európában.

<p>„Vt tamen aliquo qualiter reuerencie, quam erga ipsam nostram dominam Virginiem gerimus Gloriosam, exhibeamus expressius argumentum; filiam nostram karissimam dominam Margaretam inter sorores in ipso Monasterio sub religiosi habitus honestate Domini nostri et Genitricis eiusdem, Regine Celestis, studuimus obsequijs deputare, vt uirginis vocis organo laudet uirginem, et a matre misericordie misericordiam satagat implorare. Verum quia religiosam uitam ducentibus congrua debemus consideratione prospicere, ne cuiuslibet necessitatis occasio pro defectu temporalium, sine quibus spiritualia in hoc mortali corpore non subsistunt, robur sancte in eis contemplacionis dissoluat; contulimus, dedimus et donauimus eidem Monasterio Matris Regine Celestis in perpetuum elemosinam villas, quarum nomina ilico subiiciuntur.”⁵</p>	<p>„Azonban, hogy a tiszteletnek, mellyel a Dicsőséges Szűz iránt viseltetünk valahogyan kifejezettebb bizonyosságát nyújtjuk, a mi legdrágább lányunkat, Margit úrhölgyet, a monostor nővérei között a vallásos ruha tisztességében, a Mi Urunk és az Ő Anyja, az Égi Királynő szolgálatára törekvénk elhelyezni, hogy szűzi hangja hangszerével dicsérje a szűzet, és a könyörületesség anyjától könyörületért könyörögni igyekezzék. Mivel azonban a szerzetesi életet élők számára megfelelő figyelmet kell szentelnünk, hogy nehogy a földi javak híján, amelyek nélkül a spirituális javak ebben a halandó testben meg nem maradnak, valamiféle szükség alkalmat adjon szent elmélkedésük szigorának feloldására, az Égi Királyi Anya monostorának örökös alamizsnaként az alább felsorolt falvakat juttatjuk, adjuk, és adományozzuk.”⁶</p>
--	---

Ebben az évben a domonkos rend bolognai általános káptalanja Budát jelölte ki a következő *capitulum generale* helyszínéül.⁷ Ez a választás nagy elismerést jelentett IV. Béla számára a domonkosokat támogató egyházpolitikájáért, és egyben a tisztelet megnyilvánulása volt az uralkodó pár mély vallásossága iránt. 1254-ben a budai kolostorban meg is tartották a káptalant, ahol Margit királylány letette az első fogadalmi esküt, amely után haláláig dominikánus nővérként élte életét.

A korai középkorban gyakori és általánosan elfogadott volt a gyermekek ilyenfajta felajánlása, az úgynevezett *oblatio puerorum* egy bibliai példa, Sámuel próféta példája nyomán. A korai felajánlások visszavonhatatlannak számítottak.⁸ IV. Béla korára azonban ez megváltozott és a szülői ígéret már nem kötötte tovább

5 Wenzel 1873, 319. 458–459.

6 A latin szövegek fordítását, Szent Margit zsolozsmájának kivételével, Klima Gyula készítette.

7 Kertész 2017, 7.

8 De Jong 1996, 192.

egy egész életre a gyermeket, hanem serdülő korában ő maga dönthetett sorsáról.⁹ Ezt azért lényeges hangsúlyozni, hogy lássuk, Margit nem kényszerből, nem csupán szülei akaratának engedelmeskedve vált azzá, aki lett. Felnövekedvén, az érvényben lévő egyházi szabályzat szerint szabadon választhatta volna a kolostor elhagyását. Ő azonban, amint a róla fennmaradt szövegekből tudjuk, nem így tett.

Elbeszélő források

Árpád-házi Szent Margit életéről viszonylag sokat tudunk. Forrásértékűnek számítanak a latin nyelvű jegyzőkönyvek, melyeket nem sokkal halála után, az egymást követő két szentségvizsgálati eljárás során vettek fel. Az első jegyzőkönyv 1271 és 1274 között készült,¹⁰ 1275-ben elküldték V. Ince pápának, aki úgy ítélte meg, hogy az összegyűjtött anyag nem elégséges Margit szentté avatáshoz.¹¹ A szöveg azonban elkezdett élni, mert a pápán kívül voltak mások is, akik olvasták, értelmezték és tovább gondolták. Ezeknek a korabeli olvasóknak köszönhetjük, hogy a tanúvallomások, melyeket szinte közvetlenül Margit halála után rögzítettek, nem veszték el az utókor számára, hanem beépültek a későbbi legendákba, így az 1270-es években keletkezett *Legenda vetus*-ba, melyet szerzője után Marcellus-legendának¹² is neveznek. Marcellus fráter, aki a magyar domonkos rend korabeli főnöke volt, nemcsak írója, hanem szereplője is volt legendájának. Margit gyóntatójaként és lelki vezetőjeként személyesen is érintette a szentté avatási eljárás sikeres lefolytatása, ezért minden bizonnyal jól ismerte az első, azóta már elveszett jegyzőkönyvet. E jegyzőkönyv, valamint saját emlékei alapján írta meg Margit életének történetét, hogy ezzel is elősegítse spirituális tanítványa szentté avatását.¹³ A *hagiográfiák* sémája szerint időrend-

9 De Jong 1996, 193.

10 Pongrácz 1943, 1037–1043.

11 Bóle 1944, 5–15.

12 Csepregi et al. 2018.

13 Pontosán ez történt Árpád-házi Szent Erzsébet esetében is. Gyóntatója, Marburgi Konrád megírta a *Summa vitae*-t és a csodák listájával együtt elküldte a pápának, hogy az elhunyt szentté avatását kérje, ami aztán 1235-ben, négy évvel Erzsébet halála után meg is történt.

ben ábrázolja az eseményeket, hangsúlyozza Margit különleges erényeit és leírja csodatételeit.

1278-ban a második szentségvizsgálat során újabb latin nyelvű jegyzőkönyvet készítettek, melyben Margit 40 apácátársa a személyes tapasztalat elevenségével idézi fel a csodás eseményeket Margit életéből. Itt már időben valamivel nagyobb a távolság a szöveg írója és a szent között, de még ez a szöveg is, akár csak a fentebb említett másik kettő, a rövid távú emlékezet terméke és a kortársak, szemtanúk vallomásán alapul.

A magyar nyelvű legenda

A Marcellus-legenda és a második jegyzőkönyv tovább hagyományozódott az 1510-ből fennmaradt magyar nyelvű Szent Margit-legendában. Az eredeti latin írást, amelyből a fordítás készült, eddig nem sikerült a filológiai kutatásoknak azonosítani. Azt azonban tudjuk,¹⁴ hogy a szöveg másolója, esetleg fordítója is Szent Margit egy késői rendtársa, Ráskai Lea volt. A 16. század elején Ráskai Lea a margitszigeti kolostorban működő másolóműhely, *scriptorium* legjelentősebb másolójaként és könyvtárosaként tevékenykedett. Könyvtárában ringott a magyar nyelvű irodalmiság bölcsője.

Ráskai kisebb változtatásokat végzett a szövegen, melyekből kitűnik személyes érintettsége: a szöveg kolostori helyszíneit, melyek a 13. századi állapotokat tükrözték, azonosította saját korának kolostori helyszíneivel. Ezzel is hangsúlyozta, hogy Szent Margit is a szigeti kolostorban élt és egy volt közülük, és közelebb hozta a követendő példaképet apácátársai számára. A szöveg közösségi célra, feltehetően közösségi felolvasásra készült. Ráskai az élettörténet elbeszélését lelkes felkiáltásokkal, sóhajokkal, apácátársainak szóló jóra való buzdításokkal kíséri és ezzel eleget tesz az 1335-ben Londonban tartott nagyképtalan döntésének, miszerint a szentek életrajzát nem száraz adathalmazként, hanem lángoló stílusban kell megírni. Feltételezések szerint Boldog

14 Volf György találta meg a nevét a 19. század végén a *Cornides-kódex* 368. oldalán. Nyelvemléktár VIII. Budapest, 1879. Előszó, IX.

Margit testét a magyar nyelvű legenda keletkezésének idejében, 1510 körül kiemelték sírjából, mivel a szigeti templom szentélyét átépítették és a sírt a szentély mögé helyezték.¹⁵ Ezt támasztja alá Ráskai Lea egyik közbeszúrásában, amikor így fogalmaz Margitnak a szigeti sírjáról¹⁶: „kyben mastan es fekyk ez zent vz”. Az áthelyezésre valószínűleg azért volt szükség, mert Margit sírja már közvetlenül halála után kultikus hellyé vált és nagy számú zarándok látogatta.

Az aszkézis és életszentség magyarországi előképe: Szent Zoerard-András

Legendája alapján Árpád-házi Szent Margit vallásosságában kiemelkedő jelentőséget kapott a test megtagadása. A mai ember számára sem ismeretlen a gondolat, hogy a lélek Istenhez való felemelkedését akadályozza az emberi test földhöz kötöttsége, esendősege. Az a fajta szinte test nélküli lét azonban, mely Árpád-házi Szent Margit legendáiból kibontakozik, mégis idegen számunkra. Szent Margit életének kutatói különböző magyarázatokkal kísérelték meg eloszlalni ezt az idegenséget. Mályusz Elemér a középkori misztika első magyarországi képviselőjét látja Margitban,¹⁷ Mezey László a *begina* vallásossággal hozza őt kapcsolatba, mely a hivatalos egyházi, különösen pedig domonkos rendi felfogással nem teljes mértékben egyezett.¹⁸

De mindezen idegenkedésünk talán csak szekuláris korunk sajátja. Így joggal vetődik fel a kérdés, hogy mennyiben volt Szent Margit aszkézisre alapuló vallásossága egyedülálló a saját korában.

Erre talán jó referenciapontként szolgálhat az első Magyarországon kanonizált aszkétikus szent példája, Szent Zoerard-András, akinek kanonizációját I.

15 Feurené Tóth 1971, 249, 251.

16 Első síremlékét a legenda tanúsága szerint lombardiai mesterek készítették vörös márványból.

17 Mályusz 1933, 39.

18 Mezei 1955, 25.

László kezdeményezte 1083-ban, és aki éppenséggel testének szélsőséges megtagadásával és sanyargatásával vívta ki kortársai tiszteletét.¹⁹

Egy 1620-ban keletkezett rézmetszet Zoerard önsanyargatását minden részletében megjeleníti.²⁰ Zoerard a nagyböjt negyven napjára mindössze negyven diót vitt magával táplálékul. Éjt nappá téve egy fatönkөн ült, amelyet éles nád-tüskékkel vett körül, és feje köré egy fakorongról köveket lógatott, hogy véletlenül se legyen kedve alvásra dőlni. Ciliciuma, azaz vezeklő öve egy vaslánc volt, amely az évek során olyannyira beette magát húsába, hogy benőtte a bőr, és a legenda szerint a holttestéről való eltávolításakor hallani lehetett, ahogy csikorogott a bordákon. A rézmetszet feliratának utolsó sora ennek megfelelően egy szó szerint is húsba vágó kérdéssel zárul:

„Haec toti Zoerarde orbi spectacula praebes Perdius et pernox sic Zoerarde sedes Cum pigro tam saeva geris certamina somno Si tu sic dormis, quis vigilare potest?”	„Zoerard, im ezt adod ennek a világnak. Imígyen ülsz, Zoerard, éjt téve napnak, a lusta alvásra ily vad kínokat hozva. Ha te így alszol, ugyan ki lehet éber?”
--	---

A nyilvánvaló válasz a kérdésre az, hogy Zoerard éberségéhez képest mi ébren is alszunk, tudati állapotunk az övéhez képest olyan, mint Platón barlanglakóinak tudatossága a felszínen élőkéhez képest. A platóni gondolattal való hasonlatosság nem valami véletlen egybeesés. Zoerard kulturális háttérét ugyanis azoknak a görög remetéknek tradíciója alkotta, akik egy „megkeresztelkedett platonizmus” gondolkörében folytatták aszkétikus gyakorlataikat a léleknek a testből már ebben az életben való kiszabadítására.²¹

19 Zoerard hagiográfiája Boldog Mór pécsi püspök 1064–1070 körül készült munkájában maradt ránk. Referenciáért lásd a következő jegyzetet.

20 Jean le Clerc: Szent Zoerard-András, 1620. Martin de Vos és Jan Sadeler nyomán. Rézmetszet, papír, 24,1 × 19,2 cm. A rézmetszet egy reprodukciója a következő tanulmányban található: Ilkó 2012, 33–44. A tanulmány tanúsága szerint, a rézmetszet a tanulmány szerzőjének tulajdona. A szerző sajnos nem járult hozzá a kép jelen tanulmányban való közzétételéhez.

21 Lásd erről bővebben Ilkó Krisztina fentebb hivatkozott tanulmányát.

Aszkézis és életszentség Aquinói Tamás szerint

De vajon ugyanez a gondolatiság vezérelte volna egy dominikánus apáca aszkétikus gyakorlatát is? Végül is, Margit korára Aquinói Tamás arisztotelianus teológiai antropológiája sokkal bensőségebb metafizikai egységet állított test és lélek között, és teológiai megfontolások alapján is sokkal fontosabb szerepet tulajdonított test és lélek uniójának, mint a platonikus spiritualitás.

Metafizikai szempontból ugyanis a test és lélek egysége nem olyan, mint mondjuk egy kézibáb és az őt mozgató kéz egysége, vagy Arisztotelész Tamás által gyakran idézett példája szerint, mint a hajó és kapitánya egysége. Mert ez az egység pusztán az együttműködés, de nem a létezés egysége. Ezért van az, hogy a platonikus felfogás számára a létezésében elkülönült lélek pusztán a test kényszerű mozgatója, a test pedig a lélek saját, spirituális létmódjának gyakran inkább akadálya, semmint segítője, amit a léleknek, amint a testbe zárva keresztülvergődik a földi léten, jobb már ebben a világban megtagadnia a test halála utáni, pusztán spirituális létezésre való készülődésében.

Ezzel szemben az Aquinói arisztotelianus felfogásában a lélek a test szubsztanciális formája, egy létezésében egységes, teljes létező önmagában inkomplett, nem-teljes része. A lélek tehát természetes helyén a testben van, amelyben természetes materiális képességeit (úgyis mint a vegetatív és szenzitív képességeit) a testben, testi szervei révén teljesíti ki. Ámde, a materiális természetben egyedülállóan, az emberi lélek rendelkezik egy saját, pusztán spirituális képességgel is, az emberi értelemmel, amelynek az aktivitása, a gondolkodás, semmilyen testi szervnek nem az aktivitása, még az agyé sem, amely pusztán a gondolkodáshoz szükséges érzéki adatokat szolgáltatja.²² Ennek megléte teszi tehát az emberi lelket képessé a test halálának túlélésére, hiszen ez a működése folytatható minden testi szerv megléte nélkül, viszont ahhoz, hogy ezt a működést folytassa, léteznie kell.

22 Ez utóbbi állítás természetesen nem magától értetődő, és így bizonyítást igényel. Lásd erről bővebben: Klima 2016, 49–75.

Ámde ez a létezés, már nem a teljes emberi személy, hanem a személy pusztán intellektuális részének létezése. A teljes emberi személy földi életében tehát a test nem a lélek börtöne, hanem materiális képességeinek kiteljesítője, és így a lélek természetes helye, aminek igen fontos teológiai következményei is vannak.

Először is, ha a testtől elvált emberi lélek nem természetes helyén van, akkor természetből vágyik a testtel való újra egyesülésre, a test feltámadására. De éppen ezt az ígéretet hordozza Krisztus feltámadása, és ennek az ígéretnek a beváltásában való hitet fejezi ki az Apostoli Hitvallás.

Másodszor – és az aszkézissel való közvetlen összefüggésben – ha a lélek a test természetes helye és ily módon a természet Teremtőjének az ajándéka, akkor azt nem lerombolni, hanem gondozni kell.

De persze a test gondozása nem jelenti azt, hogy annak minden vágya kielégítendő, de még azt sem, hogy mind a test, mind a lélek edzésére ne lenne őket szükséges megpróbáltatásoknak kitenni. Hiszen Aquinói számára sem volt idegen a test próbatételének, mint a spiritualitás felé vezető útnak az ideája. Amint írja:

„Manifestum namque est quod humanum cor tanto intensius in aliquid unum fertur, quanto magis a multis revocatur. Sic igitur tanto perfectius animus hominis ad Deum diligendum fertur, quanto magis ab affectu temporalium removetur. Unde Augustinus dicit in libro LXXXIII quaestionum quod venenum caritatis est cupiditas temporalium rerum, augmentum vero eius est cupiditatis diminutio; perfectio vero nulla cupiditas. Omnia igitur consilia, quibus ad perfectionem invitamur, ad hoc pertinent ut animus hominis ab affectu temporalium avertatur, ut sic liberius mens tendat in Deum, contemplando, amando, et eius voluntatem implendo.”

„Márpedig nyilvánvaló, hogy az emberszív annál erősebben vonzódik valami egyhez, minél inkább elhúzódik a többitől. Hasonlóképp, annyival inkább vonzódik az ember lelke Isten szeretetéhez, minél inkább elhúzódik a temporális dolgok hatásától. Ezért mondja Ágoston, hogy a szeretet mérge a temporális dolgok vágya és a szeretet növekedése ennek a vágnak a csökkenése, a kiteljesedése pedig a vágy megsemmisülése. Minden olyan tanács tehát, amely a tökéletességre invitál, arra ösztökél, hogy elfordítson a temporális dolgokra való vágyakozástól, hogy így az elme inkább az Istenre figyeljen, szemlélődvé, szeretve, és akaratát teljesítve.”²³

23 De perf. c. 6.

De lényegében ugyanezzel a gondolattal indítja másik idevágó polemikus írását a szerzetesi élet tökéletességéről:

„Christianae religionis propositum in hoc praecipue videtur consistere, ut a terrenis homines revocet et spiritualibus faciat esse intentos. Hinc est quod auctor fidei et consummator Iesus, in hunc mundum veniens, saecularium rerum contemptum et factum et verbo suis fidelibus demonstravit.”

„Az keresztény vallás tanítása, úgy tűnik, elsősorban abban áll, hogy az embereket elvonja a földi dolgoktól, és őket a szellemi dolgokra figyelőkké tegye. Innen van az, hogy a hit szerzője és összefoglalója Jézus, midőn e világra érkezett, a világi dolgok megvetését tettel és szóval is demonstrálta hívei számára.”²⁴

A tamási evilági ideál tehát *a teljes emberi élet*, amely viszont tökéletes formájában, Krisztust követvén, nem a világi dolgokban leli örömét, hanem azokat megvetvén a spirituális dolgok felé, Isten és felebarátaink szeretete felé fordul. Mint oly sok más kérdésben, Tamás tehát egyfajta finom egyensúlyt keres és talál természet és kegyelem, test és lélek, materialitás és spiritualitás között, azonban annak hangsúlyozásával, hogy ez az egyensúly tökéletes formájában egy olyan spirituális életben valósítható meg, amely háromféleképp tagadja meg a temporális, testi dolgokat: 1. először is a külsődleges javak, a pénz, vagyon, tulajdon elhagyásával, 2. másodsor a test „mortifikációjával”, azaz böjttel és egyéb aszkétikus gyakorlatokkal, és végül 3. a saját akarat (illetve akaratosság) megtagadásával, a saját akarat Isten akaratának való teljes alávetésével.

De hogy ez az egyensúly pontosan hol, kinél és hogyan valósítható meg, ez egyenként és koronként is változik. Így például, amikor a földi javak magtagadásáról van szó, Tamás felveti a problémát, hogy ha a spirituális tökéletesség a földi javak elvetésében áll, akkor senki, aki jómódú, nem üdvözülhet, és így például Ábrahám, aki gazdagon halt meg, nem juthatott volna a mennyek országába. A probléma megoldásáról ezt mondja:²⁵

24 Contra doct. c. 1.

25 De perf. c. 7.

„Quae quidem quaestio solvi non posset, si perfectio Christianae vitae in ipsa dimissione divitiarum consisteret. Sequeretur enim quod qui divitias possidet, non possit esse perfectus. Sed si verba domini diligenter considerentur, non in ipsa divitiarum dimissione perfectionem posuit; sed hoc ostendit esse quasi quendam perfectionis viam, ut ipse modus loquendi ostendit, cum dicitur: si vis perfectus esse, vade, et vende omnia quae habes, et da pauperibus, et sequere me: quasi in sequela Christi consistat perfectio, dimissio vero divitiarum sit perfectionis via. [...] Potest ergo contingere quod aliquis divitias possidens perfectionem habeat, caritate perfecta Deo inhaerens; et hoc modo Abraham divitias possidens perfectus fuit, non quidem habens animum divitiis irretitum, sed totaliter Deo coniunctum. [...] Magna ergo virtus fuit Abrahae quod etiam divitias possidens, a divitiis liberum animum habuit; sicut magna virtus fuit Samson, qui absque armis cum sola mandibula asinae multos hostes prostravit: nec tamen inutiliter consilium datur militi, ut ad bellum procedens assumat arma ad hostes vincendos.”

„Ezt a kérdést nem lehetne megoldani, ha a keresztényi élet tökéletessége a földi javak elhagyásában állna. Az következőnek ugyanis, hogy aki földi javakkal bír, nem lehet tökéletes. De ha gondosan megfontoljuk az Úr szavait, akkor láthatjuk, hogy nem azt állította, hogy a tökéletesség magában a javak elhagyásában áll, hanem azt, hogy a javak elhagyása egy a tökéletességhez vezető út, amint azt beszédmódja is igazolja, amikor ezt mondja: ‘ha tökéletes akarsz lenni, menj, add el mindened, add a szegényeknek, és kövess engem’, azaz, a tökéletesség Krisztus követésében áll, és a javak elhagyása a tökéletességhez vezető út. [...] Megeshet tehát, hogy valaki gazdagon is tökéletes legyen, tökéletes szeretettel ragaszkodván Istenhez, és ily módon volt Ábrahám gazdagon is tökéletes, mivel lelke nem gabalyodott bele a gazdagság hálójába, hanem teljességgel Istenhez kapcsolódott. [...] Nagy volt tehát Ábrahám erénye, hogy gazdagon is a gazdagságtól szabad volt a lelke, amiként hatalmas volt Samson ereje, aki fegyvertelenül is, pusztán egy szamar állkapcsával vert le számos ellenséget. De mégsem haszontalan a tanács a harcos számára, hogy ha hadba száll, akkor fegyverezze fel magát az ellenség legyőzésére.”

De Tamás hasonlóan oldja meg a problémát a testi örömök megtagadásával kapcsolatban is, ahol a problémát Ábrahám többnejűsége okozza, amely ellenében látszik állni a spirituális tökéletességgel.²⁶ Mert ahogy a harcos számára jó tanács, hogy hadba készülvén fegyverezze fel magát, úgy a spirituális életre készülőknek is jó tanács, hogy szabadítsa meg magát a testi kísértésektől, jölle-

26 Uo. c. 8.

het az erős lélek – csakúgy, mint a fegyvertelen Sámson – győzedelmeskedhet felettük akkor is, ha ki van téve a kísértéseknek. Ehhez persze hozzátehetjük, hogy a lélek megerősítéséhez azt is ugyanúgy edzeni kell, mint a testet. És az, hogy kinek, mikor, mennyi „edzés” kell, személyenként és koronként változik. Hogyan volt ez tehát Margit esetében?

Margit aszkézise és életszentsége

Margit vallásossága csakis ebben a szellemi kontextusban értelmezhető. A 13. századi női vallási mozgalmak központi részét az *imitatio Christi* ideálja képezte. E szerint az elképzelés szerint Istenhez a keresztre feszített Krisztus mutatja az utat, hozzá kell hasonlóná válnia annak, aki üdvözülni akar. A mélységes együttérzésen túl az embernek osztoznia kell Krisztus szenvedéseiben. Az *imitatio Christi* ideálja Margit valamennyi apácatársa számára követendő példaként jelent meg. Amiben ő tovább megy, az a megvalósítás mértéke. Hite és vallási átszellemültsége a szenvedő Krisztus követésében a Szent Kereszt tiszteletén, valamint a húsvéti ünnepek mély átélésén túl saját testi igényeinek szinte teljes megtagadásáig vezet. Hogyan valósítja ezt meg? A földi javakról és kiváltságokról való lemondása kiviláglik végletesen egyszerű ruházódásból, önmegtartóztató étkezési szokásaiból, a legalantasabb munkák alázatos elvégzéséből, önfeláldozó betegápolásából és adakozásából. De még ennél is tovább megy: soha nem fürdik, szakadozott, kopott ruhákban jár, ruházata tisztításáról és gyakran az alvásról is lemond, *ciliciumot* és szöges harisnyát visel, valamint vesszőzi vagy erő hiányában vesszőzteti magát.

Margit gyóntatója és lelki vezetője, Marcellus fráter a legenda szerint egy látomása alapján tanította Margitot a tökéletességhez vezető útra. Ráskai Lea így írja le Marcellus látomását arról „hogyan mi volt a régi szent atyák tökéletességük”:

„Vala egy fráter [Marcellus], prédikátor szerzetbeli, ki ez időben provinciális vala. E provinciális gyakorta gondolkodik vala és az Űristent nagy ájtatossággal kéri vala, hogy méltóztatnék neki megmutatni, megjelentetni, hogy mi volt a régi szent atyáknak tökéletességük, kinek miatta mentenek ilyen igen

fel a jóságos mívelkedeteknek tetejére és az Úristennek ilyen nagy édességes ismeretére miképpen örölkük a Szentírás tartja, mondja. Tehát e provinciálisnak hozattaték és mutattaték egy könyv, aranybetűkkel íratott, és mondaték e provinciálisnak: „Kelj fel, fráter, és olvassad ezt!” Mely fráter legottan megolvasá és ezek valának írván a könyvben: *’Ez a régi szent atyáknak, tökéletességük: Istent szeretni; önnönmagát megutálni; senkit meg nem utálni; senkit meg nem ítélni.’* Ezenképpen e látás elenyészék és e fráter felserkene ő álmából; kezdé e leckét gyakorta mondani, hogy el ne feledné.”

Marcellus tanítása tehát ugyanazt sugallja, mint a korabeli *imitatio Christi* eszmeisége: mondj le a földi javakról, mert azok akadályt jelentenek a tiszta lelkeség számára. Margit ezt így mondta: „Mert a klastrom nem azoknak helyek és lakodalmok, kik e jelen való jókat, e világi jókat keresik, hanem azoké, kik a jövődő mennyei jókat keresik.”

De persze Margit nem kívánta, hogy mindenki pontosan az ő módján valósítsa meg az életszentséget. Tudta, hogy kinek-kinek megvan a maga mértéke, és aszerint osztotta apácatársainak a tanácsait: „Ezen ájtatosságra tanítja vala az egyéb szororokat is, jelesül egy szorort, ki vala kantrix, szoror Katerina. Váradi András úrnak leánya. Kéri vala gyakorta e szoror e szent szűzet, hogy ötet tanítaná, miképpen kellene Istent imádni, szolgálni, kérni. Monda e szent szűz, Szent Margit asszony e szoror Katerinának: »Ajánljad a te testedet és te lelkedet az Úristennek, és legyen a te szíved mindenkoron az Úristennél avagy az Úristenhez, úgyhogy sem halál, sem egyéb ok tégedet meg ne vonjon az Istennek szerelmétől.«”

Tehát nem azt mondja, viselj te is vezeklőövet, hanem csak annyit, hogy bármit csinálsz, szíved legyen az Úristennel. Még csak azt sem mondja, hogy imádkozz úgy, ahogy én, hiszen tudja, hogy ahogy ő imádkozik, az nem való mindenkinek. Mert a legenda szerint ez általában így történt: „Oly igen édesen imádkozik vala e szent szűz minden időben, hogy akármely igen hideg idő volt, mikoron egyéb szororok isteni szolgálat után mentenek magukat megmelegíteni szobába, e Szent Margit asszony megmarad vala a karban, csak egy köntösben avagy kápában a nagy hidegségben, úgyhogy mindenestül fogva megkékül vala, miképen holt. Ezenképpen leletik vala meg gyakorta a szororoktól a Szent Kereszt oltára előtt a karban. Mert Szent Margit asszony igen szeret vala imád-

kozni a Szent Kereszt oltára előtt, mert az időben a szakramentum, Krisztusnak szent teste fenn függ vala a Szent Kereszt oltára előtt.”

Egyrészt tehát nem kényszerít, másrészt pedig nem hivalkodik, hanem egyszerűen elragadtatik, és ezzel nyújt mások számára tiszteletre méltó, de nem minden részletében feltétlenül követendő példát. Hiszen a másokat mindenben gyengéd alázattal segítő habitusától semmi sem áll távolabb, mint a felfuvalkodott hivalkodás. Pedig ugyebár királyi származása szerint ő a legmagasabb rangú az apácák között, de ez eszébe sem jut, amikor egy elkényeztetett úrilány apácátársnője mérgében rálöttyinti a mosogatólevet, hogy ilyen alantas munkára fogták. Inkább gyengéden csitítja bántalmazóját, és szinte ő kér bocsánatot a másik arroganciájáért: „Azért mikoron Szent Margit asszon egy napon szokása szerént az mosdóvíznek moslékát akarná kivinni az refektóriomból, de nem viheté el az vizeknek sokaságáért, hívá hozzá egy szorort, hogy segéllene neki – szoror Csengét, Bodoldi ispánnak lejánját. Tehát ez szoror elméne, és mikoron jutottak volna az moslékka az refektóriomnak kívöle, ez megmondott szoror kezdé Szent Margit asszont arcul verni az moslékvízzel. De ez szent szűz mind békességgel elszenvedé, és csak mosolyulván mondá: »Szerető atyámfia, mit mívelsz?«”

Persze, miközben mással szemben ilyen elnéző tudott lenni, magával szemben mindenkinél szigorúbb volt. Aszkézisének eszközeiről ezt olvassuk legendájában: „E szent szűznek az ő ládájában való kincsei ezek valának: őbenne valának két ciliciumok. Egyik megszakadozott vala immár a gyakorta való viselésnek miatta, a másik cilicium pedig új vala, és vala őbenne vasból csinált öv, kivel övedezik vala a ciliciumnak alóla nagy keménységgel, és egy vessző, kire vala kötöztetvén a süldisznónak bőre sörtéjével együtt, kivel e szent szűz őmagát ostorozza vala, és még vala a ládában két nemez kapca, mely kapcákat bevertének vala kétfelől apró hegyes vasszögekkel, kiket e szent szűz visel vala ő lábaiban.”

Ezek közül a tárgyak közül a vasból készült vezeklő övét az esztergomi Keresztény Múzeum őrzi. Könnyű elképzelni, hogy ez a fajta életmód, mely tökéletes kontrasztban állt Margit királyi származásával, időnként még apácátársaiban is idegenkedést ébresztett. De a szentség útja éppen ez: túllépni a határokon, valami rendkívülit véghez vinni a szeretet, a jó, az igaz, az isteni értékrend képviselésében. És hogy mindezt miért vállalta?

Margit küldetése

Margitnak küldetése volt: Magyarország megmentéséért ajánlották fel szülei Istennek még világra jött előtt. Ő azután felnövekedvén szabad akaratából is magára vállalta ezt az áldozati szerepet, amikor fogadalmat tett, hogy egyedül Krisztus jegyese lesz. Tehát rendre elutasította a hozzá érkező házassági ajánlatokat, jóllehet különösen Ottokár cseh király esetében szüleivel egyetemben egész környezete nagy nyomás alá helyezte, hogy fogadja el az ajánlatot. De ő, az Aquinói Tamás által ajánlott harmadik út szellemében, saját akaratát Isten akaratának alávetvén, szigorúan tartotta magát fogadalmához. Egy korabeli, tévesen Tamásnak tulajdonított prédikáció, amelyet vagy amelyhez hasonlót Margit talán maga is hallhatott, tekintve, hogy szövegét a *Leuveni Kódex*²⁷ is megőrizte, utolsó soraiban akár róla is szólhatott volna.²⁸

„Inventa una pretiosa margarita, abiiit, et vendidit omnia quae habuit, et emit eam, Matth. 13.	„Egy drága gyöngyre lelvén, elment, mindenét eladta, és megvette azt. Máté 13, 46.
In his verbis tria dicuntur. Primum margaritae inventio; secundum margaritae commendatio; tertium ejusdem margaritae emptio.	Ezek a szavak három dologra utalnak: 1. a gyöngy megtalálása, 2. a gyöngy dicsérete 3. a gyöngy megvétele

- 27 A Leuveni Kódex keletkezésének idejéről lásd Keréjkártó 2020. <https://mki.gov.hu/hu/hirek-hu/evfortulok-hu/leuveni-kodex-titokzatos-tortenete-es-hazakerulese>
- 28 Ugyan a prédikáció valószínűleg inkább Antiochiai Szent Margitról szól. De eléggé érdekes módon történelmileg az sem egyértelműen kizárt, hogy Árpád-házi Szent Margitról szóljon, tekintve az akkoriban Itáliában is gyorsan terjedő kultuszát. De akármi is a helyzet a történelmi tényekkel, a leírás rá is illik.

<p>Per margaritam istam intelligitur Dei filius [...] Talis margarita est lapis parvus, invenitur in profundo maris, in ventre piscis, et in mensa campsoris. In his tribus locis consuevit inveniri margarita: sic Christus invenitur in mari, idest Maria, per incarnationem. [...] In pisce, gident in Christo homine per unionem. [...] In altari, per sacramenti transubstantiationem.</p>	<p>[...] Ezen a gyöngyön az Isten fiát értjük. [...] Egy ilyen gyöngy egy kicsiny kövecske, amely a tenger mélyében található, vagy egy hal gyomrában, vagy a bankár asztalán. A gyöngy általában ezen a három helyen található, csak úgy, mint ahogy Krisztus a tengerben [<i>in mari</i>], azaz Máriában, az inkarnáció révén. [...] A halban, azaz az emberré lett Krisztusban, az unió révén [...] És az oltáron, a szakramentum átlényegülése révén. [...]</p>
<p>Circa tertium sciendum, quod margarita emitur triplici denario: scilicet aeneo, argenteo et aureo. Aeneus est substantia mundi, argenteus corpus, aureus anima. Aeneo emit qui dat divitias pro ista margarita; argenteo, qui dat corpus; aureo, qui dat animam. Primum fit per renuntiationem divitiarum; secundum per corporis mortificationem; tertium per propriae voluntatis abnegationem[...] Possunt autem exponi de ista beata, quae fuit pretiosa margarita propter speciositatem virginitatis, propter praedicationis utilitatem, et propter insuperabilem soliditatem: quam invenit mercator caelestis et emit sanguine suo Christus Deus noster, qui est benedictus in saecula. Amen.”²⁹</p>	<p>Tudnunk kell, hogy a gyöngyöt háromféle érmével vehetjük meg: ércpénzzel, ezüsttel és arannyal. Az érc a világ szubsztanciája, az ezüst a test, és az arany a lélek. Ércel vásárol, aki gazdagságát adja ezért a gyöngyért, ezüsttel, aki a testét, és arannyal, aki a lelkét. Az első a földi javak feladásával történik, a második a test mortifikációjával, a harmadik pedig a saját akarat megtagadásával. [...] De mindezt lehet érteni erre a boldog asszonyra, aki egy drága gyöngy (<i>Margarita</i>) volt, szüzessége szépsége, szavai hasznossága, és felülmúlhatatlan szilárdsága miatt, akit megtalált, és vérével megvásárolt az égi kereskedő, a mi Krisztus Istenünk, aki áldott mindörökké. Ámen.”</p>

Margit életszentségének példája már életében nagy tiszteletet és csodálatot keltett, de közvetlenül halála után még inkább. Patrónusi szerepét zsolozsmájában a 13-14. század fordulója óta (és persze talán még közismertebben a 17. századból származó *Magyar szentek himnuszában*) máig őrzi a kollektív emlékezet.³⁰

29 Aldobrandinus de Cavalcantibus, Sermones, pars 2 n. 52

30 Fordítás: Vigilia, 1971, 297–299.

„Gratuletur Hungaria
de Christi beneficio,
cuius extat vicaria
salutari suffragio.”

„Örülj, vigadj magyar haza,
hogy Krisztus hozzád ily kegyes,
van már, ki érted szólana,
és üdvös pártfogást szerez.”

(*Árpád-házi Szent Margit verses zsolozsmája*, 1276–1320)³¹

Szekularizált, individualista, hedonista korunkban talán úgy tűnhet, hogy a Margit által megtalált tamási „egyensúly” testiség és spiritualitás között túlzottan is az utóbbi felé billent. Azonban, mint mondtuk, Margit maga sohasem erőltette volna másra a saját útját a spirituális tökéletességhez. Talán inkább ezt mondaná: ez az ő útja, ez az ő küldetése, ez az ő példája, de példáján okulva ki találja meg a saját útját és a saját küldetését.



Ráskai Lea magyar nyelvű Szent Margit-legendáját tartalmazó kódex, 1510
Országos Széchényi Könyvtár, Budapest

31 Szöveggyűjtemény a régi magyar irodalom történetéhez – Középkor (1000–1530) Sermo-nes Compilati – Eötvös Loránd Tudományegyetem Régi Magyar Irodalomtudományi Intézet, 1991.

HIVATKOZOTT IRODALOM

- Csepregi et. al. 2018.** Csepregi Ildikó – Klaniczay Gábor – Péterfi Bence (szerk.): *Legenda Vetus. Acta Processus Canonizationis et Miracula Sanctae Margaritae de Hungaria. The Oldest Legend, Acts of the Canonization Process, and Miracles of Saint Margaret of Hungary.* Ford.: Csepregi Ildikó, Clifford Flanigan és Louis Perraud. Central European University Press, Budapest–New York, 2018.
- Csurgai 2017.** Csurgai Horváth József (szerk.): *Az első 300 év Magyarországon és Európában. A domonkos rend a középkorban.* Alba Civitas Történeti alapítvány, Székesfehérvár, 2017.
- De Jong 1996.** De Jong, Mayke: *In Samuel's Image. Childoblation in the early mediaval west.* E.J.Brill, Leiden–New York–Köln, 1996.
- Ilkó 2012.** Ilkó Krisztina: Az askézis gyakorlatának szélsőséges formái Szent Zoerard-András *vitájában.* In: Péterfi Bence et al. (szerk.): *MICAE MEDIA-EVALES II., Fiala történések dolgozatai a középkori Magyarországról és Európáról.* Budapest 2012, 9–18.
- Kálny 2017.** Kálny Beatrix (szerk.): *Domonkos szentek és szent helyek.* Hereditas Graeco Latinitatis V. A Debreceni Egyetem Klasszika-Filológiai és Ókortörténeti Tanszékének kiadványa, Debrecen, 2017.
- Kerékjártó 2020.** Kerékjártó Ágnes: *A Leuveni Kódex titokzatos története és hazakerülése* <https://mki.gov.hu/hu/hirek-hu/evfortulok-hu/leuveni-kodex-titokzatos-tortenete-es-hazakerulese>. Letöltés dátuma:2022. 06. 30.
- Klaniczay 1981.** Klaniczay Gábor: A középkori magyarországi szentkultusz kutatás problémái. *Történelmi Szemle*, 24. (1981) 273–286.
- Klaniczay 2019.** Klaniczay Gábor: *Marcellustól Ráskai Leáig. Compilatio, egybeszerkesztés, újraírás a Margit-legendákban.* In: Bartók István – Jankovits László – Pap Balázs (szerk.): *Imitáció és parafrázis. Szövegváltozatok a magyar régiségben.* VersoKönyv, Pécs 2019, 11–18.
- Klima 2016.** Klima Gyula: A lélek a középkor filozófiájában. In: Székely Attila (szerk.): *Lélek enciklopédia.* Gondolat Kiadó, Budapest 2016, 49–75.
- Madas 1991.** Madas Edit (szerk.): *Szöveggyűjtemény a régi magyar irodalom történetéhez – Középkor (1000–1530).* Sermones Compilati. Eötvös Loránd

Tudományegyetem Régi Magyar Irodalomtudományi Intézet, Budapest, 1991.

- Mályusz 1933.** Mályusz Elemér: Árpád-házi Boldog Margit. (A magyar egyházi műveltség problémája). In: Alföldi András – Szekfü Gyula (szerk.): *Emlékkönyv Károlyi Árpád születésének nyolcvanadik fordulójának ünnepére.* Sárkány, Budapest 1933, 341–384.
- Mezei 1955.** Mezei László: *Irodalmi anyanyelvűségünk kezdetei az Árpád-kor végén.* Budapest, 1955.
- Orbán 2001.** Orbán Imre: „*Ecce, iam vici mundum!*” *Antiochiai Szent Margit tisztelete Magyarországon.* Budapest, 2001.
- P. Böle 1944.** P. Böle Kornél: *Gyöngyvirágok és margaréták Árpádházi Szent Margit oltárán. Születése 700 éves jubileumának és szentté avatásának ünneplése.* Credo!, Budapest, 1944.
- Pongrácz 1943.** Pongrácz Alajos: Az első nyomtatásban megjelent olasz nyelvű Árpádházi Boldog Margit legenda. *Olasz szemle: studiitaliani in Ungheria*, 2. (1943) 1. sz. 1037–1043.
- Pusztai 2004.** Pusztai Gabriella: Aszkézis és testi fenyítés a 13. századi női szenteknél. Árpád-házi Szent Erzsébet és Konrád viszonya a korabel latin és francia írásokban. *Kalligram*, XII. (2004) 2. sz.
- Soós–Soósné 2019.** Soós Sándor – Soósné Veres Rózsa: Asszonyunk, Mária megkoronázza Szent Margit asszonyt. *Acta Pintériana*, 5. (2019) 5–20.

S Z Ö V E G E K

M. Nagy Ilona (szerk.): *Margit-legenda, Szent Margit élete 1510 digitális kiadása.* , Debrecen, Debreceni Egyetem 2011–2014.
https://deba.unideb.hu/deba/Margit-legenda_Szent_Margit_elete_1510/index.html

Madas Edit (szerk.): *Szöveggyűjtemény a régi magyar irodalom történetéhez – Középkor (1000–1530).* Sermones Compilati. EötvösLoránd Tudományegyetem Régi Magyar Irodalomtudományi Intézet, Budapest, 1991.

Sancti Thomae de Aquino *Liber de perfectione spiritualis vitae* (De perf.)Textum Leonino 1970 edito adaequatum ac translatum a Roberto Busa SJ in taenias magneticas denuo recognovit Enrique Alarcón atque instruxit.

Sancti Thomae de Aquino *Contra doctrinam retrahentium a religione* (Contra retr.) Textum Leonino 1970 edito adaequatum ac translatum a Roberto Busa SJ in taenias magneticas denuo recognovit Enrique Alarcón atque instruxit.

Wenzel Gusztáv: *Árpádkori Új Okmánytár,* Athenaeum. Budapest, 1873.



KOVÁCS ATTILA

A KORAI KIRÁLYI HATALOM A KÁRPÁT-MEDENCÉBEN ÉS NÉHÁNY ÉRDEKES ÖSSZEFÜGGÉSE

Köztudott, hogy a Koppány fölötti győzelem elhozta a magyar keresztény királyság megteremtését, ami a térségben kulcsszerepet játszó Kárpát-medence kulturális irányváltását is véglegessé tette. Az a hatalmi közeg, amelybe a magyar elit került – élén az uralkodó nemzetségével – egy Európában már hegemón helyzetbe került struktúrát jelentett, amelynek megkerülhetetlen része volt a kereszténység. Ez a hatalmi modell viszont jelentős változáson ment keresztül, mire elérte térben a Visztula–Kárpátok vonalat, időben pedig a Nyugatrómai Birodalom összeomlásától eljutott az ezredfordulóig.

A korai keresztény hatalom jelentős változáson ment át a 6-7. században. A Karolingok hatalomra kerülésével a legitimáció új válfaját kellett megteremteni, hiszen a korabeli Nyugat legjelentősebb hatalmának élén dinasztiaaváltás történt. A Karolingoknak nem voltak királyi felmenőik és pogány főistenekre visszamenő leszármazásuk. Az uralkodó családnak fokozott szüksége volt hatalma legitimálására. A muszlimok ellen sikerrel fellépő frankok egyúttal a pápaság fontos támaszának is számítottak. Ezért nem meglepő, hogy hatalmuk megszilárdításában méltán számíthattak az egyházra. Így előtérbe került az isteni kiválasztottság és az idoneitás, a királyi származással szemben.¹ Ennek a

1 Jó összefoglalást ad erre Szántó Richárd (Szántó 1997, 150–157.).

modellváltásnak az eredménye lett egy új típusú szakralitás kialakulása a keresztény birodalmakban, és már ezzel az új típusú szemlélettel találkozott a magyar elit az ezredforduló idején.

A magyar helyzet annyiban volt sajátos, hogy nem egy romanizált alapnépességre települt rá egy kis számú, más etnikumú és nyelvű pogány elit, hanem a magyar törzsszervezetet az jellemezte, hogy az előkelők és a köznép is döntően ugyanahhoz a kulturális és nyelvi közeghez tartozott. Ebben a közegben pedig volt kontinuitás.² Ráadásul a magyar nomád törzsszervezet fejedelmi családjának, az Árpádoknak volt szakralitása közvetlenül a keresztény királyság megalapítása előtt (habár arra nincsenek adataink, hogy ez mikor alakult ki, de vélhetően a 10. században). Ez az önálló fejlődés komoly versenyelőnyt jelenthetett volna a birodalomépítésben, ha épp a pogány hatalmi modell nem szorult volna időközben ki a térségből. Ezért aztán egy új típusú rend megalapozásához új típusú legitimáció szükségeltetett. Géza fejedelem ezt készítette elő fia, Vajk számára, hiszen a kereszténység már teret nyert a térségben, és számolni kellett azzal, hogy ez a dinasztikus kapcsolatokra is jelentős hatással lesz.

A 10. században a nomád magyarság a Keleten megismert sztyeppe népek legitimációs eszközeit, szimbolikáját ismerte és értette.³ A fejedelem uralmának jogosságát a rátermettség és az isteni (vagy szellemek általi) támogatottság is biztosította, a legendás ősök pedig fémjelezték, hogy az uralkodóra átszármazott az elődök szerencséje, különleges képességei. A fejedelem az égi kozmikus rend megtestesítőjének is minősült.⁴ A vertikális berendezkedésű magyar társadalom⁵ igényeit figyelembe kellett venni egy uralkodóválasztásnál, a helyi hagyományok pedig szívósan tovább éltek a köznép körében még a 11. században is.⁶ Tehát az ezredforduló környéki magyar társadalom a pogány kul-

2 Erre összefoglalólag lásd Szűcs Jenő munkáját (Szűcs 1984, 84–91.).

3 A hivatástudat, a feladatra kijelöltség az alkalmassággal együtt a nomád birodalmakban az uralkodó nélkülözhetetlen tulajdonságainak minősültek. Ezen uralkodók a hős, valamint a bölcs személyiségjegyeket kellett, hogy hordozzák. Személyükön keresztül pedig az ég adta törvények kerültek betartásra, a nép jólétéért is közvetlenül feleltek (Zimonyi 2012, 42–45.).

4 Márton, 1997, 72–79.

5 A korabeli magyar társadalom felépítésére és működésére lásd: Kovács 2021, 111–128.

6 Szovák Kornél külön kiemeli, hogy a köznépi szokásjog, és hiedelemvilág szívósan tartotta magát az elit vallásváltása után is (Szovák 2015, 145–148.).

turális közegben ugyan más legitimációs normák alapján gondolkodott,⁷ de ez természetesen nem jelentette azt, hogy elvetette volna a keresztény legitimációs formákat. A nomádok hagyományosan rugalmas viszonyban voltak a különféle vallásokkal. Azaz a pogány magyar elit, egy keresztény rítusú beiktatást a pogány hagyományok szerinti alkalmasság megerősítéseként értelmezett.

A frissen megkeresztelkedett magyar előkelők pedig Vajk/István mellé állva a trónutódlási harcban, a korabeli pogány legitimáció mellé a keresztény legitimációt is felhasználták választottjuk uralmának jogossága és alkalmassága bizonyítására.⁸ Vajk még pogány fejedelemtódként került szembe Koppánnyal.⁹ A források szerint mielőtt megütköztek volna az ellenérdekelt felek, Vajkot felövezték.¹⁰ A felövezés miéértjével kapcsolatban megoszlanak a vélemények. Egyesek szerint a nyugati (lovag)hagyományoknak megfelelően a sereg fővezérévé tették, míg mások szerint a keleti hagyományoknak megfelelően nagykorúsították.¹¹ Témánk szempontjából kiemelten fontos, hogy tudjuk: a korabeli magyarság fejedelmi címéért küzdöttek ekkor az Árpád-ivadékok, és nem a későbbi királyi címért, ezért elsödlegetesen a nomád hatalmi szimbolikának adhatunk elsőbbséget a történet kapcsán. Azaz, Vajkot nagykorúsítani kellett, hogy Koppánnyal szemben jogos legyen trónöröklése. Ettöl függetlenül a nyugati támogatók szemszögéböl fontos lehetett, hogy a sereg vezéréként az

7 Egy késöbbi, de meglehetősen részletes leírás tudósít a legitimációs szempontokról a nomád népek tekintetében, ez a törökségi népek korábbi hatalomszemléletére is jó analógiát nyújt. A Dzsingisz-legenda könyve pontos információkat ad a sztyeppei nomád népek uralkodóival szembeni elvárások terén. Hat ilyen ismérv van: legyen karizmája, birodalmát növelje vagy megvédje, a nomád társadalom törvényeit be kell tartania/tartatnia, igazságosság/hasznosság kellett, hogy jellemezze, rendelkeznie kellett az ellenséggel szembeni könyörtelenséggel és a kegyelemgyakorlás képességével, végül pedig jó szervezőnek kellett lennie (Ivanics 2001, 161–171.).

8 A legitimációváltás kezdeti megnyilvánulása figyelhető meg ekkor a magyarságnál (Dobrovits 2011, 100–102.).

9 Az ági öröklés egy speciális lehetőségére hívja fel a figyelmet R. Kiss István, aki a szeniorátus elvének egy alfajaként kezeli a dinasztiaalapító őshöz való közelséget, ennek értelmében pedig a konkrét életkor csak az adott ágon felnőttkorú férfúutódk rangsorában mérvadó (R. Kiss 1928, 733–765.).

10 „Majd összegyűjtötte seregét, és az ellenség elébe indult; a Garam folyó mellett övezték fel először karddal;” (Geréb 1993, 22.).

11 Erröl összefoglalóan ír Tóth Sándor László (Tóth 2010.).

alkalmas uralkodó ismervét felmutathassa, valamint a keresztények vezetete seregek fejeként Krisztus választottjaként jelenjen meg a pogányokkal szembeni összecsapást közvetlenül megelőzően. A nomád hatalmi attribútumokra már röviden kitértünk. A korabeli magyar társadalom többségét alkotó pogányság támogatása érdekében a nomád szemszögből legitim uralkodói kritériumokat kellett felmutatnia Vajknak. Nagykorúsításával jogosulttá vált a hatalom birtoklására, hiszen kihívójával egyetemben az Árpád-dinasztia tagja volt. Így már jogosan szállhatott szembe Koppánnyal, noha Koppány a szeniorátus elve alapján még mindig nem vesztette el jogalapját az uralomra. Seregvezérségével (akkor is, ha ez jelképes volt) a bátorság kritériumát is teljesítette Vajk. Győzelmével pedig isteni kiválasztottsága nyert bizonytságot, és emellett teljesítette a vitézség kritériumát mint leendő uralkodó. Ezek a markerek pedig nem csak az elit, de a köznép körében is uralmának jogosságát jelentették. Deér Józsefnek fel is tűnt, hogy Vajk/István hatalomra kerülése után egész uralkodása alatt nem került sor pogánylázadásra.¹² Úgy gondolom, ez a fentebb leírtakból következik. A fejedelemségből, amelyért komolyan megküzdött Vajk, keresztény királyságot kellett csinálni. István király rendkívüli szervezőképességről tett tanúbizonyságot, amikor Erdély fölött átvette a hatalmat, és nemcsak békét hozott, de dinasztikus alapon segítséget is nyújtott keresztény szomszédjainak, illetve rokonainak. Tehát az ország védelmét/bővítését (István belföldi uralmi területének növelését) is végrehajtotta, ami szintén erős visszajelzés volt, égi támogatottságának egyértelmű jele. István király azon ritka uralkodók közé tartozik, aki uralkodása alatt soha nem szenvedett vereséget egyetlen csatában sem! Közismert volt, hogy a korabeli uralkodók többségétől eltérően tudott olvasni, és egyéb dolgokban is járatos volt. Ránk maradt törvényei és intelmei egy művelt, lényeglátó, rátermett és konszolidált uralkodó képét tárják elénk, tehát megfelelt a bölcs uralkodó nomád terminusának is. Egy, a forrásokban fennmaradt esemény pedig az uralkodó nagylelkűségét/kegyességét, valamint a törvény kemény kézzel, részrehajlás nélkül való betartatását bizonyítja.¹³ István király uralkodása alatt

12 Deér 2007, 84–86.

13 „[...]Mivel nevének már az egész világon híre kelt, s az ajkáról elhangzó ítéleteket is dicső-rőleg emlegették mindenütt, a bolgárok vidékéről felkerekedett 60 [besenyő] férfi (akikről

nemcsak az ország határait erősítette meg, hanem egyházszervező munkája is jelentős volt. Emellett az ország erőforrásainak (só, prémekek, érc) elosztását, felhasználását is hozzáértő módon kezelte. Önálló pénzt veretett, és törvénykezésében a korabeli magyar szokásjogot igyekezett krisztianizálni, majd beilleszteni a birodalmi működést biztosító jogrendbe, amely a görög–római jog és a germán szokásjog ötvözetét jelentette a korszakban. Az egyház ekkoriban nemcsak a lelki élet gondozásáért felelt, hanem a közigazgatást is szinte teljes mértékben vitte, emellett a nemzetközi kapcsolatokban is egyfajta igazodási pontot jelentett. Továbbá az egyház biztosította a szakralitást a vallásváltást végrehajtott dinasztián belül.¹⁴ István király bajor rokonsága révén a német–lengyel konfliktusba is aktívan bekapcsolódott (ami a kijevi trónviszályban öltött testet). Fegyveresei élén sikeres hadjáratot indított a Balkánon a bizánciak megsegítésére, így komoly gesztust tett a hatalmas és erős szomszédnak, ezzel pedig biztosította a Bizánci Birodalommal való hosszútávú jó viszonyt. Mindezzel összefüggésben érdemes megjegyezni, hogy önállóan nem indított hadjáratot külföldre, határainkon túl szigorúan csak nemzetközi együttműködésben harcolt, ami különösen jót tett megítélésének és az ország biztonságának. Fia, Imre megszületése után pedig joggal bízhatott abban, hogy kapcsolatainak, valamint személyes karizmájának köszönhetően a hatalmassá és erőssé tett országára már nem prédaként tekintenek szomszédjai, hanem olyan partnerként, amellyel a dinasztikus kapcsolatok révén érdemes békés viszonyt fenntartani. A kiváló tehetségű Imre herceg halála viszont teljesen átrendezte a fennálló

fentebb említést tettem), és minden rakományukkal, arannyal meg ezüsttel, mindenféle ékszerekkel gazdagon megrakott szekereiken Pannónia határai felé igyekeztek. Ám egy csapat szolga, akiknek lelke bizvást hajlik a rosszra, a gonoszság tüzétől lángra lobbanva elébük tört, némelyiket kardélre hányták, s mindenüket elrabolva félholtan, kifosztva hagyták ott őket. Ezek a király ítéletére tartva azt, ami történt, és amit elszenvedtek, folytatták megkezdett útjukat, és egyenesen elébe sietve térdre borultak. [...] A király lelkének bölcsessége szerint nem fenyegetőzött sem tekintetével, sem szavaival, hanem [...] magához rendelte a besenyők elpusztítására törő férfiakat. »Miért hágtátok át isten rendeléseinek törvényét, s bíraskodtatok irgalmat nem ismerve ártatlan emberek felett?« [...] Az ítélet elhangoztával kivették őket, és szerte az országban az útkereszteződéseken kettesével felkötve lelték halálukat.» (ÁKÍF 310–311.).

14 A nyugati mintájú hatalomgyakorlás és öröklés mintáit a hazai gyakorlatban részletesen bemutatta Domanovszky Sándor (Domanovszky 1913, 367–398.).

helyzetet. Az országnak nemcsak a külföldi alávetési kísérletekkel kellett szembenéznie, hanem legitim trónörökös is kellett találnia. István halála után Orseolo Péter (1038–1041; 1044–1046) került trónra, akinek törvényességét több oldalról is megkérdőjelezték.¹⁵ Az elit részéről a német befolyástól való félelem mellett az egyházat is sikerült Péternek maga ellen hangolni a méltóságok élén való személycserékkel. Ráadásul a még zömében pogány köznép szemében a nőági öröklés mindaddig nem számított legitimnek, amíg volt fiági nagykorú leszármazott az Árpádok vonalán.¹⁶ Az ingatag és átmeneti időszakban a magyarok kereszténység melletti elköteleződése is megkérdőjeleződött. A pogány-lázadások is ezt a kételyt erősítették meg a szomszédságban, amely rendkívüli veszélyt jelentett a magyarság számára. Ugyanis a közeli és erős szomszédoknak jogalapot teremthetett a beavatkozásra.

Zavaros évtizedek következtek két pogánylázadással és külső katonai beavatkozásokkal. A Magyar Királyságnak minden erejére szüksége volt, hogy elkerülje a függő viszonyba kerülést a Német-római Császársággal vagy a Bizánci Birodalommal szemben, rosszabb esetben az ország feldarabolása is felmerült. Ebben az időszakban egyszerre kellett az Árpád-dinasztia tagjainak egyensúlyozni a pogány köznép, a hazai egyház és a szomszédos birodalmak között. Ez két síkon történt. Az alsóbb szinten a jólét és biztonság volt az az alapfeltétel, amelynek teljesülése esetén nem kellett felkeléstől tartani, az elégedetlenkedő köznép nem bujtogatta az uralkodó közvetlen rokonait puccsra. Ide tartozik még, hogy a stabil háttér mellett lehetett sikeres honvédő esetleg hódító hadjáratokat indítani. Felsőbb szinten a dinasztikus kapcsolatok jelentették azt a kapcsolati hálót, amelyre támaszkodni lehetett komolyabb konfliktusok esetén. A diplomácia eszköztárában pedig a szakralitásnak kiemelt jelentősége volt, amikor a korabeli Európa hatalmasságai döntöttek béke és háború dolgában. A kereszténység volt az az alapvető, de szükséges minimum, amelynek megléte

15 Teiszler 2021, 537–549. <https://www.doi.org/10.53644/MKIE.2020.537>

16 Az uralkodói öröklés tekintetében a 10-12. században az egyház dominanciája megkérdőjelezhetetlen a legitimáció kérdésében. Mellette azonban érvényre jutott egyéb szempont is, a helyi hagyományok erejétől függően. Így a dinasztian belül a szeniorátus dominált a 11. században, míg a 13. században már a primogenitúra kapott nagyobb hangsúlyt (Bartoniék 1926, 785–841.).

biztosíthatott egyfajta erkölcsi/törvényi határt a szemben álló felek viszályában. Azaz, a diplomáciai cselvetések és háborúk során volt egy bizonyos -tól/-ig határ, amelynek átlépése jelentős szankciókat válthatott ki. A kereszténység közösségén kívül esők nem számíthattak ilyen kontroll alatt tartott agresszióra. Mindez csak elméletben működött tökéletesen. Ezért is volt óriási jelentősége a szakralitásnak, hiszen ebben a hatalmi viszonyrendszerben, amely a keresztény államokat jellemezte, erős legitimációra volt szükség. Az erős legitimáció jelentős biztonságot és mozgásteret jelentett a keresztény dinasztiák számára.

A Magyar Királyságban az uralkodó hatalmi viszonyai nem voltak függetlenek a hatalomba való beiktatás mikéntjétől és a sajátos helyi viszonyoktól. Legszorosabb rokonsági viszonyban a ruszokkal álltak, de hatalmuk természete mégis más volt.¹⁷ Szent István királyunkat nagy valószínűséggel a mainzi *ordo* szerint koronázták meg. Ennél fogva a nyugati (római–germán hagyományú) felfogás szerint az uralkodó *rex et sacerdos* volt, tehát jogosultsági körébe tartozott egyházmegyék létrehozása, amihez a pápa csak jóváhagyását adta. Ugyanakkor a Ruszban a koronázás a 11. században nem volt elterjedt, a beiktatás az intronizációval megvalósult.¹⁸ Ennek értelmében az egyházi szervezet a Magyar Királyságban úgy élvezett függetlenséget, hogy a felkent király önállóan gyarápíthatta annak szervezetét és a hozzá rendelt gazdasági javakat (halastavak, szántók, révek, szolgálónépek stb.). A hatalom másik pillére a birtokok és az adózás egységes szisztémájának kialakításával volt elérhető. A keresztény uralom érvényre juttatása a vármegyék kialakításával volt leghatékonyabban véghezvihető. Ennek fényében a magyar király megteremthette a hozzá hűséges, (hiszen személyében tőle függő) világi előkelők rendjét, akik különböző kötelezettségekkel tartoztak uralkodójuknak.

Két alapvető elmélet fogalmazódott meg a korai királyi hatalom tekintetében. Az egyik szerint a magyar királyi vármegyék a néhai nemzetségi szállásterületekre épülve jöttek létre. Mégpedig úgy, hogy a nemzetség szállásterületének kétharmadából alakították ki az új vármegyéket, élükön a személyében csak az uralko-

17 Az Árpádok genealógiájának újszerű megközelítését és alapos szakirodalmi/módszertani vizsgálatát adja Báling Péter (Báling 2021.).

18 Erre lásd Font Márta írását (Font 1998, 10–12.).

dótól függő, a helyi nemzetségtől független személyvel. A maradék egyharmad pedig maradt a nemzetség kezén, az István mellé álló helyi elit egyikének vezetése alatt.¹⁹ A másik elképzelés egy teljesen más szervezési elvet vázol föl. Ebben a konkurens elméletben a világi és az egyházi struktúra kiépítése párhuzamosan haladt Szent István királyunk és az őt követő királyok alatt. Az egyházmegyén belül egy-egy főesperesség pedig egy-egy vármegye igazgatási területének feleltethető meg. A vármegyék kialakításakor azok élére vagy külfönből jött idegenek, vagy a király (István) megbízható tágabb rokonságának tagjai kerültek.²⁰ A kiépülő hatalmi struktúra pedig erősen visszahatott arra, hogy milyen jellegűvé váljon a királyi hatalom. Ezért is érdekes a 11. század során a hatalom birtoklása és a király elleni lázadás, azaz a hatalom megragadási kísérlete, amelynek alapját a hatalom megosztás és az abból kinövő dukátusi rendszer adta. A dukátusi rendszer alapos és mélyreható elemzését elvégezte Bagi Dániel, ezért ennek hosszabb taglalásától eltekinthetünk. Annyit érdemes megjegyezni, hogy vannak, akik szerint I. András és I. Béla időszakára (esetleg későbbre) vezethető vissza a hatalom ilyenét megosztása, míg mások szerint ez közvetlen nomád előképre megy vissza és azt már Géza fejedelem és Koppány viszonylatában meg lehet figyelni. Leszögezhető, hogy a dukátus, akármikor is jött létre, biztosan volt katonai funkciója, a közigazgatási, gazdasági mellett.²¹ A köztos álláspontot Font Márta és Zsoldos Attila képviseli, akik szerint Szent István korára vezethető vissza a dukátus kialakítása mint a hatalom megosztásának olyan formája, amely (uralkodói) családon belüli meg egyezésként értékelhető.²² Természetesen a hatalmon való osztozkodás az országnagyok és gyámok körében is fontos volt, hiszen pozíciójuk nagyban függhetett ezen alkuk kimenetelétől. Az uralkodói családon belül viszont a szeniorátus jelentős legitimációs alapot képezhetett.²³ Ez kifejezetten fontos lehetett a primog-

19 Györffy 1977, 192–227; 1983, 366–388.

20 Kristó 1980, 436–490.

21 Bagi 2017, 39–74.

22 Font 2007, 65–70; Zsoldos 2005, 72–76.

23 Ez a vizsgált korszakban különösen fontos volt, hiszen az uralkodó nemzetközi elismertségét nagyban az egyházi támogatásnak köszönhette, viszont a legitimitás és az idoneitás elsőbbsége a trónutódlás megítélésénél folytonosan hullámzott a Magyar Királyságban, a 11-12. század során is, de a királyi hatalom égi eredete töretlen volt a korszakban (Thoroczkay 2020, 95–109.).

enitúrával szemben, de csak addig, amíg valamelyik trónigénylő hatalomra nem jutott, hiszen onnantól kezdve már maga is a primogenitúrában volt érdekelt, az oldalági rokonok kizárása végett. Ezért, ha nem is bizonyítható közvetlenül az Árpádok esetében R. Kiss István briliáns ötlete, a primogenitúra speciális válfajának létezése (a dinasztiaalapítóhoz való leszármazásbeli közelség döntő mivolta, amely elsőbbséget élvezett az életkorbeli alkalmasság elvének esetén belül), a kortárs Árpád-ivadékok törekedhettek ezen hagyomány fenntartására, amennyiben épp érdekükben állt. A karizma is azon trónvárományosok érvrendszerében kapott hangsúlyos szerepet, a szeniorátus általános és előbb említett egyedi fajtája mellett, akik koruknál fogva idősebbek voltak versenytársaiknál (erre lehet példa Koppány és Vajk esete), vagy azonos korúak voltak, de akár még ifjabb létük ellenére is az ági leszármazásban közelebb állhattak a dinasztiaalapítóhoz vagy a korábbi uralkodóhoz (lásd Borisz trónigényét II. (Vak) Bélával szemben). Másrészt a karizma jó érv lehetett sokak számára, hiszen idősebb voltuknál fogva alkalmuk nyílt rátermettségüket és égi támogatottságukat bizonyítani (csatákban, diplomáciai eseményeken stb.),²⁴ szemben az adott esetben még kiskorú riválisukkal (ezt láthatjuk Salamon és I. Béla viszonylatában). Tehát nem arról van szó – ahogy néhányan tévesen feltételezték –, hogy egy rendkívül ősi és pogány szokásjog élt szívósan és változatlanul tovább. Hanem az öröklés szabályozatlansága révén ez a speciális uralmi érv fennmaradt, de nem általános és közmegegyezésen alapuló jogelvként, hanem az aktuális trónigénylő egyik érveként, amennyiben esete egybevágott a régi jogcímmel. Ez természetesen független volt attól, hogy az illető még a pogány szokásrendben gondolkodott, vagy már rég keresztény volt.

Tehát a fiatal Magyar Királyságban a trónöröklés szabályozatlansága számos kérdést nyitva hagyott. Ez pedig mozgásteret biztosított mind az Árpád-dinasztia tagjainak, mind a hatalom alacsonyabb, de még meghatározó szintjein állóknak, hogy beleszóljanak a hatalom irányításába és ezen keresztül saját javaikat gyarapítsák és pozícióikat javíthassák. A hatalom ilyen irányú hajlítása az új típusú rendszerben a lekötöttek/vazallusok és egyéb alkalmi szövetségesek helyzetét is érdemben módosíthatta. Ez lehetőséget teremtett

24 Dümmerth 1986, 117–121.

arra is, hogy bizonyos érdekellentétek esetén a szembenálló felek alacsonyabb szinten folytassák a konfliktust, közvetett módon, azaz szövetségeseik és alattvalóik és bizalmasaik révén. Ezért aztán nem gyűrűzött be minden egyes hatalmi konfliktus a legmagasabb szintekre, illetve lokális szinten volt tartható, és emiatt a nem végletesen kiélezett konfliktusok elsimíthatók voltak. Ebben a közvetítésben természetesen az egyház játszotta a fő szerepet.²⁵ Ez ahhoz is hozzájárult, hogy a hatalmi harcok ne öltsenek minden egyes esetben országos méreteket, így kifelé – hacsak nem volt dinasztikus segítségkérés – a helyzet ne tűnjön olyan kaotikusnak, hogy érdemes legyen hódító szándékkal föllépni. A 11. században a még zömében pogány köznép és a felszínesen keresztény elit tekintetében pedig az átmeneti korszakban fontos volt a korábbi legitimációs formák iránymutatása. Az új hatalmi struktúrában az egyház volt az etalon, és a nemzetközi kapcsolatok is a keresztény szokásjog iránymutatásai alapján zajlottak. Így kialakult hazánkban egy kettősség, amely egyszerre épített a megörökölt pogány legitimációs formákra és az új szervezőelv törvényesítő formuláira. Ezek nem álltak egymással feloldhatatlan ellentétben, hiszen, ahogy azt már megjegyeztük, a nomádok rugalmasan kezelték a vallást és a politikát. A törvényes és alkalmas uralkodó, aki bírta az égiek pártfogását is, igyekezett a vetélytársaktól megszabadulni (hiszen azok nemcsak rá, de az országra mint leendő jussra is veszélyt jelenthettek). Közmegegyezés volt abban a tekintetben, hogy csakis Árpád leszármazottjai jöhetnek szóba törvényes uralkodóként. Az uralom öröklése viszont szabályozatlan volt. A hatalom megragadásának hivatkozási alapjaként a primogenitúra és a szeniorátus egyaránt szóba jöhetett. Hogy melyik volt domináns, az attól is függött, hogy a trónigénylő számára melyik volt előnyösebb. Emellett az is nagy súllyal esett a latba, hogy a korai hatalom

25 Emiatt a 11. században az egyház szemszögéből szemlélték a világ történéseit, történelem-szemléletük keresztény szemüvegen át volt csak legitim, és őseik vonatkozásában a pogány múlt csakis tévelygésnek volt értelmezhető. Az őshaza is szörnyű helynek számított, ami a pogányság vétké miatt nehezedett a felmenők vállára, de az utódoknak már a kereszténység felvételével a Kárpát-medence mint jogos juss adatott meg (Mályusz 1963, 4–8). Az egyház kizárólagos szempontja háttérbe szorította ideiglenesen a nemzeti hagyományokat, hiszen nem csak a legitimáció, de a közigazgatás és a diplomácia is szinte teljes mértékben az egyház kezében volt.

közigazgatási/katonai/gazdasági viszonyai mely formákban tették leginkább lehetővé a hatalom megragadását és stabilizálását. Ennek fényében érdekes, hogy a frissen hatalomra került uralkodó meg kellett-e, hogy ossza a hatalmát, vagy sem. Ha igen, azt milyen módon tette? Mely területek és javak voltak azok, amelyek az országon belül kielégíthették a hercegi cím birtokosának igényeit? Mindezt úgy, hogy közben a királyság védelmében aktívan segíthesse az uralkodót, ha az a hatalommegosztásáért cserébe elvárta, hogy a herceg vegye ki részét az ország védelméből. Tehát az egyezésnek méltányosnak kellett lennie, erről a mindenkori trónvárományosok mint közelebbi-távolabbi családtagok döntöttek, azonban a kiépült hatalom tisztségviselőinek közvetítésével is számolni kellett. Azaz, a hatalmi helyezkedés érdemben módosíthatta egy megállapodás jellegét, és annak betartását (gyámi pozíció elérése/megtartása vagy egyházi javak és méltóságok megszerzése, valamint ispáni, főtárnoki és egyéb tisztségek megtartása vagy megkaparintása), rányomta bélyegét az egész korai királyi hatalom működésére. Ezeknek a lenyomatán keresztül kell szemlélni a dinasztikus hatalmi harcokat az Árpád-dinasztián belül.²⁶ Ennek figyelembevételével kell vizsgálni a pogánylázadások hiányát vagy meglétét, Orseolo Péter elzavarását, Levente hatalomról való lemondását András javára, I. András és I. Béla megállapodását, továbbá Salamon király és I. Géza, valamint Szent László küzdelmeit, avagy a már egyházi pályára adott Könyves Kálmán hatalomra kerülését öccse helyett. A korszak izgalmas és hangsúlyos részét képezi a Magyar Királyság történetének. A királyság kezdeti viszonyai pedig jelentős hatással voltak a magyar hatalmi berendezkedés alakulására és ezen keresztül az Árpád-dinasztia mozgásterére.

26 Teiszler 2021, 552–555. <https://www.doi.org/10.53644/MKIE.2020.537>

HIVATKOZOTT IRODALOM

- ÁKÍF** Kristó Gyula et al. (szerk.): *Az államalapítás korának írott forrásai.* (Szegedi Középkortörténeti Könyvtár 15.) Szegedi Középkorász Műhely, Szeged, 1999.
- Bagi 2017.** Bagi Zoltán: *Divisio regni. Országmegosztás, trónviszály és dinasztikus történetírás az Árpádok, Piastok és Přemyslidák birodalmában a 11. és korai 12. században.* Kronosz Kiadó, Pécs, 2017.
- Bartoniek 1926.** Bartoniek Emma: Az Árpádok trónöröklési joga. *Századok*, 60. (1926) 9–10. sz. 785–841.
- Báling 2021.** Báling Péter: *Az Árpád-ház hatalmi kapcsolatrendszerei – Rokonok, barátok és dinasztikus konfliktus Kelet-Közép-Európában a 11. században és a 12. század elején.* PTE Bölcsészettudományi Kutatóközpont, Budapest, 2021.
- Deér 2007.** Deér József: *Pogány magyarság – keresztény magyarság.* Attraktor Kiadó, Máriabesenyő-Gödöllő, 2007.
- Dobrovits 2011.** Mihály, Dobrovits: On some eastern parallels of the development and consolidation of the early Hungarian state. *Chronica*, 11. (2011) 100–102.
- Domanovszky 1913.** Domanovszky Sándor: Trónöröklés az Árpádok korában. *Budapesti Szemle*, (1913) 371–398.
- Dümmerth 1986.** Dümmerth Dezső: *Álmos, az áldozat.* Panoráma, Budapest, 1986.
- Font 1998.** Font Márta: Útban az államiság felé: a Magyar Királyság és a Kijevi Rusz összehasonlító vizsgálatának tanulságai. In: Kocsis Mihály (szerk.): *Hungaro-Ruthenica I.* Szeged, 1998. 73–93.
- Font 2007.** Font Márta: A középkori Magyar Királyság. Az Árpád-házi királyok kora 970–1301. In: Romsics Ignác (szerk.): *Magyarország története.* Akadémiai Kiadó, Budapest, 2007. 40–169.
- Geréb 1993.** Geréb László: *Képes Krónika. A magyarok régi és legújabb tetteiről, eredetükről és növekedésükről, diaidalaikról és bátorságukról.* Magyar Hírlap és Maecenas Kiadó, Budapest, 1993.

- Győrffy 1977.** Győrffy György: *István király és műve*. Gondolat Kiadó, Budapest, 1977.
- Győrffy 1983.** Győrffy György: A magyar állam félnomád előzményei. In: Tökei Ferenc (szerk.): *Nomád társadalmak és államalakulatok*. Akadémiai Kiadó, Budapest, 1983. 365–390.
- Ivanics 2001.** Ivanics Mária: Nomád királytükör A Dzsingisz-legenda könyvében. In: Felföldi Szabolcs – Sinkovics Balázs (szerk.): *Nomád népvándorlások, magyar honfoglalás*. (Magyar Őstörténeti Könyvtár 15.) Balassi Kiadó, Budapest, 2001. 161–172.
- Kovács 2021.** Kovács Attila: Álmos mint dinasztikus ős és az Árpád-dinasztia szakralitása. *Ephemeris Hungarologica*, 1. (2021) 1. sz. 111–128.
- Kristó 1980.** Kristó Gyula: *Levedi törzsszövetségétől Szent István államáig*. Magvető Könyvkiadó, Budapest, 1980.
- Márton 1997.** Márton Alfréd: Szakralitás és hatalom a türköknél. *Aetas*, 12. (1997) 2–3. sz. 72–79.
- Mályusz 1963.** Mályusz Elemér: A haza és a nemzet a magyarországi feudalizmus első századaiban. *Történelmi Szemle*, 6. (1963) 1. sz. 4–10.
- R. Kiss 1928.** R. Kiss István: Trónbetöltés és ducatus az Árpádkorban. *Századok*, 62. (1928) 7–8. sz. 733–765.
- Szántó 1997.** Szántó Richárd: A királyi hatalom isteni eredete a nyugati politikai gondolkodásban az 5–8. században: a királyi hatalom legitimációjának főbb teóriái. *Aetas*, 12. (1997) 2–3. sz. 137–160.
- Szovák 2015.** Szovák Kornél: Gondolatok a magyar őstörténet latin nyelvű kútfőiről. In: Kiss Anna Flóra (szerk.): *Az Avicenna Közel-Kelet Kutatások Intézete Évkönyve 2013–2014, I.* Piliscsaba, 2015. 139–150.
- Szűcs 1984.** Szűcs Jenő: *Nemzet és történelem*. Gondolat Könyvkiadó, Budapest, 1984.
- Teiszler 2021.** Teiszler Éva: A dinasztíához tartozás mint a legitim királyi hatalom előfeltétele az Árpádok királyságában. In: Horváth-Lugossy Gábor – Vizi László Tamás (szerk.): *A Magyarságkutató Intézet évkönyve 2020*, Magyarságkutató Intézet, Budapest 2021. 537–560. <https://www.doi.org/10.53644/MKIE.2020.537>

Thoroczkay 2020. Thoroczkay Gábor: *A középkori Magyarország. Állam és ideológiák.* ELTE BTK, Budapest, 2020.

Tóth 2010. Tóth Sándor László: *A honfoglalástól az államalapításig. A magyar-ság története a 10. században.* Históriaantik Könyvesház, Szeged, 2010.

Zimonyi 2012. Zimonyi István: *Középkori nomádok-korai magyarok.* (Magyar Őstörténeti Könyvtár 27.) Balassi Kiadó, Budapest, 2012.

Zsoldos 2005. Zsoldos Attila: *Az Árpádok és asszonyaik. A királynéi intézmény az Árpádok korában.* (Társadalom- és művelődéstörténeti tanulmányok 36.) MTA Történettudományi Intézet, Budapest, 2005.



KOVÁCS LÁSZLÓ

SZENT LÁSZLÓ-EMLÉKEK A FELVIDÉKEN

Szent László emléke

Szent Lászlóról teljes bizonyossággal mondhatjuk, hogy ma is élő alakja történelmünknek, hisz halálát több mint kilencszáz évvel egész bizonyosan túlélte alapításaiban, intézményeiben, emlékekben, hagyományban, krónikában, legendában, mondában, himnuszokban, képzőművészeket, költőket, írókat, történészeket és filozófusokat ihlető erőben.

Szent Lászlót a szentté avatásakor 1192-ben készült legendájának írója Szent István mellé állítja és a következőképpen értékeli történelmi szerepét: „Midőn uralkodott, egész Pannónia annyira rendezett s meggyarapodva virágzott, hogy boldog István ideje óta soha még ilyen csodálatosan nem csillogott. Magyarország kezdte rangban és dicsőségben szinte valamennyi országot felülmúlni.”¹

Ha Szent Istvánt országalapítónak nevezzük, akkor Szent Lászlót méltán nevezhetjük országmegtartónak. Szent László trónra kerülésével véget ért az a korszak, mely a Szent István megalapította állam legzavarosabb időszaka volt, állandó trónviszályokkal, pogánylázadásokkal, a függetlenséget veszélyeztető nyugati és főleg keleti támadásokkal. László még herceggként védte meg a keleti besenyő támadástól az ország függetlenségét. Egyik ilyen győzelméhez, a kerlési csatához kapcsolódik a magyar lány megmentése a kun rablótól.

1 Érszegi 2004.

Az ország gazdasági életét a ma talán szigorúnak tartott, főleg a lopás elleni törvényeivel konszolidálta. Az ő uralkodása alatt szilárdult meg a pogánylázadásokkal szétzilált (gondoljunk Gellért püspök mártírhalálára) egyház szervezete, de a hitélet is. Ebben a tevékenységében rendkívül jelentős volt, amikor 1083-ban rendeletére „felemelték azoknak a testét, akik Pannóniában a hit magvait elvetették, és prédikációikkal vagy intézkedéseikkel az országot Istenhez térítették”² – írta a krónikás Szent István, Szent Imre, Szent Gellért, Szórád és Benedek szentté avatásáról. De a hitéletet is konszolidálta törvényeivel és Szűz Mária kultuszának nyugat felé való közvetítője is volt, amikor a szabolcsi zsinaton három Mária-ünnepet is beiktatott az ünnepek sorába. Püspökséget, monostorokat alapított, s hagyomány szerint a pozsonyi társaskáptalan, prépostság megalapítása is az ő ösztönzésére történt.

László király szentté avatására halála után 97 évvel 1192-ben került sor III. Béla király kezdeményezésére (III. Celesztin pápa beleegyezésével), aki Lászlóban a lovagkirály eszményét tisztelte. László nem volt vértanú, tehát nem halálával, hanem életével érdemelte ki a szentség kegyelmét. Igazi keresztény életvitelével vált keresztény eszményképpé.

Azokat a csodákat, melyek halála, illetve szentté avatása után történtek, megelőzték már az életében vele vagy általa történt csodás események. Ezeket nemcsak a szent életírása, hanem a néphagyomány is megőrizte a róla szóló mondákban, legendás történetekben szinte napjainkig. Ezek közül többet már a 14. század elején keletkezett Anjou-legendárium is följegyzett szövegben és képi anyagában.

A Szent László-mondakör legjellemzőbb motívumai felfűzhetők egy központi történetssorra: ellenség tör az országra (kun, tatár, török), s minthogy túlerőben vannak, a királynak (és seregének) menekülnie kell. Ám az üldözők a nyomában vannak, s már-már beérnék, mikor László isteni sugallatra elszórja pénzét, s míg az ellenséges katonák a kincsek felszedésével vannak elfoglalva, ő egérutat nyer. Utóbb az eldobott pénzek kővé változnak. De a pogányok folytatják a király üldözését, és ismét vészesen megközelítik, mikor László újra Istenhez fohászkodik

2 Bolla 2004.

és kérése meghallgatásra talál: mögötte a hegy kettéhasad üldözői pedig behullanak a keletkező szakadékba. A viszontagságok azonban folytatódnak: a magyar had a kietlen vidéken nem talál semmi élelemre, a király imájára azonban Isten szelíd szarvasokat küld táplálásukra. A szomjazó seregnek vízre is szüksége van, s az életadó forrás vagy László lovának patkója nyomán fakad, vagy a király maga fakaszt vizet fegyvere hegyével a sziklából.³

A Szent László-emlékhelyek a Felvidéken

Szent László életének nagy része a Felvidéken zajlott, s az életével kapcsolatos csodás események egy része is itt történt, természetes tehát, hogy itt található a legtöbb emlékhely, mely hozzá kapcsolható. Három helyszínt külön ki kell emelni.

Pozsony

Szent László kultusza Pozsonyban a középkortól kezdődően folyamatos volt. Több kápolnát, templomot szenteltek a tiszteletére, faliképeken, szobrászati alkotásokon ábrázolták. A legfontosabb pozsonyi emlékhelyek:

Óvárosháza

Időben a legkorábbi Szent László-emlékek a régi városháza épületében találhatóak. 1350 körül épült meg a torony melletti aluljáró és fölötte a gótikus Szent László-kápolna. A boltozat záróköveinek egyike egy koronás királyfej, Szent Lászlót ábrázolja. A szentély boltív alatti freskódíszei közül az egyik alak szintén Szent Lászlót ábrázolja. Feltételezhetően ekkor készült az az egyszalakos Szent László-szobor is, mely ma a városháza külső falán egy konzolon áll. A szobor

3 Magyar 1998.

Szent Lászlót lovagkirályként ábrázolja, jobb kezében az országalma, bal keze a kettős kereszt címerpajzson pihen. Eredetileg belső téren állhatott, mert a szobor embermagasságnál jóval kisebb, és a láb alsó része nincs kidolgozva.

Szent László-templom

A Szent László tiszteletére emelt templom klasszicista épülete és mellette a „polgári ápolda” a Kórház vagy Ispotály utca sarkán áll. A mai épület helyén már a középkorban a 11. század végén Szent László által behívott Ágoston-rendiek ispotálya állt, ehhez építették később a Szent László-kápolnát. Ezt az épületet 1529-ben lebontották. 1543-ban azonban új ispotályt építettek, melyhez kapcsolódott az új egyhajós Szent László-kápolna. Ez is azonban a 19. század elejére olyan rossz állapotba került, hogy az egészet el kellett bontani.

A helyén épült föl 1830-ban a mai klasszicista stílusú Szent László-templom és polgári ápolda. A tornyos klasszicista homlokzat mögött a templom hajójának alaprajza ovális, oldalról kápolnák csatlakoznak hozzá. A főoltár oltárképét Lütgendorf Ferdinánd festette. A kép Szent László apoteózisát ábrázolja, alul pedig a kórház és templom épülete látható.

Prímáspalota

Szent László- emlékek vannak Pozsony egyik leghíresebb épületében a Prímáspalotában is. Ezen a helyen már a középkorban is egyházi épület, az úgynevezett Püspökház állt. Itt építtetett 1454-ben Széchy Dénes esztergomi érsek egy Szent László tiszteletére szentelt kápolnát. A ma álló Prímáspalotát azonban Batthyány József érsek építtette 1776 és 1781 között. Az új épületben kialakított nyolcszög alaprajzú Szent László-kápolna a régi helyén áll mindhárom emelet szintjén.

A főoltár oltárképét Zallinger András festette, s Szent László apoteózisát ábrázolja. A kupola ovális mennyezetének freskóját Maulbertsch festette 1780-ban. A vízfakasztás jelenetét ábrázolja. A sokalakos képen Szent László katonái között három alak sajátos viseletben a magyar társadalom három csoportját: a nemességet, a papságot és a jobbágyságot képviseli. A pozsonyi magyarok itt tartják meg minden évben a Szent László-emlékünnepeket.

Nyitra

Nyitra vára és városa az Árpádok korában mindvégig fontos szerepet játszott. Már Szent István idejéből tudjuk, hogy itt őrizték majd vakították meg Vazult, Szent László nagyapját. A dukátus központjaként apja Béla herceg székhelye volt, majd Géza idején Szent Lászlóé. A krónika szerint itt halt meg 1095-ben.

Szent László kultusza a kezdetektől igen jelentős volt Nyitrán. A Szent Emmerám- székesegyház főoltárán Szent István és Szent László pompás királyszobra áll, a püspöki kápolna feletti reliéfen is Szent Lászlót ábrázolták.

Eredetileg a püspöki szeminárium is Szent Lászlóról volt elnevezve, ennek titulását azonban 1990-ben Szent Gorazdra változtatták. A szeminárium kápolnájának oltárképe is Szent Lászlót ábrázolja.

A nyitrai vár előtti téren egy „pestisszobor” áll, melyet 1739-ben emeltek. Az oszlop négy sarkán Szent István, Szent Imre, Szent Adalbert és Szent László alakja van.

A nyitrai Alsóvárosban látható a piarista kolostor és Szent László-templom, és itt működött a piaristák Szent László Király Gimnáziuma 1698-tól 1919-ig. A kolostor melletti Szent László-kápolna helyén 1741-ben épült fel a mai barokk Szent László-templom. Főoltárképén Szent László vizet fakaszt a sziklából, fehér lovon ül, fején a Szent Koronával.

Nyitra megye történelmi címerében a kun harcosra lesújtó, vértetben ábrázolt Szent László áll, jobb kezében a bárdal, bal keze a magyar címerrel díszített pajzson nyugszik. A mai Nyitra megye címerében a színek megváltoztak, s a pajzson a magyar címer helyett csak egy kettős kereszt látható.

Debrőd

A község a Felvidék legismertebb Szent László kegyhelye. Az Abaúj-Torna megyei Debrőd község ma a Kassai járásban található. A falu a jászóvári premontrei prépostság ősi birtoka volt. A falu határában egy tisztás szélén található az a forrás, melynek keletkezését Szent László nevéhez fűzi a néphagyomány. A forrás vizének Szent László révén gyógyító erőt tulajdonítottak, s ez spontán

búcsújáráshoz vezetett. A premontrei rend híres volt Szent László-kultuszáról, így történt, hogy Báthory Domokos prépost idején 1500 körül Szent László-kápolnát építettek a forrás közelében. A 17. században megjelent Magyar Simplicissimus ezt írja: „Jászón mutogatnak egy forrást, amelyet magas, sziklás hegyen fakasztott, amikor egy ízben seregével oda felszorították és vízhiányban szenvedtek. Ezt magam is láttam egy búcsú alkalmával, mert évente Szent László napján szokás idezarándokolni. Úgy mondják ezt a vizet Istentől könyörögte ki, mégpedig a következő módon. Lóháton ülve buzgón imádkozott, amikor a ló vele hirtelen a sziklának ugrott, s ettől mindjárt kibuggyant a víz és mind a mai napig megmaradt a szentséges forrás.”⁴

A rendszeres búcsújárás ellenére azonban a kápolna állapota annyira megromlott, hogy elbontották. Bár a kápolna pusztulása után a kegyhely látogatottsága csökkent, a község lakossága még sokáig tartotta a Szent László-búcsút. 1952-ben Mária-jelenés is volt a forrásnál.

A Szent László forrás mellett, a régi romok alapjain Szent László tiszteletére felszentelték a növénytemplomot, és 2007-ben újra indították a nagy hagyományokkal rendelkező búcsújárást.

Szent László-templomok a Felvidéken

A szentek kultuszának megnyilvánulása volt, hogy templomok, kápolnák egyházi intézmények, oltárok védőszentjének választották. Szent László tiszteletére a középkorban (a 16. századig) nagyon sok templomot szenteltek. A barokk korban épített templomok közül is nagyon soknak lett a védőszentje, de a 19., sőt a 20. században építettek közül is többnek Szent László a titulusa. A patrocíniumi helynevek száma is elég jelentős, emellett Szent László a települések címerében is megjelenik.

4 Túróczi-Trostler 1956.

A Felvidéken található Szent László titulusú templomok az alábbiak:

A középkori eredetű, ma is álló Szent László-templomok

- **Bodafalva** (ma Liptószentmiklós része) – 1360-ban már állt Szent László-temploma.
- **Csejte** – templomáról 1373-ból van tudósítás, oltárképe 1787-ből: Szent László Szűz Mária előtt hódol – a település címerében is Szent László alakja van.
- **Csütörtökhely** – a település korábbi neve Szentlászló, temploma a 13. században épült, faragott oltárszobra Szent Lászlót ábrázolja, a város címerében is Szent László alakja van.
- **Dobóca** – temploma a 13. században épült, oltárképe a 18. századból Szent Lászlót ábrázolja.
- **Kassaújfalu** (ma Kassa része) – templomát 1297-ben említik, a mai templom 1771-ben épült, szintén Szent László a titulusa, az oltáron Szent László színes faragott szobra.
- **Lévna** (Nyitra megye) – temploma 1332-ben már állott, a település címerében is Szent Lászlót ábrázták.
- **Liptómattyasóc** – temploma a 16. században épült, az oltáron Szent László szobra, a település címerében Szent László álló alakja van.
- **Lutilla** – temploma a 15. században épült, az oltáron Szent László faragott szobra, a település címerében Szent László álló alakja.
- **Nagypaka** – temploma 1317-ben épült, a település neve is volt Szentlászlópaka, a szentély falán újkori Szent László-kép van, a község címerében Szent László alakja van.
- **Necpál** – Szent László-temploma 1250 körül épült, Szent László-legenda képsora van a szentélyben, illetve a padlástérben, címerében Szent László álló alakja.
- **Rajec** – templomát 1332-ben említik, az oltárkép 18. századi, Szent László Szűz Mária előtt hódol, a város címerében Szent László bárdal és pajzsral látható.

Újkori Szent László-templomok

- **Dluha** (Árva megye) – temploma 1811-ben épült, az oltárkép: Szent László vizet fakaszt.
- **Fülekkovácsi** – temploma 1899-ben épült, oltárkép: Szent László vizet fakaszt.
- **Koszorús** (Bars megye) – temploma 1803-ban épült, 1926-ban felújították, oltárkép: Szent László álló alakja bárdal, pajzsos; címerében Szent László lovon.
- **Ógyalla** – Szent László-templomát 1718-ban építették, oltárkép: Szent László vizet fakaszt.
- **Pusztafödemes** – temploma a 18. században épült, oltárképe: Szent László vizet fakaszt.
- **Szete** – temploma 1737-ben épült, oltárképe 18. századi barokk alkotás: Szent László vizet fakaszt; a falu címerében Szent László lovas alakja.
- **Sajószentkirály** – a hagyomány szerint Szent László faluja, a Szent László-templom 1773-ban épült, oltárképe: Szent László Szűz Mária előtt hódol; a falu címerében Szent László koronája.
- **Zsemleér** – temploma 1806-ban épült, oltárképe: Szent László vizet fakaszt; címerében Szent László alakja.

A középkori Szent László-templomok, melyek lepusztultak vagy titulusuk változott

- **Bodófalva** (Túroc megye) – Szent László templomát 1422-ben említik, evangélikus templom.
- **Hanva** – Szent László templomát 1332-ben említik, református templom.
- **Karaszko** – a templom ma az evangélikusoké, benne Szent László-legendafalfestmények.
- **Kecső** – a 14. században említik Szent László-templomát.
- **Kissalló** – Szent László-temploma 1293-ban már állt.
- **Kövi** – a bányaváros Szent László-temploma az evangélikusoké, Szent László falkép van a templomban.

- **Pozsonyszőlős** – 1278-ban említik Szent László-templomát, 1968-tól a titulusa „Fájdalmas Szűzanya”.
- **Szinyelipóc** (Sáros megye) – 1299-ben említik Szent László-templomát.

Szent László ábrázolása a felvidéki templomokban

Miként Szent László kultuszának, ennek a kultusznak megnyilvánulásaként művészeti ábrázolásának is a 14-15. század a fénykora. A Szent László-kultusz újabb megerősödését a barokk kor hozta magával, mely természetesen barokk művészeti alkotásokat eredményezett, különösen az oltárképek, oltárszobrok barokk mennyezeti freskók műfajában. A legújabb korban pedig megjelentek az önálló szobrászati és egyéb plasztikai ábrázolások is.

Ebben a rövid áttekintésben csak a Felvidéken található és csak a középkori művészeti alkotásokat, faliképeket, oltárképeket, oltárszobrokat és egyéb plasztikai művészeti alkotásokat mutatjuk be.

Szent László a középkori faliképeken

- **Cserény** – A Zólyom megyei Cserény templomhajójának déli falán látható a Szent László-kép. A királyt szakállas, koronás, glóriás fővel ábrázolja. Bal kezében jogar, jobb kezében országalma. A kép bal oldalán, jóval kisebb alakúnak ábrázolva a donátort látjuk.
- **Pónik** – A póniki templomban a Szent László-legenda keretbe foglalt képsora alatt ugyancsak keretben Szent Lászlót portrészzerűen, fogadalmi kegykép formájában ábrázolja a művész.

Szent László a három szent király között

- **Csetnek** – A csetneki templomban a főhajóhoz kapcsolódó félköríves hevederív bélletében látható a három magyar szent király, a felső képen van Szent László koronás, glóriás alakja pajzssal és bárddal.
- **Csécs** – A csécsi templom faliképei a 14. század közepéről valók. A diadalív belső falán Szent László alakja látható: koronás fő, hosszú hajjal, jobb kezében kard, bal keze nyitott.
- **Kövi** – Az eredetileg Szent László-templom szentélyében látható Szent István és Szent László életnagyságúnál jóval nagyobb alakja. Sajnos Szent László alakjából csak a glóriás fej egy része és egy felemelt kard látható.
- **Zsigra** – A zsigrai templomban a diadalív bélletében Szent Istvánt és vele szemben Szent Lászlót ábrázolják. A képen a király hermelin béles palástot és hosszú ujjú ruhát visel a Nagy Lajos-kori franciás divat szerint. Jobb karjában a jogart, baljában az arany országmát tartja.
- **Gömörrákos** – A gömörrákosi templom szentélyben az apostolok sorában velük egyforma nagyságban a három magyar szent király is megjelenik. Szent László szakállas, koronás glóriás fővel, kezében bárddal és országmával.
- **Pelsőc** – A templom külső, déli falán a portálé fölött a három magyar szent király freskóképe fogadja az érkezőt. A képen valójában ma már csak Szent László, vértben, bárddal, országmával és Szent István képe látható.
- **Krasznahorkaváralja** – A templom hajójában egy keretbe foglalt festményen a három szent király oszlopos loggiában áll. Szent László vértben és fegyverszoknyában, bal kezében sávós díszítésű pajzs, jobb kezében bárd.
- **Lelesz** – A leleszi Szent Mihály kápolnában egy Szent Erzsébetet ábrázoló freskótöredék alatt a három szent király félalakos képe látható. Szemben jobb oldalon Szent Lászlónak csak a feje látszik.

A bibliai háromkirályok – a három magyar szent király

Volt egy élő magyar hagyomány, hogy a háromkirályokat a három magyar szent király alakjában jelenítették meg a karácsonyi ünnepkört ábrázoló faliképeken. Az öreg király, Szent István Szűz Mária előtt térdel (a korona felajánlásának a motívuma), a szakállas középkorú király Szent László és az ifjú király alakja Szent Imre.

- **Karaszko** – A karaszközi templomban a Szent László-legenda képsora alatt látható a *Háromkirályok imádása* című kép. Az öreg király, Szent István Szűz Mária előtt térdel. A kép középső részén a szakállas, koronás, glóriás király Szent László. Mögötte Szent Imre. Mind a három király feje körül glória van, ami a bibliai háromkirályok ábrázolásán nincsen.
- **Pónik** – A póniki templomban is a Szent László-legenda képsora alatt van a *Háromkirályok imádása* kép. A Szűz Mária előtt térdeplő király Szent István. A trón jobb oldalán a szakállas, koronás, glóriás, szintén térdeplő alak Szent László.
- **Rimabrézó** – A Mária életét bemutató képsor része a *Háromkirályok imádása* jelenet. A három király alakja: a térdeplő öreg király Szent István, az egymással szembe néző két király közül a szakállas Szent László, a fiatal Szent Imre.
- **Etrefalva** – A Nógrád megyei Etrefalva templomának freskói 1370 körül készültek. A *Háromkirályok imádása* képsoron a térdeplő király Szent István, tőle balra a koronás Szent László és a fiatal Szent Imre alakja látható.

Szent László oltárképeken és oltárszobrokon

A magyar szentek ábrázolása oltárképeken általános volt az egész Felvidéken, és nem csak azokban a templomokban, melyeknek patrocíniuma valamelyik magyar szent volt. Szent László általában Szent Istvánnal és Szent Imrével együtt fordul elő.

- **Pónik** – Az 1520 körül készült szárnyas főoltár jobb felső képén Szent Istvánt és Szent Lászlót ábrázolták. Szent László kezében bárd, bal keze a lábánál látható kettős kereszt, vörös mezős pajzson nyugszik.
- **Gánóc** – A gánóci szárnyas oltár 1490-ben készült Weysz János kassai műhelyében. Az oltár bal oldalán Szent László egészalakos szobra látható. A királyt vértetben, nagy lilomos koronával, kezében jogarral és országmával ábrázolták.
- **Szepeshely** – A szepeshelyi Szent Márton-székesegyházban több oltáron láthatók magyar szentek. A főoltáron a bal oldali felső képen pazar színes ruházatban a három magyar szent király látható. Balról van Szent László vértetben, barna szakállal, bárdal és országmával. A Mária halála-oltár szárnyain festett oltárképen bal oldalt lent Szent László vértben, fölötté redőzött palásttal, kezében bárdal, kettős kereszt pajzsot fogva. A Zápolya-kápolnában áll a Mária Megkoronázása-oltár, melynek oromzatán bal oldalt Szent László faragott festett szobra áll, kezében bárdal, kettős kereszt pajzsos.
- **Bártfa** – A Szent Egyed-templom késő gót oltárképén Szent Lászlót bárdal, országmával ábrázolják.

Szent László középkori szobrászati ábrázolásai a felvidéki templomokban

A szobrászati alkotások, köztük a szentek ábrázolása a középkorban a román és a gótikus stílus uralkodása idején az építészet kiegészítő eleme volt. Ezek tulajdonképpen olyan kőfaragványok, melyek a bélietes kapuzatok, boltívek bordázata záróköveinek és konzolainak díszítőelemei voltak. A gótika új műfajokat is teremtett: önálló kegyszobrok, szárnyasoltárok szobrai. A kőfaragványok mellett egyre inkább teret kapott a faszobrászat is.

- **Pozsony** – A városháza fölötti Szent László kápolna boltozatának zárókövén Szent László szakállas koronás alakja látható, külső falán pedig a pajzsot és országmát kezében tartó Szent László-szobor van.
- **Egyházzelle** – A Szent Péter és Pál-templom gótikus szentségháza alatt,

mintegy konzolként egy Szent László-mellszobor van. A koronás, szakállas királyfejen felismerhetők Szent László arcvonásai.

- **Besztercebánya** – A besztercebányai Mária Mennybevétele-templom egyik kápolnájának bordás boltozatai mellszobrokban végződnek, köztük a három magyar szent király festett, aranyozott mellszobra is látható, Szent Lászlót koronával, bárddal és országalmával ábrázolták.
- **Eperjes** – A Szent Miklós-templom gótikus boltozatának konzolain kőből faragott mellszobrok vannak, melyen a három szent királyt ábrázolták, Szent Lászlót bárddal és országalmával.
- **Kassa** – A kassai Szent Erzsébet-székesegyházban a magyar szent királyoknak több plasztikai ábrázolása is van. A székesegyház hajójának nyugati oldalán a karzat alatt lefutó boltívek pillérein állnak a festett királyszobrok. Szent Lászlót koronával, leomló hajjal, vértetben jogarral és országalmával ábrázolták. A székesegyház északi kapujának oldalfülkéiben állnak az egészalakos királyszobrok. Jobb oldalt Szent László jogarral, övén karddal és kettős kereszt pajzzsal, mellén pedig a kereszt lovagokra jellemző kereszttel.

A Szent László-legenda ábrázolása a felvidéki templomokban

A freskóciklus történeti alapja az 1068-as kerlési (cserhalmi) ütközet utáni epizód, amikor egy kun harcos által elrabolt magyar lányt szabadít meg László herceg. A freskóciklus általában öt vagy hat képből, jelenetből áll: **Kivonulás** – László katonáival elhagyja Váradot; **Üldözés, Csata** – a magyar leánnyal elvágató, hátrafelé nyilazó kun vitézt üldözőbe veszi a dárdáját előre szegező László, ez a jelenet sokszor egy kavargó csatajelenet része; **Birkózás** – a lány lerántja a kun vitézt, akivel László gyalogosan birkózik. (Itt már rendszerint képileg is megnyilvánul, hogy átvitt értelemben értendő párharc ez, a glóriás szent király a kereszténység védelmében küzd meg a pogányságot jelképező kunnal. A kun szájából kicsapó lángnyelvek egyik magyarázata, hogy ez egyúttal a Jó és a Rossz szimbolikus harca is, amelyet rendszerint a világosság és a sötétség

ellentéparjának alkalmazásával is kiemel a freskófestő.) Végül a leány siet a király segítségére, egy hatalmas bárdal elvágja a kun horgas inát; **Lefejezés** – a legyőzött kunt a hajánál ragadja meg László, és a leány sújt le a nyakára a bárdal vagy egy karddal; **Pihenés** – a király a leány ölébe hajtja fejét, a leány pedig föléje hajol.⁵

Ezt a képsort különböző teljességben a Felvidéken az alábbi templomokban találjuk meg: Csallóközben: Gútoron és Szentmihályfán; Gömörben: Gömörirákoson, Karaszkon, Rimabányán; Szepességben és Sáros megyében: Kakaslomnicon, Szepesmindszenten, Vitfalván, Zsigrán, Veresalmán; Liptó–Turóc–Zólyom–Nyitra megyében: Liptószentandrás, Necpálon, Pónikon, Nyitrakoroson.

- **Gútor** – A gútori Szent Kereszt-templom hajójának északi falán van a Szent László-legenda freskóciklusa, mely 1370 körül készülhetett. Érdekessége, hogy az egyes jelenetek képi ábrázolása nem lineárisan helyezkedik el, hanem egymás fölött. A legtisztábban az Üldözés jelenet látható.
- **Szentmihályfa** – A szentmihályfai templom északi falán a felső sorban látható a Szent László-legenda képsora. A képsorból csak három részlet látszik: az Üldözés és a Birkózás, valamint a Lefejezés-jelenet.
- **Gömörirákos** – A gömörirákosi Szentháromság-templom hajójának északi falán a felső sávban a Szent László-legenda lineárisan elhelyezett képeinek sora van. Az egyes képrészletekben Szent László fehér lovon, vértben, feje körül glóriával. A gömörirákosi Szent László-ciklus képei úgy követik egymást, mintha egy film kockái lennének.
- **Karaszko** – A karaszközi Szent László-legendát valószínűleg a budai királyi udvarból érkezett mester az 1370-es évek körül festette. A falképciklus teljes: hat jelenetből áll. A képsor érdekessége a fehér alapszín és a rendkívüli alaposággal kidolgozott, egyénített arcok.
- **Rimabánya** – A 13. századi templomot egy évszázaddal később festették ki, ennek része a Szent László-legenda 10 méter hosszú ábrázolása. A kezdő képen Nagyvárad városát látjuk, a várfal egyik tornya előtt pedig egy

5 László 1993.

szőke, hosszú ruhás leány áll, ez a kép semmilyen más legendaábrázoláson nem bukkan fel. Szent László fehér lovon, lovagi páncélban, de sisak nélkül, koronával látható. A haja szőke, ami ritka a Szent László-ábrázolásokon, egyezik viszont Luxemburgi Zsigmond király arcképeiről ismert hajszínével.

- **Kakaslomnic** – A kakaslomnici Szent László-legenda az egyik legismeretebb, annak köszönhetően, hogy feltárása (1957) és restaurálása után kiderült, hogy ez az egyik legkorábbi ábrázolása a legendának. A képsor alapján megállapítható, hogy a kakaslomnici képek mestere a királyi udvarral tartott kapcsolatot. A freskó a Szent Katalin-templom sekrestyéjében szemmagasságban látható. Három jelenet nagyon jól látszik: a leányrabló kun harcos lovas lakja, a két férfi fegyvertelen birkózása és a kun harcos lefejezése.
- **Szepesmindszent** – Szepesmindszenten, 1400 körül készülhettek a Szent László-legendát ábrázoló freskók is. Ezek a templom átépítésekor a padlászintre kerültek. Töredékesen maradt fenn ugyan, de nagyon szép stílusú ábrázolása a Szent László-legendának.
- **Vitfalva** – Vitfalva templomának legendaciklusa egyedülálló a Szent László-legendák között. A képsor 14. századból való, népiesen naiv ábrázolású, ahol a megszokott jeleneteket sajátos, mesékre emlékeztető módon jeleníti meg a festő. A vitfalvi freskóciklusnak vannak olyan elemei, amelyek mássutt nincsenek. Ilyen az ördög, akinek tüskés feje, háromágú szakálla van, és vállán viszi az emberi lelket.
- **Zsigra** – A zsigrai templomot az építést követően, kb. 1280-ban festették ki, és ezeket részben elfedve festették meg a 14. században a Szent László-legendaciklust. 1638-ban a ciklus alatt megtalálták a Szent Kereszt-ábrázolást, és azt feltárva, éppen az egyik egészen ritkán ábrázolt jelenet – a kun lóról való lerántása – csak töredékesen látható.
- **Liptószentandrás** – A lipítószentandrásai templom nyugati falán a Szent László-legenda képsora látható. Az eléggé megrongálódott kép jobb oldalán a Nagyváradról való Kivonulás jelenete látható. Épp ez a jelenet hiányzik általában a szepességi templomokban ábrázolt Szent László-képciklusokból.

- **Necpál** – A Szent László tiszteletére szentelt templomot 1380 körül festették ki; az északi falon látható a Szent László-legenda képsora. A 16. század végén a hajó új boltozatot kapott, így ezek a freskók a padlástérbe kerültek. Aránylag jó állapotban vannak, de a boltív takarása miatt csak az Üldözés, valamint a Csatajelenet két részlete látható.
- **Pónik** – A póniki templom hajója déli falának felső részén látható a Szent László-legendát ábrázoló freskóciklus. Ennek a freskóciklusnak az a különlegessége, hogy az egyes jelenetek ábrázolása festett keretbe van foglalva.
- **Vörösalma** – A 13. századi templom freskódíszítését a 14. században kapta. 1733-ban a hajót új, alacsonyabban rakott boltívvel fedték, így a freskók nagy része a padlástérbe került. Sajnos a ciklus képeinek nagy részét ma a rakott boltív takarja; a megmaradt részeken nagyjából négy jelenet ismerhető föl. Jól látható viszont, mikor a lány lerántja a kun harcost lováról.
- **Nyitrakoros** – A nyitrakorosi Szent Miklós-templomban a 14. században készült a Szent László-legenda freskóciklus, ám ennek egy része az újonnan rakott alacsonyabb boltozat miatt a padlástérbe került. Az Üldözés jelenetének nagy része megmaradt, Szent László lovas alakja teljes egészében kivehető.

Szent László a felvidéki néphagyományban

Szent László királyunk alakja a népi hagyományainkban is kezdetektől jelen van szinte napjainkig. A Szent László-mondakör máig élő legfontosabb történeteit Felvidék keleti felén, Gömörben és Abaújban gyűjtötték föl.

Szent László pénze, kun aranyak

Egyik legnépszerűbb, középkori eredetű Szent László-monda. Tulajdonképpen egy etiologikus monda, mely a Nummulites egysejtű állatok megkövült maradványainak furcsa alakját próbálja megmagyarázni.

Mató József jegyezte le 1992-ben az alábbi változatot:

„Szent László egyszer a kunokkal háborúskodott. Egyszer már le is verte őket, de a kunok új háborúra készültek. Szent László másodszor is szemben állt velük és a kunok kezdtek megfutamodni. Szent László ekkor üldözőbe vette őket, de azok igen sok pénzt kezdtek elszórni, hogy majd a magyar katonák fogják szedni, s amíg szedik, addig ők visszafordulnak és rajta ütnek a magyar katonákon. Szent László belátta a közelgő veszélyt, azért Istenhez fohászkozott, hogy változtassa kővé a sok pénzt. Az Isten meghallgatta a kérését, és kővé változtatta a pénzt. Szent László akkor tovább üldözte a kunokat és harmadszor is fényes győzelmet aratott rajtuk.”⁶

A kettéhasadt hegy mondája

Szendrey Zsigmond jegyezte le 1925-ben a Tordai hasadékra vonatkozó mondát. A méhész (Abaúj-Torna megye) Demeter Ferenc 1997-ben így mondta el a Szádelői-völgy keletkezésének mondáját: „Nagy királyunk gyakran felkereste vidékünket. S mi történt egy alkalommal. Egyszer vadászat közben nem vették észre a közeledő ellenséges harcosokat. Amikor már egészen közelébe kerültek, akkor ismerte fel őket. Szinte az utolsó pillanatban lóra pattant és elvágtatott üldözői elől. Vágtatott egyik erdőből ki, a másikba be. Lova tajtékozott az izzadságtól, s már a kifáradás, kimerülés jelei mutatkoztak rajta. Az ellenségei egyre jobban megközelítették. Végső kétségbeesésében a király feltekintett az égre és Istentől kért segítséget, így kiáltott fel: ”Uram, segíts meg, ments meg az ellenségtől.” A Jóisten meghallgatta kegyes királyunk fohását, és csoda történt: Szent László mögött kettészakadt a hegy és egy hatalmas völgy keletkezett. Üldözői mind egy szálíg belezuhantak a mélységbe és halálukat lelték ott.”⁷

6 Magyar 1998.

7 Magyar 1998.

A csodás vízfakasztás

A csodás vízfakasztás mondája a kerlési kaland mellett a legnépszerűbb és legelterjedtebb Szent László-monda, amit a barokk kor misztikus kultusza még jobban felerősített. Az egész magyar nyelvterületen ismert.

Lengyel Dénes egy abúj-tornai népmonda alapján közli az alábbi debrődi történetet:

„Mikor Szent László király a menekülő ellenség nyomában Jászó és Debrőd falu mellett vonult a seregével, ennivalójuk és vizük is elfogyott. Epesztő szomjúság kínozza a katonákat, akkora, hogy a kínjukban kiáltozni kezdtek. Meghaltotta ezt a tatárok vezére, és kérdi nagy gúnyosan László királytól:

- Hallod-e, király, ugyan miért bőgnek ennyire a katonáid?
- Mert veled akarnak megütközni – felelte Szent László király.

De mielőtt ütközetre került volna sor, a szent király Istenhez fohászkodott, hogy elepedt katonáit felüdíthesse. Isten most is meghallgatta a könyörgését, s íme, lova patkójának nyomán víz buggyant, bőséges forrás fakadt. A forrás a katonákat felüdítette, s azóta is bugyog vize soha el nem fogy, se ki nem szárad. Ezt a forrást a nép ma is Szent László kútjának nevezi.

Debrőd határában ma is hűsíti a vándorok szomját a finom vizű Szent László forrás.”⁸

A szarvasok és bivalyok históriája

A történet Szent László legendájában bukkan fel, s eredetét tekintve ószövetségi előképre vezethető vissza, ahol az Úr Mózes könyörgésére a pusztában élő zsidóknak mannat és fürjsereget juttatott. Szent László legendájában a második csodatételként szerepel a történet.

A debrődi Beniczky Bálintné 1995-ben így mondta el a történetet: „Aztán akkor ugye a nagy erdősígekbe nem vót nekik mit enniük. Akkor osztán Szent

8 Lengyel 2019.

László fohászkodott a jó Istenhez, hogy hát könyörüljön rajta, mert elvész a serege. És akkor úgy gyöttek ki a vadak az erdőből, hogy még ha nem lőtték is, úgy is meg tudták fogni. És akkor már ugye sütötték, főzték, ahogy tudták megcsinálták.”⁹

Lovát táltosnak mondják

Népmeséink táltos lova és a legenda faliképes emlékei egyaránt hatással lehetnek arra, hogy a táltosmotívum a Szent László-mondákba is bekerült.

A debreceni Dunajszky Gizella a táltos ló motívumot összekapcsolja a kerlési történettel:

„Olyan lovagoknak, akik a hitet védték, azoknak vótak olyan lovaik, mint a táltos ló. Harcokba meg mindbe elől-elöl voltak a táltosok, ők vezettek. Mondták, hogy Szent Lászlónak is táltos lova vót. Hogy mikor az lányka levetette magát, ő kapta fel. A ló. Bizony.”¹⁰

9 Magyar 1998.

10 Magyar 1998.

HIVATKOZOTT IRODALOM

- Bollók 2004.** Bollók János (ford.): *Képes Krónika – Milleniumi magyar történelem*. Osiris Kiadó, Budapest, 2004.
- Érszegi 2004.** Érszegi Géza (szerk.): *Árpád-kori legendák és intelmek*. Osiris Kiadó, Budapest, 2004.
- Györffy 1977.** Györffy György: *László király emlékezete*. Magyar Helikon Könyvkiadó, Budapest, 1977.
- Hankovszky – Kerny – Móser 2000.** Hankovszky Béla – Kerny Terézia – Móser Zoltán (szerk.): *Ave Rex Ladislaus*. Paulus Hungarus – Kairos, Budapest, 2000.
- Karácsony 2013.** Karácsony János: *Szent László király élete*. Attraktor Könyvkiadó Kft., Budapest, 2013.
- Kerny – Mikó – Smohay 2019.** Kerny Terézia – Mikó Árpád – Smohay András (szerk.): *Szent László kora és kultusza: Tanulmánykötet Szent László tiszteletére*. Székesfehérvári Egyházmegyei Múzeum, Székesfehérvár, 2019.
- Kovács–Görföl 2014.** Kovács László – Görföl Jenő: *A magyar szentek ábrázolása Szlovákia középkori templomaiban*. Media Nova, Dunaszerdahely, 2014.
- Kovács 2017.** Kovács László (szerk.): „Csillagok közt fényességes csillag”. *Szél-járás*, 10. (2017) 1. szám 3–125.
- László 1993.** László Gyula: *A Szent László-legenda középkori faliképei*. Tájak–Korok–Múzeumok Egyesület, Budapest, 1993.
- Lengyel 2019.** Lengyel Dénes: *Régi magyar mondák*. Helikon Kiadó, Budapest, 2019.
- Madas–Horváth 2008.** Madas Edit – Horváth Zoltán György: *Középkori prédikációk és falképek Szent László királyról*. Romanika Kiadó, Budapest, 2008.
- Magyar 1998.** Magyar Zoltán: *Szent László a magyar néphagyományban*. Osiris Kiadó, Budapest, 1998.
- Mezey 1980.** Mezey László (szerk.): *Athletapatriae: Tanulmányok Szent László történetéhez*. Szent István Társulat, Budapest, 1980.
- Tornay–Guba 2012.** Tornay Krisztina – Guba András: *Női és férfi szabadulástörténet – a Szent László-legendában*. *Embertárs*, 4. (2012) 291–303.
- Túróczy-Trostler 1956.** Túróczy-Trostler József (szerk.): *Magyar simplicissimus*. Művelt nép, Budapest, 1956.

KŐFALVI TAMÁS

A HITELESHELYEK ÍRÁSBELISÉGE AZ ÁRPÁD-KORBAN

A hiteleshelyek jelentősége

A hiteleshelyek (*loca credibilia*) a magyar jogfejlődés sajátos, európai léptékben is egyedülálló intézményei voltak, amelyeknek a jog és az írásbeliség egymásra találása révén jelentős presztízse és társadalmi elfogadottsága alakult ki. Létezésük háttérbe szorította a Nyugat-Európában elterjedtebb közjegyzőség intézményét. Tevékenységük összetett és széleskörű volt, a mai fogalmaink szerinti polgári jog, büntetőjog és közigazgatás területére egyaránt kiterjedt. A magyar jogéletbe való szerves beilleszkedésük fokát mutatja, hogy – bár időben ingadozó mértékben – lényegében a 19. századig¹ nélkülözhetetlen szereplői voltak Magyarországnak működésének. Az általuk kiadott oklevelek tanulmányozása megkerülhetetlen a középkori egyháztörténet, jogtörténet, művelődéstörténet, intézménytörténet, birtok- és családtörténet, illetve sok más történettudományi részdiszciplína szempontjából. Ezt nemcsak az általuk kiadott oklevelek tartalma, hanem azok száma is indokolja: a magyar középkorból fennmaradt oklevelek mintegy harmada hiteleshelyek kiadványa. Ezek jelentőségét növeli mikrotörténelmi értékük, hiszen általuk – hivatalos jellegük ellenére – a mindennapi történéseibe is bepillantást nyerhetünk.

1 Az 1874. évi 35. törvény 214. §-a szerint a hiteleshelyek már csak másolatot adhattak ki az általuk őrzött oklevelekről, új oklevelet már nem állíthattak ki.

A hiteleshelyek kialakulása

Az Árpád-kor jogrendjének korai időszakát a szóbeliség uralta. Különösen igaz volt ez a peres eljárások folyamatára, amelyekben az egyes perbeli cselekmények nem írásban, hanem szóban zajlottak. Az alperes törvény elé idézése a poroszló (*pristaldus*) szóbeli kiküldésével történt. Az illetékes bíró saját idézőpecsétjét (*billog*) küldte el poroszlója által az alperesnek, aki annak felmutatásával igazolta saját személyét, majd az idézést szóban – az idézőpecsét felmutatásával – tette meg. A poroszló a perben hivatalos tanúként és végrehajtóként (pl. birtokba iktatás elvégzése) is részt vett.² A jogi eljárások legfontosabb bizonyító eszközei is szóbeliek voltak: a felek – saját állításuk alátámasztására – szóbeli esküt tettek, amelynek bizonyítóerejét eskütársak bevonásával növelhették. A büntetőperekben játszottak fontos szerepet a tanúvallomások, amelyek az eljárás során szintén szóban hangzottak el. A magánjogi ügyletek (például adásvétel, végrendelkezés, csere) is szóban zajlottak, ezért esetükben is kiemelt jelentősége volt a tanúk részvételének: a megtörtént jogcselekményt és annak tartalmát a később felmerült jogviták során nekik kellett igazolniuk. Természetesen az emberi emlékezetre való hagyatkozás okozta bizonytalanság az eltelt idővel arányos mértékben növekedett. Egy-egy birtokvita során a birtok határainak, határjeleinek pontos felidézése több év vagy akár évtized távolából jelentős nehézséget jelentett. Nem véletlen, hogy az írásbeliség elterjedése után az oklevelek, kiadásuk indoklásaként igen gyakran az írás maradandó voltát állították szembe az emberi emlékezet mulandóságával.

Az írásbeliség elterjedése előtt a perbeli bizonyítás elterjedt formája volt az istenítélet. Ennek során az isteni hatalom tévedhetetlenségébe vetett hitre alapozva, a meglévő információk alapján bizonytalan kimenetelű ügyekben igyekeztek feltárni az igazságot. Az istenítéletek Magyarországon legelterjedtebb formája a tüzesvas-próba volt. Ezen eljárásokra Könyves Kálmán király (1095–1116) törvénye alapján összesen körülbelül 20 székesegyház és nagyobb pré-

2 Solymosi 2002, 523–524.

postság volt jogosult. A legismertebb eljárások a váradi káptalan előtt zajlottak. Ennek során az állítását bizonyítani igyekvő félnek egy felhevített vasdarabot pusztán kézzel kellett meghatározott távolságra vinnie. A próbára ítélt személy kezét a próba előtt és után is több napra bekötötték, a pólyát pedig – például a gyógyfüves kezeléssel való csalást megelőzendő – az eljárás színhelyéül szolgáló egyház pecsétjével zárták le. Ha a seb három nap múlva hegesedni, gyógyulni kezdett, az illető ezzel hitelt érdemlően bizonyította igazát. A próbákról a váradi káptalan – jelentős magyar nyelvemléki anyagot tartalmazó – feljegyzéseket készített, ezek gyűjteménye a *Váradi Regestrum*.³

A jelentősebb egyházi központok minden bizonnyal már a 12. század első felében rendelkeztek mindazon eszközökkel, amelyek később lehetővé tették a jogéletben való közvetlen szerepvállalásukat: a bizonyító erővel rendelkező, hiteles pecséttel és az írásbeli ügyintézéshez szükséges tudással. Hiteleshelyi tevékenységük kibontakozása így már csak az ezirányú igények megjelenésétől függött.

A hiteleshelyi tevékenység megjelenése a bírósági szervezet 12. században meginduló kiteljesedésének és az írásbeliség – részben ezzel is összefüggő – elterjedésének köszönhető. Előbbi folyamatnak jellemző eleme volt, hogy II. István király (1116–1131) felmentette a nádort udvari – főként gazdasági jellegű – feladatai alól, és önálló bírói joghatósággal ruházta fel. A nádor bírói széke egy évszázad alatt országos hatáskörűvé vált.⁴ E folyamat része volt, hogy a 13. század elejére az udvari teendőket – köztük az udvari bíráskodást – a nádortól átvevő udvarispán (*curialis comes*) végezte, esetében is a bírói tevékenység vált meghatározóvá, amit tisztségének megváltozott elnevezése is mutat: országbíróként (*iudex curiae regiae*) a király személyes jelenlétét képviselte az udvari bíráskodásban, joghatósága az egész országra kiterjedt.⁵ Az főbírák mellett működő alnádor, alszolgabíró, illetve az ítélmesterek révén intézményesült bírósági szervezet alakult ki. Fentiek mellett jelentősebb bírói jogköröket gya-

3 Szövegét lásd Solymosi–Szovák 2009. A benne szereplő helynévanyag feldolgozását lásd: K. Fábán Ilona 1997.

4 Petrovics 1994, 473.; Solymosi 2002, 521–522.

5 Az országbírói tisztség történetének Árpád-kori vonatkozásai kapcsán lásd: Bertényi 1976, 51–59.

koroltak a területi hatalommal rendelkező tisztségviselők (bánok, erdélyi vajda), valamint az elsősorban gazdasági irányítással foglalkozó tárnokmester, aki a kiváltságolt települések (városok) felsőbb bírói székét vezette.

Az írásbeliség elterjedése részben a gazdaság fejlődésével és összetettségének növekedésével együtt járó spontán folyamat volt, amelyet azonban tudatos uralkodói döntések is gyorsítottak. Ezek közül a legismertebb talán III. Béla király (1172–1196) kancelláriai reformja, amelynek során – 1181 táján – elrendelte az eléje kerülő ügyek írásos intézését. Ezzel a királyi kancelláriát az ország legjelentősebb – egy ideig hiteleshelyként is működő –, az oklevéladási gyakorlat terén több szempontból mintaadó íróműhelyévé tette. IV. Béla király (1235–1270) az ügyintézés a nemesek számára is írásbeli kérvényezéshez kötötte, amit Rogerius (1205 körül–1266) a tatárjárás emlékezetét megőrkítő művében a király és a magyarok (értsd: nemesség) közötti gyűlölség negyedik okaként tárgyal.⁶

A hiteleshelyi tevékenység megindulása

A hiteleshelyi tevékenység a székes- és jelentősebb társaskáptalanoknál (közös szabályok szerint együtt élő papi testületek) indult meg a 12. század utolsó harmadában. Ehhez kapcsolódó írásbeliségük előzménye az önmaguk számára, saját peres és egyéb ügyeikről szóló feljegyzések készítése lehetett. Később – az e testületekbe vetett bizalomra alapozva önként, illetve az egyre inkább az írásbe-

6 „Nagyon gyakran panaszkodtak amiatt is, hogy a király az ország szokásjoga ellenére és az ő elnyomásukra saját akarata szerint elrendelte, hogy a nemesek, bármily kimagasló rangúak is, nem indíthatják el peres ügyeiket az ő udvarában, és nem mondhatják el neki dolgaikat élőszoval, hanem kérvényeket kell benyújtaniuk a kancellárokhöz, és tőlük kell ügyük befejezését várniuk. Emiatt számosan olyan sokáig tartózkodtak az udvarban a legcsekélyebb ügy miatt, hogy kénytelenek voltak a kiadások fejében lovaikat, és más holmijukat eladni, és sokszor ügyük elintézése nélkül kellett távozniuk. Mert – ahogy mondogatták – a kancellárok egyeseket elnyomtak vagy felemeltek, ahogy éppen kívánták, hiszen a királlyal csak az ő felkeresésük után lehetett beszélni. Ezért általában és nyíltan azt vallották az emberek, hogy ezek az ő királyaik, és azt mondogatták, hogy nincs is nekik más királyuk.” Katona 1981, 115.

liségre támaszkodó ügyintézés és perjog diktálta kényszerűség miatt szükségből – magánszemélyek is igénybe vették a káptalanok tagjainak írástudását. A különböző jogügyletek írásba foglalása iránti igény növekedésével a 13. század elejétől a nagyobb presztízzsel rendelkező szerzetes közösségek (konventek) is bekapcsolódtak a hiteleshelyi tevékenységbe.⁷ Ezek egy része királyi, más része magánalapítású bencés, premontrei, johannita konvent volt. Működésük térbeli – de időben változó – határai elsősorban ügyfélkörük révén, spontán alakultak ki, egy-egy kisebb-nagyobb régióra terjedtek ki. A budai és a székesfehérvári káptalan, valamint a székesfehérvári johannita konvent országos hatáskörrel rendelkezett.

Az ügyfelek oklevelek iránti igényének terjedése és általánossá válása mindenekelőtt a káptalani, illetve konventi íróműhelyek (*scriptoriumok*) működésében eredményezett lassú, de jelentős változást. Ennek magától értetődő összetevője az írásmennyiség fokozatos megnövekedése volt, amely – tekintettel az oklevéladás összetett, magas szintű szervezettséget igénylő folyamatára – számos más tevékenységet (a szükséges anyagok beszerzése és előkészítése, az oklevelek szövegének megfogalmazása) is érintett. A hiteleshelyek oklevéladási intenzitására csak a fennmaradt okleveles anyag alapján következtethetünk. Az Árpád-kor évszázadai még semmiképp nem nevezhetők a tömeges oklevéladás korának. Ebben az időszakban a hiteleshelyek oklevelezési gyakorlata is épp csak kibontakozóban, illetve felfutóban volt. A nagyobb káptalanok (győri, veszprémi, nyitrai, fehérvári, budai, zágrábi, pécsi) különböző formában fennmaradt Árpád-kori okleveles anyaga a 100-200 darabos, a jelentősebb konventeké (sági, somogyi, jászói, zalai, fehérvári, pécsváradi) pedig a néhány tíz darabos nagyságrendben mozog. A sorból a káptalanok közül kiemelkedik az esztergomi káptalan több mint 350, a konventek közül pedig az esztergomi keresztes konvent, több mint 100 fennmaradt oklevelével. Hangsúlyozni kell ugyanakkor, hogy a fennmaradt okleveleinek száma alapján legfeljebb nagyságrendeket lehet érzékeltetni, az egyes intézményekre vonatkozó következtetést az oklevélfennmaradás esetlegességei miatt nemigen lehet levonni. Jó példa

7 A bencés konventek hiteleshelyi oklevéladásának kezdeteiről lásd: Solymosi 1996.

erre a leleszi konvent, amelynek az Árpád-korból fennmaradt oklevelei száma nem éri el a húszat, a vegyesházi királyok korából viszont több mint 14000 oklevele ismert.

A hiteleshelyi tevékenységgel a saját célra szánt feljegyzésekhez képest új elemként jelent meg a kiadmányok hitelesítése, illetve az oklevéladó tevékenység nyilvántartása (például másodpéldányok megőrzése révén) is. A konventek esetében külön is fontos változás volt, hogy a hiteleshelyi munkavégzés – a világiakkal való érintkezés elkerülhetetlen volta miatt – jelentős rést ütött a szerzetesközösségek spirituális és fizikai elzártságán.

A 13. században a hiteleshelyek tevékenységének új, a későbbiekben szintén igen jelentős mértékűre duzzadó területe jelent meg: a hivatalos szervek megbízásából végzett eljárásokban való részvétel és az ezekről szóló oklevelek kiadása. Az általános közbizalomra alapozva, a poroszlók szóbeliségre épülő, ezáltal visszaélésekre lehetőséget adó tevékenységének szabályozása és megbízhatóbbá tétele érdekében II. András király (1205–1235) az Aranybulla 1231. évi megújításában elrendelte, hogy „mivel az országban sokan szenvednek sérelmet a hamis poroszlók miatt, ezek idézései vagy tanúbizonyságai ne legyenek érvényesek, csak a megyéspüspök vagy a káptalan tanúbizonysága által [...], kisebb ügyekben pedig a szomszédos konventek vagy kolostorok tanúbizonysága legyen érvényes.”⁸ Ettől kezdve a hiteleshelyek váltak a különböző jogi eljárások legfőbb hitelesítőivé, az ő kiküldöttjeik jelenléte volt hivatva biztosítani a jogszerűséget és megakadályozni a visszaéléseket. Magát a jogi aktust (például idézés, határjárás, birtokba iktatás) továbbra is a poroszló – majd később a királyi, nádori stb. ember – hajtotta végre, ám ténykedése csak abban az esetben számított jogszerűnek, ha azt a hiteleshely kiküldötte tanúként megerősítette.⁹ E megerősítés pedig a hiteleshely által kiadott oklevélben öltött testet.

8 Lederer 1964, 77.

9 A pécsi káptalan által végzett külső hiteleshelyi tevékenység elemzését lásd: Koszta 1998, 105–116.

A hiteleshelyi tevékenység színterei

A hiteleshelyek két nagy megbízói kör számára végezték tevékenységüket, s ennek alapján működésüknek is két fő színtere alakult ki. Az egyik csoportot azok a magánügyfelek jelentették, akik különböző jogi természetű ügyeik (adásvétel, elzálogosítás, csere, végrendelkezés, ügyvédvallás, stb.) intézése végett keresték fel e szervezetet, amelyektől azután, a megtörtént és saját maguk által bevallott jogügyletről, írásos, közhitelű bizonyítékot, oklevelet nyertek. Az ügyfelek bevallásait (*fassio*) leggyakrabban minden bizonnyal a templomban teheték meg. A hiteleshelyek előtt a felek nemcsak személyesen, hanem meghatalmazott képviselőik, ügyvédek (*procurator*) útján is megjelenhettek. E képviselők számára külön ügyvédvalló oklevelet állítottak ki, amely szólhatott egyetlen esetre, meghatározott időtartamra, vagy lehetett általános érvényű is.

A hiteleshelyekhez fordulóknak másik körét a jogélet hivatalos szervei¹⁰ alkották, amelyek a perfolymatok konkrét szakaszai kapcsán, külön parancslevéllel (*mandatum*) bízták meg a hiteleshelyeket különféle eljárások (határjárás, birtokba iktatás, tudományvétel, oklevélátírás, stb.) elvégzésével, amelyek teljesítéséről azután a hiteleshelyek írásos jelentést (*relatio*) készítettek. Előfordulhatott, hogy a hiteleshelyek magánszemélyek kérésére végeztek külső eljárást, ezeknek az eseteknek azonban mindig jól meghatározható indoka volt. Legtöbbször a bevallást – általában végrendelkezést – tevő betegsége, ágyhoz kötöttsége adott okot hiteleshelyi tanú kihívására. Ugyancsak indokul szolgálhatott a hiteleshelyi ember kihívására, ha nők akartak bevallást tenni, mert az utazás veszélyei miatt ők sok esetben nem mertek elindulni a hiteleshelyhez.

A hiteleshelyi tanúk kiválasztását valószínűleg több szempont együttesen határozta meg. Mivel a külső hiteleshelyi munka a káptalan, illetve a konvent közösségétől távol, ráadásul világi környezetben eltöltött napokat jelentett, ami a fegyelem és a liturgikus kötelezettségek megtartása szempontjából – különösen a szerzetesek esetében – komoly próbatételt jelentett, ezért minden bizony-

10 A hiteleshelyeket gyakorlatilag a jogélet bármely hivatalos résztvevője (király, nádor, országbíró, vármegye, bán, stb.) felszólíthatta valamely jogcselekmény elvégzésére.

nyal igyekeztek érettebb, megbízható személyeket külső hiteleshelyi feladatok ellátására küldeni. Az érett kor nemcsak azért volt fontos, hogy az illető a világi élet csábításainak könnyebben ellent tudjon állni, hanem azért is, mert az eljárások során, a feljegyzések készítéséhez nagy szükség volt a biztos fogalmazás- és írástudásra, továbbá a kiküldötteknek a jogi eljárás részleteivel is tisztában kellett lenniük. Mivel a káptalanok és a konventek a hiteleshelyi feladatokat, főként az oklevéladást pénzért végezték, ezért a hiteleshelyi munkába való bekapcsolódásnak – különösen a szegényebb közösségek esetében – anyagi motivációi is lehettek.¹¹ A gyakorlatban természetesen leginkább a munka mennyisége lehetett az, amely végül is meghatározta a hiteleshelyi kiküldöttek körét. Ha a hiteleshelyek által elvégzendő külső eljárások mennyisége nem tette lehetővé, hogy minden esetben a hiteleshely egy tagja vegyen részt a munkában, akkor a káptalanok és a konventek a felügyeletük alá tartozó plébániák papságát is megbízhatták ilyen jellegű tevékenység ellátásával.¹²

A hiteleshelyek működési területe az egész ország területét lefedte. Mivel a külső eljárások során – az esetleges visszaélések megakadályozása érdekében – általában több hiteleshelyet is megbíztak ugyanannak a munkának az elvégzésével, a hiteleshelyek hatókörei lényegében átfedést mutattak. Az eljáró hiteleshely kiválasztása során az alapelv az volt, hogy az ügyben érintett megyében lévő hiteleshelyet kellett bevonni az eljárásba, ám ettől gyakran eltértek, ha éppen a szomszédos megye valamelyik hiteleshelye közelebb volt.

11 A középkori utazási viszonyokat és közbiztonságot figyelembe véve a külső hiteleshelyi munkavégzés igen fárasztó és cseppet sem biztonságos tevékenység volt, így azok az egyháziak, akik nem feltétlenül szorultak rá az ebből származó jövedelmekre – mert például jól jövedelmező stallumuk volt – igyekeztek kivonni magukat az ilyen jellegű megbízások alól. A káptalanokban az ilyen feladatok elvállalása leginkább a Köblös József által „szolgáló kanonoknak” nevezett egyszerű kanonokokra volt jellemző. Köblös 1994, 79–80.

12 A plébánosok kijelölése esetén nem volt szükségszerű, hogy az adott plébánia a hiteleshely joghatósága alá tartozzon. A pécsi káptalan gyakorlatában például inkább az volt a legfőbb szempont, hogy a plébánia az ügyben szereplő birtok közelében legyen. Koszta 1998, 109.

A hiteleshelyi oklevéladás

A hiteleshelyi eljárás lezárását – mind a külső, mind pedig a belső munka esetében – az oklevelek megfogalmazása és kiállítása jelentette. A bevallásokról, illetve a hiteleshelyen kívül elvégzett munkáról egyaránt feljegyzést készítettek. Ezen feljegyzések alapján írták meg azután előbb az oklevelek fogalmazványát, majd pedig magát az oklevelet. A fogalmazáshoz mintákat, előre elkészített formulákat használtak fel, amelyeket külön könyvekben, formuláriumokban gyűjtöttek össze, vagy korábban kiadott oklevelekből emeletek át. Több olyan „mintaoklevél” is fennmaradt, amelyeket csak azért írtak, hogy az egyes ügytípusokhoz megfelelő szövegek rendelkezésre álljanak. A kész oklevelet a hiteleshelyi munkáért felelős személy, általában az olvasókanonok/olvasószerzetes (*lector*) vagy helyettese, a *sublector* átolvasta, és ha szükséges volt, kijavította.¹³

Az oklevelek kiadásának utolsó, talán legfontosabb mozzanata a hitelesítés volt. Ennek korai módja a *chirographálás*, amelynek során az oklevelet kétszer leírták egymás alá, a két szöveget az ábécé első betűivel elválasztva, majd a pergament ezen betűkön keresztül kettévágták. Az egyik példány az oklevélnyerőhöz került, a másik (*par*) pedig a hiteleshelynél maradt. A legfontosabb megerősítő eszközzé azonban a pecsét vált, amelyet az örkanonok/örszerzetes (*custos*) vagy helyettese, a *subcustos* őrzött. Ennek az oklevélre helyezése leggyakrabban függő vagy rányomott formában történt. A hiteleshelyek pecsétjei egyoldalú pecséttek voltak. Egyes hiteleshelyeknél két pecsétet is használtak egyidejűleg, a privilégiumok kiállításánál használatos nagyobbik pecsétet (*sigillum maius*) és az egyéb okleveleken alkalmazott kisebb pecsétet (*sigillum memoriale*). A pecsétkép általában a káptalan vagy a konvent védőszentjét, illetve jelképét áb-

13 Az ellenőrzés megtörténtét a 15. századtól kezdve egyre gyakrabban az oklevél hátoldalán jelölték is. Az oklevelek nyelve a 19. század közepéig a latin volt. Az elszórta felbukkanó vulgáris szavak mellett azonban a 16. századtól bizonyos részeket (pl. tanúvallomások) magyarul szövegeztek az oklevélbe. A 17. századtól kezdve, a felek által megfogalmazott oklevelek azonban akár a teljes contextust is magyarul tartalmazhatták. A hiteleshelyek számára az 1840. évi 6. tc. 6. §-a tette kötelezővé a magyar nyelvű oklevéladást, jöllehet a hiteleshelyek ekkor már alig működtek.

rázolta. A hiteleshely pecsétje mellett több esetben a közösség vezetőjének, az apátnak vagy a prépostnak a pecsétje is az oklevélre került.

Az oklevélnyerőnek az oklevél kiállításáért és megpecsételéséért fizetnie kellett.¹⁴ Az összeg elsősorban az oklevél jellegétől függött, vagyis attól, hogy mennyire díszes alakban, mennyire választékos megfogalmazásban került kiállításra. Az oklevél kiállításáért fizetett összegből a *lector* és az írnok (*notarius*) általában külön részt kapott. A hiteleshelyek az oklevelek szövegeit másolat formájában, vagy regisztrumkönyvbe másolva megőrizték, ezek alapján azután később átíratot adhattak ki az eredetiről. Az oklevélpéldányok őrzése a kezdeti időben általában a sekrestyében történt, az egyházi kincsekkel együtt. Később az oklevelek megnövekvő száma, illetve gyakoribb használatuk miatt önálló helyiségben (pl. az íróhelyiségben) helyezték el azokat.

Az oklevelek tartalmi és formai jellemzői

Az okleveleknek nemcsak a külső megjelenését, hanem a szövegét is számos kötöttség tette szabályszerűvé. Ezen állandósult, keveset változó formulás részek némelyike ma is használatos hivatalos iratokban. Az oklevelek szövege általában három fő részből állt. A bevezető rész (*protocollum*) legfontosabb és nélkülözhetetlen eleme az oklevéladó önelnevezése (*intitulatio*) volt. Ez hiteleshelyi testületek esetében általában a többszám első személyű névmásból „Mi...” („Nos...”), az intézmény megnevezéséből (káptalan/konvent), illetve annak nevéből állt. Néha a hiteleshely közössége mellett annak vezetője külön is megnevezésre került. Ugyancsak kötelező volt az oklevél címzettjének megnevezése (*inscriptio, adresse*). Ezek mellett a bevezető rész gyakran tartalmazott még valamilyen, az oklevél olvasójának szóló, hosszabb-rövidebb üdvözlő kifejezést (*salutatio*) is. Például „...üdvöt az Úrban.”

Az oklevelek szövegének legterjedelmesebb, a lényegi mondanivalót tartalmazó része a *contextus*, amelyben – ha az oklevél ünnepélyességét fokozni

¹⁴ Az oklevelek kiállítási díjaihoz lásd Kumorovitz 1929.

szerették volna – helyet kapott egy általános bölcsességet, erkölcsi mondani-valót, vallási tanítást vagy az oklevél kiadását indokló formula (*arenga*) is. A hiteleshelyek általános gyakorlatában azonban ez vagy teljesen hiányzik, vagy csak valamilyen egyszerűbb megfogalmazásban jelenik meg. Ezután a mindenki számára szóló figyelemfelhívás (*promulgatio*) vezeti be az oklevélben foglalt rendelkezés indoklását vagy az addigi ügymenet – hiteleshelyi eljárásoknál a konkrét ügy vagy hivatali megbízás – elbeszélését (*narratio*). Az oklevelek legfontosabb tartalmi eleme a jogi tartalmú tény(ek) rögzítését szolgáló rendelkező rész (*dispositio*) megfogalmazása. A hiteleshelyi kiadványok ezen része rögzíti a magánjogi ügylet (például adásvétel, csere) megtörténtét, valamint annak különböző feltételeit, illetve hivatalos megbízás esetén az eljárásról szóló beszámolót, az eljárás eredményét vagy épp eredménytelenségét. A szövegben rögzített rendelkezés betartása, illetve jogi tény(ek) tiszteletben tartása érdekében az oklevelek sokszor büntetést (*sanctio*) is kilátásba helyeznek.¹⁵ A *contextus* az oklevél megerősítési módjának szöveges leírásával zárul.

Az oklevelek befejező része (*eschatocollum*) tartalmazza az oklevéladás dátumát, az oklevéladásnál jelen volt tanúk vagy az oklevéladás idején a hiteleshelynél tisztséget viselők felsorolását, esetleg egy – szintén nem kötelező jellegű – a záró fohászt (*apprecatio*).

Fontos szem előtt tartani, hogy az egyes oklevelek formai és tartalmi jellemzőit alapvetően kiadásuk célja határozta meg. A hiteleshelyek az ügyfeleknek kiállított, függőpecsétes, formailag díszesebb, tartalmilag gazdagabb szövegezésű privilégiumok mellett nagy számban állítottak ki rányomott pecséttel megerősített, csak a legfontosabb formulás részeket tartalmazó nyílt vagy zárt okleveleket, amelyek csak időlegesen voltak fontosak, hiszen szövegüket az ügy folyamatában kiállított későbbi oklevelek szó szerint vagy tartalmilag átirták.

A hiteleshelyek történetében az Árpád-kor a kialakulás és a működési keretek kiforrásának időszakaként tekinthető. A hiteleshellyé váló egyházi testületek írásbeliségük és hitelesítő erejük pecsétjük révén ebben az időben találták meg feladataikat a jogszolgáltatás terén. Népszerűségüket számuk folyamatosan

15 A pécsváradi konvent hiteleshelyi okleveleiben megjelenő büntető záradékok kapcsán lásd Kőfalvi 2000.

növekvő volta is bizonyította, a nagyobb egyházi intézmények után már egyre több kisebb konvent is hiteleshelyi feladatokat látott el. Ezek azonban olykor egy-egy földesúr vagy kegyúr befolyása alá kerültek, ezért I. Lajos király (1342–1382) 1351. évi törvényével felülvizsgáltatta a hiteleshelyi tevékenységet ellátó egyházi intézmények körét, és a megbízhatatlan testületektől megvonta a pecséthasználati jogukat. Ettől kezdve azonban a hiteleshelyek a 19. századig a magyar jogrendszer szilárd oszlopait jelentették.



A veszprémi káptalan oklevele, 1247
Magyar Nemzeti Levéltár Vas Megyei Levéltára,
Szombathely (HU-MNL-VaML 1033)

HIVATKOZOTT IRODALOM

- Bertényi 1976.** Bertényi Iván: *Az országbírói intézmény története a XIV. században.* Akadémiai Kiadó, Budapest, 1976.
- Katona 1981.** Horváth János (ford.): Rogerius mester siralmas éneke. In: Katona Tamás (szerk.): *A tatárjárás emlékezete.* Magyar Helikon Kiadó, Budapest, 1981. 111–152.
- K. Fábián Ilona 1997.** K. Fábián Ilona: *A Váradi Regestrum helynevei.* (Szegedi Középkortörténeti Könyvtár 13.) Szeged, 1997.
- Kosztá 1998.** Koszta László: *A pécsi székeskáptalan hiteleshelyi tevékenysége (1214–1353).* Pécs Története Alapítvány, Pécs, 1998.
- Köblös 1994.** Köblös József: *Az egyházi középréteg Mátyás és a Jagellók korában.* MTA Történettudományi Intézet, Budapest, 1994.
- Kőfalvi 2000.** Kőfalvi Tamás: Büntető záradékok a pécsváradi konvent hiteleshelyi okleveleiben. *Aetas*, 15. (2000) 1–2. sz. 23–38.
- Kumorovitz 1929.** Kumorovitz Lajos Bernát: A leleszi konvent pecsételési- és oklevéltaxa-lajstromai. *Levéltári Közlemények*, 7. (1929) 312–325.
- Lederer 1964.** Lederer Emma (szerk.): *Szöveggyűjtemény Magyarország történetének tanulmányozásához. 1. rész 1000-tól 1526-ig.* Tankönyvkiadó, Budapest, 1964.
- Petrovics 1994.** Petrovics István: nádor [szócikk]. In: Kristó Gyula (főszerk.): *Korai Magyar Történeti Lexikon.* Akadémiai Kiadó, Budapest, 1994.
- Solymosi 1996.** Solymosi László: A bencés konventek hiteleshelyi oklevéladásának kezdetei. In: Takács Imre (szerk.): *Mons Sacer 996–1996. Pannonhalma 1000 éve.* I. köt. Pannonhalmi Főapátság, Pannonhalma, 1996. 481–498.
- Solymosi 2002.** Solymosi László: A perjogi írásbeliség első százada. *Vigilia*, 67. (2002) 7. sz. 521–527.
- Solymosi–Szovák 2009.** Solymosi László – Szovák Kornél (szerk.): *Regestrum Varadiense. Váradi jegyzőkönyv. The Varad Register: 1208–1235.* Arcanum Kiadó, Budapest, 2009.



Szent István ereklyetartó az ereklyével
Domkapitel, Aachen

LUKÁCS LÁSZLÓ

SZENT ISTVÁN KIRÁLY KULTUSZA A MAGYAR NÉPHAGYOMÁNYBAN

Államalapító, egyházszervező királyunk életében és a halálát követő évtizedekben a pogánysághoz, az ősi magyar hitvilághoz ragaszkodó tömegek körében nem volt népszerű. Életében és közvetlenül halála után népmondák aligha keletkeztek róla. Az 1083-ban szentté avatott királynak azonban ezer esztendőn át igen erős volt az egyházi hagyományból, a rá vonatkozó legendákból szétsugárzó tisztelete.¹ A későbbi királyok és a nemesség is gondosan ápolta az államszervező király személyéhez, cselekedeteihez, törvényeihez és a magyar koronához kapcsolódó hagyományokat.²

Hóman Bálint több alkalommal is kitért a Szent István-kultusz alakulására: „Az országos Szent István-kultusz gyökerei a szenttéavatás idejébe nyúlnak vissza, mikor a belső és külső háborúságok, zsarnoki tobzódások, pogánylázongások félszázados korszakának minden rémségét és gyötrelmét átélt nemzedék szemében István király alakjáról már lefoszlott minden emberi gyengeség, csupán erényei maradtak épen, s ezek fényében Szent István hatalmas alakja egyre magasabbra emelkedett.”³

Szent István hivatalos, nemzeti, egyházi tisztelete alakította ki, formálta és táplálta is a rá vonatkozó néphagyományokat. Neve, tettei, a külső és a belső el-lenséggel, a pogánysággal folytatott harcai nem csupán középkori legendáink-

1 Karsai 1938, 156–256.; Kósa 1980, 17.; Török 1988a; 1988b, 33–43.; Török (szerk.) 1988; Radics 1988; Sulyok 1989, 41–47.; Magyar 1996, 2000.

2 Klaniczay 1981, 276.; 1986, 68.; Kardos 1989, 21–25.

3 Hóman 1938, 4.

ban, krónikáinkban, történeti énekeinkben, hanem történeti mondáinkban is szerepelnek.

A gyermek István királyi elhivatottságát példázza a következő monda, amelyet Kálmány Lajos gyűjtött Szőregen (Torontál m.) a XIX. század végén: „Mikor Szent István gyerekek vót, ű mán játékot csinált a tengör partyán: várat csinált kavicsokbul. Azután a kiráj ara mönt szolgáljival éggýütt; hogy nem köszöntek neki: mögharagudott, hogy ű mán várba' van, várnak ura oszt nem köszönnek! Mijen ostobák! – aszöngya – az embör mellett elmönnök osztán nem köszönnek. Osztán kérdöszte a kiráj, hogy mit mondott?! Aszöndom, hogy én is csak kiráj vagyok a magam várába'! Segícscsön az Isten! a mit el is kapott.”⁴

Az István királyhoz kapcsolódó történeti mondák egyik csoportja a pogányok elleni harcait örökítette meg. E mondák számos eleme a Szent László- és a Mátyás-mondakörből származik, csak később kapcsolódott Szent István személyéhez.

Hariban (Alsó-Fehér m.) 2002-ben Magyar József így emlékezett meg a Tordai-hasadék keletkezéséről, Szent István király lovának patkónyomáról: „A tatárokat is mind hallottam, hogy Szent Istvánt, nem Szent Lászlót, azt a tatárok utolvették. Szent Istvánt. S én láttam a Tordai-hasadékánál, pontosan megvan a kőben a patkónyoma. Itten ügetett a ló s keresztülszökött, s a szikla kettébe vállott, s akkor a tatárok lemaradtak, beestek a gödörbe és Szent István megmaradott. Azt az Isten adta úgy. Ott fent a hasadék peremén megvan a hely, mint egy patkónyom. Rendesen látszik, egy olyan kör van, mint egy jó tányér.”⁵

Hangony (Gömör és Kishont m.) határában István király pogány áldozatot bemutató juhászokra bukkant. Sámánjuk Krisztus csodatévő erejében kételkedett, az egyik pásztor biztatta, hogy fakasszon vizet a sziklából. István király erős könyörgésére a kereszt alakban elhasadt sziklából sugárban ömleni kezdett a víz. Az így keletkezett forrást, kutat a mai napig István király kútjának nevezi a Hangony vidéki nép.⁶

4 Kálmány 1891, III. 302.

5 Magyar 2008, 148.

6 Balogh 2007, 47–53.

A tordai nép hagyománya szerint a kunoktól üldözött Szent László aranyakat szór el, hogy egérutat nyerjen. Lovának nyolcszögű patkónyomát a Tordai-hasadéknál máig őrzi egy szikla, a Patkóskő.⁷ Ugyanezekkel a mondai elemekkel találkozunk a következő István-mondában, amely a veszprémi Gizella-kápolna építtetését magyarázza: „Mikor a pogányok Veszprémre rontottak, csak Gizella királyné volt odahaza. Az ura, Szent István király kinn járt az országban sereget gyűjteni. De mikor neszét vette a bajnak, sereg nélkül is otthon termett. A várba persze a város laposa felől már nem lehetett bejutni, mert az ellenség minden járt utat elállt. Került hát Szent István a meredek szirtek felé. Tudta, hogy a felesége itt egy kelesztetőn szokta az ebédvizet a völgyből meghordatni. Csak-hogy annyi ideje se volt már, hogy a lováról leszálljon: a pogányok észrevették és megrohanták. A felesége a nagy templomban éppen érte imádkozott. Mikor a riadalomra kifutott, Szent István már neki ugratott a sziklának. Mivel a megrémült királyné sietségében a fényes feszületet is magával hozta, ezzel kezdett integetni, hogy az ura a lovát merre fordítsa. Így a meredek gyalogjárót szerencsésen megtalálta ugyan, de a pogányok mégis utolérték volna, ha közben el nem hánnya palástját, kardját, erszényét, aranyláncát. Míg aztán a pogányok drágaságain marakodtak, meg míg a lova arany-patkóját a sziklából fessegették, Szent István szerencsésen fölért a feleségéhez. Ennek hírére a pogányok annyira megrémültek, hogy maguktól elkotródtak. Oda, a honnan Gizella királyné a kereszttel integetett, Szent István még aznap kápolnát építtetett. A kis kápolna megmaradt egész mostanig, meg az a nyom is látható, a melyből üldözői annak idején az arany patkót kifessegették.”⁸

A honfoglalást követően a magyar fejedelmi törzs szállta meg a Bakony vidékét, a XIV. századig védett királyi erdőbirtokot, ahol Szentkirályszabadja, Királyszentistván, Bakonyszentkirály neve nagykirályunkra utal.⁹ Nemes Székely János csöglei (Veszprém m.) közbirtokos 1808 és 1866 között vezetett naplója szerint: „Itt vagyon Szent Gál is, melyet is még 1ső Szent István királyunk vadászati donatioval ajándékozott meg. Itt vagyon Szent István nevezetű falu is,

7 Vö. 1992, 188–190.

8 Sebestyén 1906, 483.

9 Vajkai 1959, 12–13.

a' hol is lakott némelykor Szent István királyunk. Közel van ehhez Szent Király Szabadja, mely is Szent István királyunknak majorja volt, mely szerént szolgált néki Szent Gál vadakkal, Szent Király Szabadja pedig eleséggel.”¹⁰ Szentgál királyi vadászai vaddal adóztak, amit karácsonyra vittek fel a királyi udvarba. A néphagyomány királyi vadászterületnek tartja a Bakonyt, ahol a szentgáliak előbb királyi kanász, majd királyi vadász szolgálattal tartoztak. *Szentkirályszéke* helynév Szent István király kedves vadászó és pihenőhelyét őrzi, ahol útjában Fehérvárról Felsőörsre megpihent. A *Királykút* Lovas felett szintén a nagykirályra emlékeztet.¹¹

Két földrajzi név is őrzi a Királyszentistván és Sóly határában, a helyi hagyomány szerint a Séd völgyében, a dombokkal övezett mezőn 997-ben lezajlott, István és a lázadó Koppány között megvívott csata emlékét. Királyszentistván határában egy sziklacsoport elnevezése: *Márton vára* és *Vencel-lik*. István fejedelem a csata előtt Szent Márton segítségét kérte. Tudjuk, hogy hadi lobogóit is Szent Márton-kép díszítette. Vencellin német lovag fejedelmi testőrségének parancsnoka volt, a Ják nemzetség őse.¹²

A pogánykori hagyományt ébren tartó, a magyarok eredetét, harcait, vezéreit megéneklő regösöket István király állami felügyelet alá vonta. Minden megyében összetelepítették őket egy faluba, amit a várispán ellenőrzött. Tudáskincsük már nem volt időszerű, utódaik az új idők, a kereszténység, az Árpád-dinasztia szolgálatába léptek. Így hősi énekeinkből, történeti mondáinkból csak töredékek maradtak ránk, főként a magyar nyelvterület szélein vagy archaikus népszigeteinken.¹³ Ilyen töredék a nyugat-dunántúli *regölés* és keleti megfelelője, a székelyföldi *hejgetés*. Regöseink Szent István vértanú napján járták a házakat, leggyakrabban Szent István szolgálóiként mutatkoztak be, regösénekükkel bőséget, termékenységet varázsoltak a családoknak. Dozmaton (Vas m.) a regösénekben nem a protomártír, hanem a Szent király szerepel:

10 Hudi 2004, 139.

11 Szendrey 1925, 48.; Vajkai 1959, 31–32.

12 Hamar 1998, 266.; Pilipkó 2017, 585–586.

13 Györfly 1977, 362–363.

Ahol keletkezik egy ékes nagy ut,
A mellett keletkezik egy *halastó-állás*.
Hej, regülejtem, regülejtem!

Azt is fölfogá az apró sásocska,
Arra is rászokik *csudafiuszarvas*.
Hej, regülejtem, regülejtem!

»Noha kimennél, uram, *Szent István király*,
Vadászni, madarászni,
De ha nem találnál sem vadat, sem madarat,
Hanem csak találnál *csudafíúszarvast*.
Hej, regülejtem, regülejtem!

»Ne siess, ne siess uram, *Szent István király*,
Az én halálomra.
Én sem vagyok vadlövő vadad,
Hanem én is vagyok az atya istentől
Hozzád követ.
Hej, regülejtem, regülejtem!

»Homlokomon vagyon *fölkelő fényes nap*,
Oldalamon vagyon árdeli (?) szép hold,
Jobb vesémen vannak *az égi csillagok*.
Hej, regülejtem, regülejtem!

Szarvam vagyon, ezer vagyon,
Szarvam hegyin vannak *százezer szövétnek*,
Gyújtatlan gyulladnak, oltatlan alusznak.
Hej, regülejtem, regülejtem!¹⁴

14 Sebestyén 1902, 42–43.

Dozmaton született Zsirai István (1889) földműves, községi bíró székely katonákkal együtt szolgált az első világháborúban. A helyi hagyományból azt tudta, hogy Vas megyei, oladi pogány magyarok egy csoportja a kereszténység felvétele elől visszavándorolt az „őshazába”, az erdélyi hegyek ölelésébe. Ők a székelyek elődei. Székely katonatársai és a dozmati magyarok közötti rokonságra a népnyelv, a népszokások (regölés), a visszatérő hős várása révén figyelt fel. A hat elemit végzett, értelmes parasztember párhuzamba állította a nyugati és a keleti öröket (őrségek, székelyek), felfedezte köztük a közös eredetből adódó rokonságot: „Dozmat nem vuót mindig illen kis falu. Rigen e vuót a környék központja, mer itt ípút István királ korábo tíz falunak e’ templom. Idetartozott Olad is, meg Sé, meg Ondód, meg Torony, meg Bucsu, meg ollan faluk, amik azúta epusztútak. Igazánbu Olad lett vuóna a központ, mondják sokan, mer Szombathel mellett van. De István királ keresztin ember vuót, nem szerette a pogányokat. Mer Olad e’ pogán központ vuót. A Hosszi-réten, a patak partján állott e’ hatómas öreg tüőgyfa. A gyökerei – aszongyák az öregek – a fűöd közepijig iért, az ágoi meg az égbe. Itt, ez alatt a fa alatt áldoztak fejjér lovat az őseink. Mer az oldaiak híres lútenyésztők vuótak. Még Árpád apánk is az ű lovaikka vette meg az országot. Amikor a magyaroknak fő köllött vennyi a keresztin vallást, sokan fölszedelőzködtek, föllázodtak a tíz faluba, és visszaindútak az őshazábo. A szökevények elsőben is fiatalok vuótak. Átmentek az Óperenciás-tengeren, át a Dunán és a Tiszán, elérkeztek az erdéli hegyekbe. Ott letelepedtek, máig is ott laknak. Ezt onnajt tudom, hogy a háború alatt együtt vuótam velek az orosz fronton. Ippen ú beszítek, min mink, még a regülisünket is ú mondták, min mast a dozmati legínyek. Űk is várgyák Csaba királfít, ahogyan mink várgyok Rudolfot. A küszikla ott maradt a patak partján. Má nem áldoznak fejjér lovat a fa alatt. De az őseink lelkei tudérek kipibe itt maradtak. Beköltöztek a Malomfejbe, a Hosszi-riten játszottak, a küszikláná fűródtek. A falu nípe is itt fűrdött a nyári forroságbo, a gyerekek meg itt játszottak egisz nyáron.”¹⁵

Palócföldi, ságújfalui monda István királyt mágikus erővel rendelkező embernek, táltosnak mutatja be: „Szent István kirá’ tá’tus vót. Őtet üldözték minyíg. Még Ágasváron vót, mikó első’ harangosztak, oszt’ mikó beharangoztak,

15 Landgraf 1998, 67.

ott vót szent kútná' (a verebélyinél) oszt' a lovának a négy lába most is ott van a termés kőbe': István kiráj ugratásnak hívják."¹⁶

A Tolna megyei, regölyi történeti mondában István király alakjához a Mátyás-mondakör elemei kapcsolódtak. Ilyen az ostromlott várba vasalatlan kerékkal bekéredzkező kocsis mondaeleme. Az István ellen lázadó Koppány leveretését bemutató regölyi monda egyúttal a Baranya megyei Oroszló község helynévmagyarázó mondája is: „István királyról és Kupa hercegről szól az a történet, és a regölyi várról, melynek a mai templom előtt volt egy vaskapuja, és előtte víz folyt egy mély árokban. Majsa és a Koppány felől a vároldalnak befelé mélyedő sáncai voltak, hol az őrség bántatlanul megbújhatott, ember nem látszott ki ezekből a mélyedésekből. Kupa herceg védte katonáival a várat, és István katonáival a Szigetdombon szállt meg. Aztán István koldus képében egy abroncstalan kerékkal bekéretőzött a várba, hogy azt megvasaltassa. A fogadóban megevett három tojást, és otthagytott a tányéron egy papírt, hogy István járt ott. Aztán megostromolta a várat, először a Szigetdombról lőtték valamilyen földönhordó ágyuval, aztán az említett várkaput lőtték, majd benyomultak. Kupa herceg menekült száguldó lován, mely emberi hangon is értett. István a mostani Oroszló táján rászólt a lóra, hogy nem őt akarja bántani, hanem csak a gazdáját. S ekkor mondta Kupa lovának: Ó, rossz ló! – Azóta Oroszló a neve Oroszlónak, István ott vágta le Kupa herceget.”¹⁷

A román kori templomáról híres Esztergom megyei Bény község népe is úgy tudja, hogy Szent István király a bényi sánctvárat fufanggal foglalta el a pogányoktól. A bényi történeti mondát 1989-ben így mondta el adatközlőm, Csókás Ferenc: „Szent István király koronázása előtt történt, hogy pogány magyarok egy csoportja befészkelte magát a bényi sánctvárba. Mivel Bény Esztergomtól északra nem messzire fekszik a Garam mellett, Istvánt ez nagyon zavarta, hogy a közelségében pogányok tanyáznak. Elrendelte, hogy számottevő szekeret rakjanak meg kövekkel. A szekerek tengelyeit ne kenjék meg. A szekerekre pedig ültessenek föl mindkét feléről katonáknak öltöztetett szalmabábukat, annyit, amennyi csak elfér egy-egy sorban. Két pár ökör húzott egy szekeret. Minden

16 Kálmány 1891, III. 303.

17 Hegedüs 1987, 6.

szekérnél csak egy élő ember volt, aki nagy ostorral hajtotta az ökröket. Amikor elkészültek, megindította őket Bény felé. A kéméndi határban a régi római úton haladtak, majd a Várhegy alatt kanyarodtak Bény felé. A nehéz teherrel megrakott szekerek csikorogtak, nyikorogtak, zörögtek. Az örökhajtók a nagyostorral pattogtak, és közben hangos kiáltással szólították, nógatták az állatokat. A bényi Cénéparton lévő örök meghallották, figyeltek abba az irányba, és meglepődve látták a Várhegy alatt közeledő hadat. Gyorsan bementek a sáncvárba, jelentették vezérüknek, hogy István nagy haddal közeledik feléjük, nemsokára, eléri a Cénépartot, és ezen keresztül a nem messze lévő déli bejáratot. Erre nagy riadalom támadt a sáncvárban lévő pogány magyarok között. A vezér kiadta a parancsot, gyorsan menekülni a nyugati főbejáraton át. Mire a szekerek elérték a külső sáncot, már csak a helyük maradt a megriadt pogányoknak, megfutamodtak. Szent István nyomban egy kis csoport élén bevonult a sáncvárba, és könnyűszerrel megszállta annak középső főhelyét.”

Az István királyhoz kapcsolódó történeti mondák másik csoportja a mélyen vallásos, alamizsnát osztó, még merénylőjének is megbocsátó, templom-építő, zarándokhelyeken buzgólkodó uralkodót állítja elénk, aki életével méltán érdemelte ki, hogy a szentek közé emeljék.

Fejér megyében a népszerű bodajki búcsújáróhely kialakulását István király és Imre herceg nevéhez, itteni buzgólkodásához kapcsolják. Székesfehérvár-Felsővárosban ma is emlegetik, hogy István király Fehérvárról tutajjal ment Bodajkra, mert az ő idejében Fehérvár és Bodajk között még mindent mocsár meg víz borított. Bodajkon így mesélte el a mondát Takács Mária 1931-ben született adatközlőm:

„A régebbiek mindig azt mondták, hogy István király és Imre herceg együtt jártak Bodajkra. Itt már ők, az ő korukban imádkoztak, és ezért is ilyen híres ez a bodajki búcsújáróhely. Volt olyan, aki azt mondta, hogy Székesfehérvárról csónakkal jöttek, mert itt víz volt valamikor. Ezt a régi öregektől hallottam, hogy itt víz volt. Hallottam olyat is, hogy gyalog jöttek.”

A Székesfehérvár melletti Moha község eredetmondája is Szent István király vízi úton történő bodajki búcsújárásának emlékét őrizte meg. Gelencsér József gyűjtötte 1992-ben az 1914-es születésű Szűcs József mohai lakostól, aki azt édesapjától hallotta: „A király és kísérete legkönnyebben csónakon tudott

kijutni az akkori fővárosból, Fehérvárról a szent helyre, Bodajkra. Egy alkalommal is így haladtak a vízivilágon át, az akkor még nagyobb vízhozamú Gaja folyócskán. Váratlanul azonban egy hatalmas testű, 2-3 mázsás viza zavarta meg a békés utazást, felborítva a király csónakját. Az uralkodó a vízbe esett, elájult, ám a megfulladástól egyik vitéze megmentette, kivonszolta őt egy közeli, a mocsaras vidékből kiemelkedő dombocskára. Amikor a király magához tért, fölédelt, így szólt a katonájához: »Fiam! Megmentetted az életemet, ezért neked ajándékozom ezt a vidéket. Erre a dombra meg építs egy templomot!« Így keletkezett a mohai templom, mely valóban egy kicsit magasabban, egy dombon emelkedik. Majd körülötte létrejött a falu, s mivel a vitézt Mohainak hívták, a község is róla nyerte el a nevét.”¹⁸

Bodajkon és környékén az a hagyomány él, hogy a bodajki tóban azért nincsenek békák, mert István királyt áhíthatában zavarta a békák kuruttyolása, ezért megátkozta őket.¹⁹ A monda egyik igen szép változatát a Bodajkhoz közeli Csákberényben gyűjtötte Udvardy János az első világháború előtt: „Még mikor István kirá vót, ement ide Bodajkra a szentegyházbo imádkoznyi. Aztán ott a tóba nagyon retyegtek (brekegtek) a békák. Aztán, hogy ott köze van a templom, nagyon behallaccott a békák retyegése. Aztán kikütte a szógáját, vagy inassát, vagy aki ott téblábol mellette, hogy mongya meg a békáknak, hogy hagassanak e. A szóga kiment, oszt aszongya a békáknak, hogy azt izeni István kirá, hogy hagassanak el! A szóga visszament, de a békák csak tovább retyegtek. Másoccor is kiküldi a lakáját, hogy hát parancsúja meg a békáknak, hogy hagassanak e, mer István kirá odabenn imádkozik. A szóga megin uttett (úgy tett), de a békák megen csak tovább retyegtek. Mos má aszonta István kirá, hogy menny ki, oszt mond nekik, hogy mos má hagassanak e örökre, pusztújanak innen. A szóga kiment harmaccor is a tóhó, oszt aszonta, hogy aszonta István kirá, hogy mos má hagassatok e örökre, oszt pusztújjatok innejd. Osztt akkor etakarodott minden béka onnan. Most is a mút vásárkor, hogy odaát vótam, mer a Ferusnak köllött egy pár viselő csizmát vennyi, nézetem, de nem láttom békát abba a tóba. Mind epusztutak onnan.”²⁰

18 Gelencsér 1992, 8.

19 Szendrey 1925, 49.

20 Udvardy 1912, 199.

A fehérvárcsurgói homokbányában található ember formájú kövek kialakulását azzal magyarázzák, hogy István király könyörgésére az Isten kővé változtatta a túlerőben lévő ellenséget, a tatárokat. Ez a Szent László-mondakörből örökölt mondaelem. A XVI. század első harmadában keletkezett Érdy-kódexben azt olvashatjuk, hogy László király erős imádkozással kőbálvánnyá változtatta a menekülő tatárokat. István király hasonló cselekedetéről szóló történeti mondát a Fejér megyei Bodajkon gyűjtöttem, az 1909-ben született Barabás Pálné így mondta el: „Hát az én életem az nem volt valami rózsás, mert fehérvárcsurgóról hordtam én is meg a húgom is. Mi árvák voltunk, és elvittük Balinkára, ott elcseréltük élelemért. Meszelésre használták a németek. Tehát mint gyerek szerettem és érdeklődtem mindenhogyan, láttam ottan olyan ember formájú köveket, és így kérdeztem az idős embereket, hogy méréznek ott olyan kövek. Egyszer azt mondta nekem egy bácsi: Tudod, Szent István korában itt akkora harcok voltak, aztán a tatárok voltak többen. Aztán István király leborult, és kérte a jó Istent, hogy változtassa őket kővé. Mindig eszembe volt amikor megmertem a zsákomat, már mint gyerek, hogy István király, az ország alapítója kővé változtatta a tatárokat.”

Szent István királyunk Sólyban, 1009-ben a veszprémi püspökség számára kiállított adománylevele már említi a Székesfehérvár melletti Úrhidát. A népi elbeszélő hagyomány szerint a nagy király itt is járt. Szabadbattyánban az 1945-ben született Józsa Anna Borbála mondta el az úrhidai felmenőitől hallott mondát: „Találtak egy gébicsfejű botot, és az a gébicsfej bélyeget is díszített, a Nemzeti Múzeumban van lerakva. [A székesfehérvári Szent István Király Múzeum régészeti állandó kiállításán is látható volt egy csontból faragott madárfejes botvég/korbácsnyél, amely Szabadbattyán honfoglalás kori temetőjéből, a X. század első feléből származik: Hatházy é.n., oldalszám nélkül. Fényképét közli: Dienes 1972, 71. kép.] Amikor István király ladikkal ment Veszprémbe, az veszttette el itt valahol a sásas, nádas területen, ahol ladikkal közlekedtek a Sárvízen meg a Sédén. Itt valahol Úrhidán környékén veszttette el a botot, mert ugye Úrhidán meg szoktak állni. Fehérvárról ment Veszprémbe.”

Csallóköznyék (Pozsony m.) nemesei Szent István királyunktól származtatják kiváltságukat. Privilégiumos levelük eredetét még Ipolyi Arnold tisztázta:

„Várkony közelében fekszik *Nyék*; apró falucska, és csupán nemes birtokosai régi adományáról nevezetes, melyet 1165-ben III. Istvántól nyertek. Ezen okirat története még érdekesebb. A későbbben átvevő fejedelmek közül többen a névnél fogva, s különösen, mert III. István atya is Géza, benne említették, Sz. István okiratának vélték, s így írták át. Hasonlóan dicsekedtek vele birtokosai, mint Szent István nemesei az újabb időkig, míglen a mai élesebb vizsgálat a tévedést fölvilágosítja. Érdekes jelenet szintén, hogy midőn a múlt [XVIII.] században az oklevelet akkori birtokosa egy szegény bocskoros nemes a pozsonyi törvényszéknek igazolásul bemutatta, az egész törvényszék felállva tanúsítja mély tiszteletét az ereklye iránt, melyet első szent királyunk oklevelének vélt, ünnepélyesen figyelmeztetvén a szerény nemes atyafit, hogy családja eredetére nézve oly kincset bír az okiratban, minővel Magyarország híres családjai egyike sem dicsekedhetik.”²¹

Árpád fejedelem unokájának nevét viselő Fajsz község (Bács-Kiskun m.) magyar népességének java a török kort átvészelve, kontinuusnak mondható a Kalocsa környéki tájban.²² Nemességét ugyancsak Szent István királyunktól eredezteti. Id. Petróczki Mihály az 1960-as években a közeli Foktőn mondta el, hogy a fajsziak mivel érdemelték ki a királytól nemességüket: „A fajsziak nőmössége onnand van, hoty Szent István királt az ellenségei efokták - de hogy némötök vótak-é, vagy pogányok, azt má nem tudni, de - ki akarták vinni az országbú a Dunán hajóva. Hát eszt mögtutták a fajsziak, oszt azok nem akarik engenni, hogy erabójják a királt. Nekimöntek az erdőnek. Bal-táva sok, de ügön sok indát csapdostak ki, úty hogy amikó aszt összefonták akkó erekesztötték vele a vizet. A hajó se tudott mönni. Akkó a bodonyaikka [bodonhajóikkal] körüfokták a hajót, oszt kiszabadították István királt. Azza hálálta mög eszt, hogy a fajsziak, amig fajsziak, addig senkinek semmive nem tartoznak. (No de hát nem vótám az mindig úgy, ahogy aszt eröndötte.) A fajsziak mög míg a templomukat is írulla nevezték e. Azé van a búcsújjuk István kiráلكó.”²³

21 Ipolyi 1993, 61.

22 Bárth 2005, 574.

23 Kuczy 1980, 77.

A Szent Jobbról Kálmány Lajos a XIX. század végén Deszken jegyzett fel egy mondát, amely az egyházi hatástól függetlenül keletkezett: „István kiráj miko Babilonba útazott az édös annyával, az édös anynya asz'õn'ta, hogy az Is-ten se' dű'theti e (a babiloni toronyt). Szent István ezõn annyira megbosszan- kodott, hogy pofon vákta az édös anynyát, azé' vágatta le a maga kezit, a mölik még most is mögvan.”²⁴

Szent István király kultusza az egész Kárpát-medencére kiterjedt, ahol a magyar népi elbeszélőhagyományban tisztelete, miként az itt bemutatott mon- dák is igazolják, ma is él.



Fotórészlet a Királyok és Szentek – Az Árpádok kora című kiállítás folyosójáról

24 Kálmány 1891, 302.

HIVATKOZOTT IRODALOM

- Balogh 2007.** Balogh Béni: *Magyar királymondák*. Libri, Budapest, 2007.
- Dienes 1972.** Dienes István: *A honfoglaló magyarok*. Corvina Kiadó, Budapest, 1972.
- Gelencsér 1992.** Gelencsér József: Moha eredetmondája. *Fejér Megyei Hírlap*, LXVIII. 57. (március 7.) 8.
- Györffy 1977.** Györffy György: *István király és műve*. Gondolat Kiadó, Budapest, 1977.
- Hamar 1998.** Hamar Imre (főszerk.): *Veszprém Megye Kézikönyve. II.* CEBA Kiadó, Budapest, 1998.
- Hatházi é. n.** Hatházi Gábor: A honfoglalástól az államalapításig. Évezredek kincsei. Régészeti kiállítások. *Szent István Király Múzeum Közleményei*, D sorozat 244. szám. Székesfehérvár, é. n.
- Hegedüs 1987.** Hegedüs László: István király a regölyi népmondában. *Új Ember*, XLIII. (1987) 35. (augusztus 30.) 6. Kaposvár
- Hóman 1938.** Hóman Bálint: *Szent István. Szent István. Első nagy királyunk élete és alkotásai*. 3–17. Királyi Magyar Egyetemi Nyomda, Budapest, 1938.
- Hudi 2004.** Hudi József (sajtó alá rend., szerk., bev.): *Nemes Székely János csöglei közbirtokos naplója 1808-1866.* (Pápai Református Gyűjtemények.)
- Ipolyi 1993.** Ipolyi Arnold 1858/1993 *Csallóközi uti-képek*. Pozsony, 1993.
- Kardos 1989.** Kardos József: Szent István emléke és a szentkorona-tan. Szent István-emlékülés Székesfehérvárott. *Fejér Megyei Levéltár Közleményei*, 7. 21–25. Székesfehérvár, 1989.
- Karsai 1938.** Karsai Géza: Szent István király tisztelete. In: Serédi Jusztinián (szerk.): *Emlékkönyv Szent István király halálának 900. évfordulóján. III.* 156–256. Budapest, 1938.
- Kálmány 1891.** Kálmány Lajos: *Szeged népe. Szeged vidéke népköltése. III.* Szeged, 1891.
- Klanciczay 1981.** Klanciczay Gábor: A középkori magyarországi szentkultusz-kutatás problémái. *Történelmi Szemle*, XXIV. (1981) 273–286.
- Klanciczay 1986.** Klanciczay Gábor: Az Anjouk és a szent királyok. In: Tüskés Gábor (szerk.): *Fejezetek a középkori szenttisztelet történetéből. Mert ezt Is-*

- ten hagyta.* Budapest, 1986. 65–87.
- Kósa 1980.** Kósa László: *Megjártam a hadak útját. A magyar nép történeti emlékezete.* Budapest, 1980.
- Kuczy 1980.** Kuczy Károly: *Kalocsa környéki földrajzi nevek vizsgálata.* (Kalocsai Múzeumi Dolgozatok 3.) Kalocsa, 1980.
- Landgraf 1998.** Landgraf Ildikó: „Beszéli a világ, hogy mi magyarok...” *Magyar történeti mondák.* Magyar Néprajzi Társaság, Budapest, 1998.
- Magyar 1996.** Magyar Zoltán: *Szent István a magyar kultúrtörténetben.* Helikon Kiadó, Budapest, 1996
- Magyar 2000.** Magyar Zoltán: *Szent István a néphagyományban.* Osiris Kiadó, Budapest, 2000.
- Magyar 2008.** Magyar Zoltán: *Népmondák Erdély szívében. Alsó-Fehér megye mondahagyománya.* Balassi Kiadó, Budapest, 2008.
- Sebestyén 1902.** Sebestyén Gyula: *Regös-énekek.* (Magyar Népköltési Gyűjtemény IV.) Athenaeum, Budapest, 1902.
- Sebestyén 1906.** Sebestyén Gyula: *Dunántúli gyűjtés.* (Magyar Népköltési Gyűjtemény VIII.) Athenaeum, Budapest, 1906.
- Sulyok 1989.** Sulyok János: *Szent István-kultusz a székesfehérvári egyházmegyében. Szent István-emlékülés Székesfehérvárott.* (Fejér Megyei Levéltár Közleményei 7.) 41–47. Székesfehérvár, 1989.
- Szendrey 1925.** Szendrey Zsigmond: *Történeti népmondáink.* *Ethnographia*, XXXVI. 48–53.
- Török 1988a.** Török József: *Szent István tisztelete a középkori magyarországi liturgiában.* (Szent István és kora.) Európa Kiadó, Budapest, 1988. 197–201.
- Török 1988b.** Török József: *Szent István király tisztelete a középkori magyarországi liturgiában.* In: Sulyok János Ignác (szerk.): *A székesfehérvári egyházmegye ünnepi névtára 1038, 1688, 1988.* 31–43. Székesfehérvár, 1988.
- Török szerk. 1988.** Török József (szerk.): *Szent István tisztelete.* Szent István Társulat, Budapest, 1988.
- Udvardy 1912.** Udvardy János: *Mondák. Magyar Nyelvőr*, XLI. 199.
- Vajkai 1959.** Vajkai Aurél: *A Bakony néprajza.* Gondolat Kiadó, Budapest, 1959.
- Vöö 1992.** Vöö Gabriella: *Természet–mitológia–kulturális szimbólum. A Tordai-hasadék mitológiája.* *Ethnographia*, CIII. 177–205.

NEPARÁCZKI ENDRE

AZ ÁRPÁD-HÁZ GENETIKAI KUTATÁSÁNAK EDDIGI ÉS A JÖVŐBEN VÁRHATÓ EREDMÉNYEI

Bevezetés

A korai magyar történelem két, kétségkívül kiemelkedő alakja Álmos és fia, Árpád fejedelem, akiknek a nevéhez fűződik a Kárpát-medence birtokba vétele és a magyar központi hatalom kiépítése. Sikeres politikájuknak köszönhetően azonban nem csak a későbbi keresztény Magyar Királyság alapjait tették le, de nevükhöz köthető az első, közel 300 éven keresztül uralkodó magyar királyi dinasztia, az Árpád-ház (vagy ahogy Kézai Simon nevezte, Turul nemzetség) kezdete is. Szerepük tehát kiemelten fontos volt a magyarságtudat formálását illetően, ami a középkori magyar írott forrásokban is nyomon követhető. Alakjuk megjelenik Anonymus *Gesta Hungarorum* című művében: „A magyarok bátor hadi vállalkozásokban félelmetes népe, mint fent említettük, a szkítáktól ered, amelyet a saját nyelvükön dentümgogyernek hívnak. Földjük olyannyira megtelt az ott született népek sokaságával, hogy az sem táplálni, sem befogadni nem tudta őket, amint arra már fentebb kitértünk. Ezért a hét fejedelmi személy, akiket a mai napig hétmagyarnak hívnak, nem tűrve tovább a hely szűkét, tanácsot tartott, hogy szülőföldjüket elhagyva olyan területet foglaljanak el, amelyet benépesíthetnek s ehhez a fegyveres harctól sem riadnak vissza. Akkor választásuk Pannónia földjére esett, amelyről az a hír járta, hogy **annak az Attila királynak a földje, akinek ivadékaitól Álmos fejedelem, Árpád apja származott** [kiemelés a szerzőtől]. Akkor a hét fejedelmi személy közös

és végérvényes döntésre jutott, miszerint a megkezdett utat csak úgy tudják véghez vinni, ha fejedelmet és parancsolót választanak maguknak. Tehát a hét férfiú szabad akaratából és közös megegyezésből Ügyek fia Álmos és a nemzetségéből majdan leszármazók személyében fejedelmet és parancsolót választott magának és fiai fiainak is, az utolsó nemzedékig. Ügyek fia Álmos fejedelem és a tőle leszármazók ugyanis előkelőbb születésűeknek és harcra termettebbnek bizonyultak. A hét fejedelmi személy tudniillik kiváló születésű, hadra termett és állhatatos volt. Akkor egyhangúan így szóltak Álmos fejedelemhez: „A mai naptól fogva téged választunk meg fejedelmünké és parancsolónkká. Ahová a sors elvezet téged, oda mi is követünk.” Akkor az említett férfiúk megerősítették Álmos fejedelemnek tett esküjüket: pogány módra vérüket egy edénybe folytatták. Bár pogányok voltak, közösen tett hűségesküjüket halálukig megtartották a következők szerint:” (Fordította: Veszprémy László)¹ és a krónikás hagyományban is: „Miután tehát előadtuk a hunok eredetét, szerencsés kimenetelű és balszerencsés csatáikat, valamint azt, hányszor változtatták meg lakhelyüket, most lássuk, mikor tértek vissza ismét Pannóniába; a visszatérőknek kik voltak a kapitányai, s mekkora volt fegyvereseiknek a száma. [...] Mármost ezen kapitányok közül a Turul nembéli Árpád, Álmos fia, Előd unokája, Ügyek dédunokája a többieknél gazdagabb volt és hada is erősebb. Így hát hadával együtt ez az Árpád hatolt át legelőször a rutén havasokon, és elsőként vert táborn az Ung folyó mellett, mivel az ő nemzetsége Szkítia többi törzse viszonylatában azt az előjogot élvezte, hogy előrenyomulás közben a sereg élén halad, visszavonuláskor pedig a legutolsó. Miután átkeltek a Dunán, és megérkeztek Pannóniába, maga Árpád azon a helyen állította föl sátrait, ahol majdan Fehérvár városa épült. Ez a hely lett Árpád vezér első szállása.” (Fordította: Bollók János).²

Mindkét forráscsoport egy további fontos, visszatérő eleme a hun kapcsolat hangsúlyozása. Ez két külön történetzálon egyrészt a hun és a magyar nép rokonságát jelenti, másrészt pedig az Árpád-ház eredetét foglalja magában, amelyet, ahogy P. mesternél több helyen olvashatjuk, Attilára, a hunok nagykirályára vezettek vissza. A fenti részletekkel és magukkal a forrásművekkel

1 Veszprémy–Bollók 2004, 13.

2 Veszprémy–Bollók 2004, 103–104.

kapcsolatban azonban a forráskritikai vizsgálatok számos bizonytalan tényezőt tártak fel (pl.: a szerző(k) személyét, a lehetséges forrásokat, a műfaji sajátosságokat, a keletkezési időt, a keletkezés okát illetően³). Emiatt ezeknek az információknak a hitelessége, megítélése nem egységes, máig elméleti viták tárgyát képezi.⁴ A paletta rendkívül széles, hiszen egyes iskolák teljes mértékben elutasították a hun kapcsolat lehetőségét, és nyugati átvételnek tekintették,⁵ míg mások hiteles adatként fogadták el.⁶ Emellett olyan álláspontok is ismertek, melyek részben vagy bizonyos formában tekintették hitelesnek az információt.⁷ Kétségtelen, hogy ezeknek a forrásoknak az értelmezése számos buktatót és problémát eredményez, és csak az írott adatok elemzésével aligha léphetünk előre érdemben. Ugyanakkor a forrásokból és a történettudományi elemzésekből kiinduló kérdésfeltevés, miszerint lehet-e rokoni (biológiai) kapcsolat a két népesség között, illetve a királyi dinasztiának lehettek-e felmenői a hun kori populációban (vagy szűkebben véve a hunok között), lehetőséget teremt az interdiszciplináris vizsgálatokra. A problémakör más tudományágak, így többek között az archeogenetika, módszereivel is vizsgálható munkahipotéziseket szolgáltat.

A dinamikus technikai fejlődésnek is köszönhetően a korai magyar történet⁸ és a kiemelt családok eredetének⁹ vizsgálatába az utóbbi évtizedben az archeogenetika tudományága is bekapcsolódott, amelynek tárgya az emberi DNS vizsgálata. Az emberekben háromféle öröklésmentet figyelhetünk meg: az utódok a szülőktől hozzávetőleg fele-fele arányban kapják a testi kromoszómákat (autoszómás öröklődés), a gyermekek kizárólag az édesanyától kapják a mitokondrium DNS-t (anyai öröklődés), végül a fiúgyermekek az Y-kromoszómájukat szinte változatlanul kapják örökül édesapjuktól (Y-kromoszómás öröklődés). A kutatások során – speciális laborkörülmények között – közvet-

3 Szabados 2020.

4 B. Szabó–Sudár 2021.

5 Hunfalvy 1876, 299–303.; Kristó 1983.; Györffy 1993, 126.

6 Szabados 2014.; 2015.

7 B. Szabó–Sudár 2021.; Veszprémy 2013.

8 Csáky et al. 2020.; Csősz et al. 2016.; Maár et al. 2021.; Neparáczi et al. 2017.; 2018.; 2019.; Tömöry et al. 2007.

9 Dissing et al. 2007.; Keyser et al. 2020.; Malmström et al. 2012.; Nagy et al. 2020.; Olasz et al. 2019.; Wang et al. 2021.

lenül a humán csontmaradványokból nyerjük ki az örökítőanyag-információt. Tehát a régészet és az embertan tudományok mellett az archeogenetika is folyamatosan bővülő, közvetlen (primer) adatbázissal segíti a régmúlt megismerését. Ez kiemelten fontos a korai magyar történet (vagy magyar őstörténet) megismerése szempontjából, hiszen a korszakkal kapcsolatos írott források száma rendkívül alacsony, és ahogy fentebb utaltunk rá, gyakran ezeknek a megítélése is problémás.

Az Árpád-házi királyok idejében a Magyar Királyságban csak férfiak uralkodhattak, és az esetek többségében a szokásoknak megfelelően férfiágon örökölték a trónt, azaz a dinasztia származásának vizsgálatára kiválóan alkalmas az Y-kromoszómás genetikai csoport meghatározása (Y kromoszómás haplocsoport; rövidítve: Y-kr.Hcs.) és filogenetikai eredetének feltárása.

A dinasztia szempontjából kiemelt szerepe van Székesfehérvárnak, amely hagyományosan a királlyá koronázási ceremóniák helyszíne,¹⁰ egyúttal számos királyunk temetkezési helye is volt. I. (Szent) István (1000/1001–1038) alapította és építette a Szűz Mária prépostságot, melyet a későbbi évszázadok során több alkalommal átalakítottak, illetve újabb épületrészekkel bővítettek ki.¹¹ A templomba először fiát, (Szent) Imre herceget helyezték végső nyugalomra, majd végakarata szerint államalapító királyunkat is ide temették el. A történeti adatok alapján további hét Árpád-házi királyunkat (Kálmán, II. Béla, II. Géza, II. László, IV. István, III. Béla, III. László) és még egy Árpád-házi herceget (Álmos) a bazilikában temettek el.¹²

A török hódoltság alatt azonban a bazilika állapota romlásnak indult, és a 19. századra országunk egyik legfontosabb szakrális központja nagyrészt elpusztult, és teljesen eltemetődött.

A figyelem akkor irányult ismét a templomra és a temetkezésekre, amikor 1848-ban a székesfehérvári püspöki palota udvarán, a korábbi Nagyboldogasszony-bazilika területén, kútházépítési munkálatok során koronát és arany ékszereket tartalmazó királyi temetkezésekre bukkantak. A sírokból előkerült

10 Bartionek 1987.

11 Búzás 2019.; Szabó 2010.; 2018.

12 Engel 1987.

maradványokat a kiemelést követően Pestre szállították. A csontvázakat pedig történeti, régészeti és antropológiai vizsgálatok eredményei alapján III. Béla királlyal és feleségével, Antiochiai Anna királynéval azonosították.¹³ Az ezt követő másfél évszázad során további ásatásokat végeztek (1848, 1862, 1874, 1936–37, 1967–2002), melyeknek köszönhetően több mint 900 egyén csontmaradványa került elő.¹⁴ Sajnos az elmúlt évszázadok viszontagságai és a feltárások ideje alatt kialakult nehézségek miatt a csontok jelentős része összekeveredett, sok esetben meggátolva ezzel még az egyén szintű elkülönítésüket is. A feltárásokat és a leletek feldolgozását követően, a további sérülések és keveredés elkerülése érdekében, az embertani anyag nagy részét (több mint 600 koponya és majdnem ugyan ennyi vázmaradvány, amelyek összesen több mint 900 egyén maradványait jelentik) Székesfehérváron, az egykori bazilika helyén kialakított Osszárumban helyezték el. Néhány egyén, így többek között III. Béla és Anna királyné, csontvázat pedig a budavári Nagyboldogasszony-templomban helyezték el.¹⁵ Az eddigi archeogenetikai vizsgálatok nagy részének tárgyát az itt előkerült embertani leletanyag képezte.

Eredmények

Az Árpád-ház archeogenetikai vizsgálatát III. Béla és Antiochiai Anna, továbbá másik 8 egyén – Székesfehérváron elhantolt és Budapesten újratemetett – csontvázának elemzésével kezdték meg.¹⁶ Ezen genetikai kutatások eredményeképp meghatározták az Y-kr.Hcs.-ját az Árpád-háznak, amely R1a jelzésű. A mintaszettben meghatároztak még egy III. Bélával megegyező férfiágú genetikai markerszettet a HU52 jelzésű csontvázból, azaz sikerült azonosítani egy addig ismeretlen Árpád-házi uralkodói vagy hercegi temetkezést. Sajnos a feltárásokat követően a HU52-es jelzésű váz koponyája elveszett, és a minden

13 Szabados 2016.

14 Éry 2008.

15 Éry 2008.

16 Olasz et al. 2019.

kétséget kizáró személyazonosítás is további kutatást igényel. A genetikai adatokból kimutatható, hogy kétgenerációnyi távolságra van III. Bélától, azaz lehet a nagyapja, nagybácsija, unokaöccse és unokája.

A molekuláris biológia módszerei fejlődésének köszönhetően az utóbbi években archaikus minták esetében is elérhetővé vált a sokkal nagyobb mélységű, nagy lefedettségű Y-kromoszóma-szekvenálás. Ezzel a módszerrel nukleotid pontossággal sikerült meghatározni III. Béla, és így az Árpád-házra jellemző Y-kromoszóma haplotípusát. Ezen markerek kimutatásával már könnyen eldönthető, hogy az adott minta az Árpád-házra jellemző (R-ARP) haplocsoportba sorolható-e be, azaz azonosíthatóvá tudjuk tenni az Árpád-házi uralkodókat, hercegeket. Továbbá, ma élő emberek genetikai vizsgálatával azt is modellezni tudtuk, hogy milyen útvonalon terjedhetett el az Árpádok férfi ágára is jellemző genetikai mintázat.¹⁷

A férfiágon öröklődő genetikai mintázatból kialakítható csoportok szerveződésének szemléltetésére az ún. leszármazási fák a legalkalmasabbak, amelyekbe minden ma élő férfi besorolható. Az időben előre haladva egyre jobban szerteágaznak ezek a csoportok, mint a fa ágai. Az Árpád-házi uralkodók az R1a csoportba tartoznak, amely i.e. 3500 környékén két nagyobb ágra vált szét: az egyik európai elterjedést mutat, míg a másik ázsiai elterjedést mutat. Az Árpádok ez utóbbi, ázsiai alágba tartoznak. A fán egyre feljebb haladva egyre vékonyabb ágakról beszélünk, azaz egyre specifikusabb csoportot határozhatunk meg. Az Árpádok az R1a ázsiai ágán belül, a körülbelül i.e. 2500 évvel ezelőtt kialakult úgynevezett preszkíta ágba tartoznak. Ezen belül tovább vizsgálva a markereket az Y2632 jelzésű csoporthoz jutunk, amely a ma élő tatárookra és baskírookra a legjellemzőbb. Ugyanakkor ezen belül az Árpádok a baskír-specifikus SUR51 csoporttól elváltak, és új csoportot alkottak, amelyet az Árpád-ház után ARP-nak neveztünk (1. ábra).¹⁸

17 Nagy et al. 2020.

18 Nagy et al. 2020.

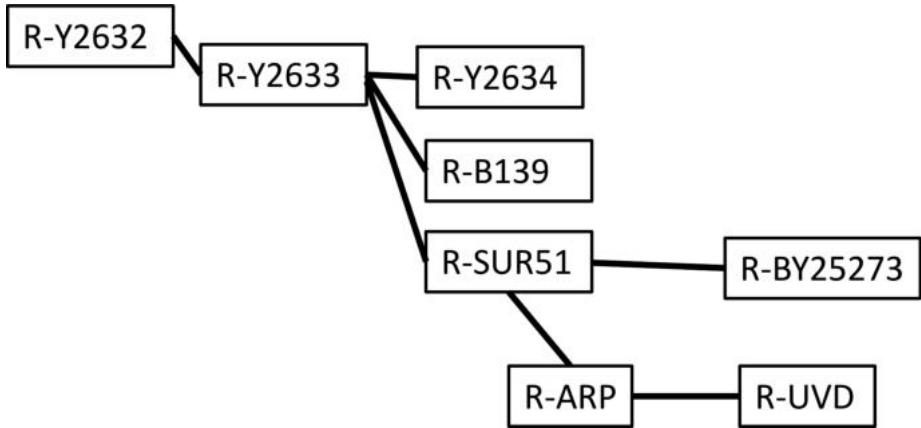

1. ábra. Az Árpád-házra jellemző, R-ARP Y-kromoszómás haplocsoport evolúciós kapcsolatrendszere.

A fenti adatokat térképre vetítve azt tapasztaljuk, hogy az R1a-Z2123 csoportból a Volga-Káma vidéken élő baskírokra leágazik az R1a-SUR51, amiből tovább ágazik az Árpád-házra jellemző R1a-ARP csoport (2. ábra).

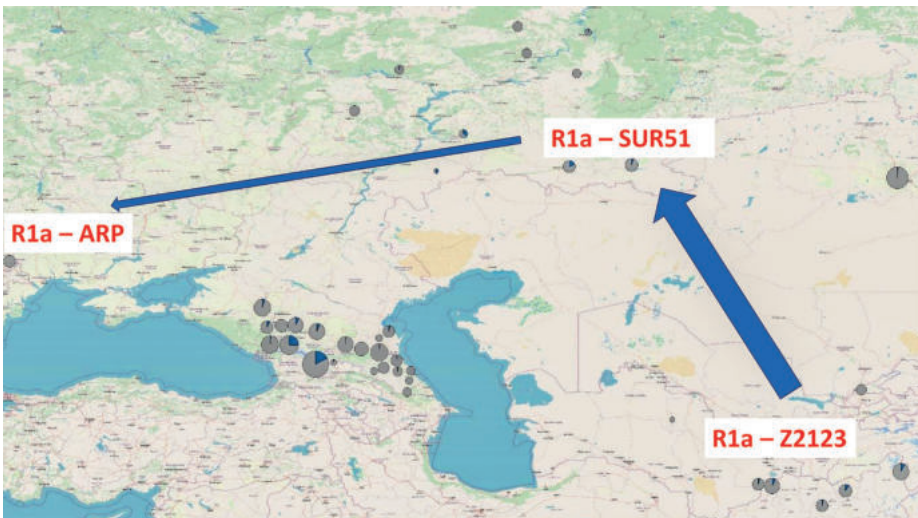

2. ábra. Az Árpád-házra jellemző R-ARP elterjedési útvonala recens mintákkal összehasonlítva.

Az Árpád-ház férfi ágának elterjedési mintázatát a ma élő emberek adataival összevetve tehát a fenti képet kapjuk (2. ábra). Ugyanakkor az utóbbi években Ázsiából is egyre több archaikus mintának ismertük meg a genetikai jellemzőit. Ezek lehetőséget adnak összehasonlítani a már közölt archaikus mintákat, így III. Béla királyunk adatait is. Ezáltal pontosíthatjuk a recens minták által felvázolt útvonalat, továbbá az egyes alágak becsült szétválási idejét is megerősíthetjük, avagy pontosíthatjuk.

2020-ban jelent meg Keyser és munkatársai publikációja, amelyben Tamir Ulaan Koshu temetőből származó, az ázsiai hunokhoz kötött mintákat szekvenáltak klasszikus archeogenetikai módszerekkel. Az archaikus leletek eredményeit összevették a nemzetközi adatbázisokban talált archaikus mintákkal, amely során haplotípus-egyezést írtak le az általuk vizsgált ázsiai hun minták és az Árpád-ház között.¹⁹

Ez alapján, és az ázsiai hunok genetikájáról rendelkezésre álló eddigi információink alapján, ha az archaikus mintákat is figyelembe vesszük, az úgynevezett BMAC kultúra²⁰ tagjaiban jelenhetett meg az a férfi csoport,²¹ amiről tudjuk, hogy a vaskorig hozzájárult előbb az ázsiai szkíták, majd az ázsiai hunok genetikai összetevőjéhez.²² Ez a vonal az európai hunok megjelenésével juthatott a Volga–Káma vidékére, ahonnan az Árpád-házzal bizonyítottan megjelent a Kárpát-medencében (3. ábra).

19 Keyser et al. 2020.

20 Az ókori baktriai magaskultúráról részletesebben: Ahmad Hasan–Masson 1992.; Harmatta et al. 1994.

21 Narasimhan et al. 2019.

22 Gneccchi-Ruscione et al. 2021.; Jeong et al. 2020.



3. ábra. Az archaikus adatokat is figyelembe véve az Árpád-házra jellemző markerek elterjedési útvonala.

Kitekintés

Az első genetikailag jellemzett Árpád-házi király adatainak ismeretében lehetőség nyílt további, az Árpád-házhoz köthető csontmaradványok és ereklyék vizsgálatára. Meg kell azonban jegyeznünk, hogy korábban is történtek ilyen jellegű kísérletek. Így például a Szent László hermában található koponyaereklye interdiszciplináris vizsgálata során,²³ amelynek az archeogenetikai részét sikertelenül zárták.

2021-ben új lendületet kapott az Árpád-ház bioarcheológiai vizsgálata. 2021 nyarán újabb interdiszciplináris kutatás indult, amely szintén a herma és benne őrzött koponyaereklye kutatására irányult. A Magyarorsággal közösen a Szegedi Tudományegyetem Archeogenetikai Kutatócsoportjának sikerült jó minőségű DNS-t izolálni. A vizsgálati eredmények és az ezekből levonható következtetések tudományos kiértékelésének közzétevése folyamatban van.

23 Kristóf et al. 2017.

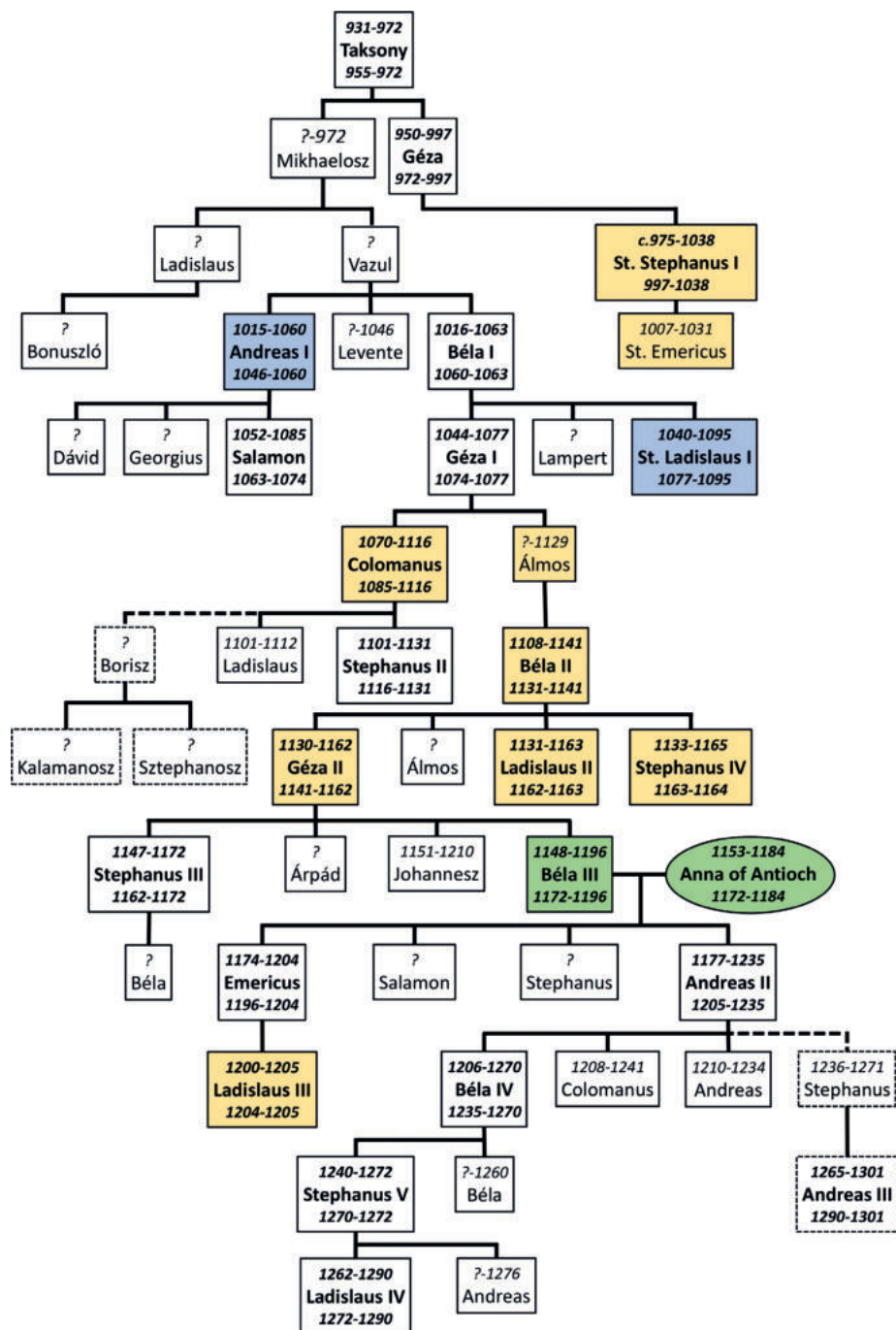

4. ábra. Az Árpád-ház családfája (részlet). Négyszögletű szövegdobozban a férfiak, oválisban a nők. A szövegdoboz felső részében a születés és elhalálozás dátuma, a név alatt pedig az uralkodás időszaka. Zöld háttérrel kiemelve azok az egyének, melyeknek ismert a genetikai örökítőanyaga, sárga háttérrel kiemelve azok az egyének, akiknek az azonosítása a történeti adatok alapján a székesfehérvári Osszáríum genetikai kutatása során lehetséges, kék háttérrel kiemelve azok a minták, melyeken genetikai vizsgálat folyamatban van.

2021-ben nagyszabású felújítási munkát kezdődtek a Tihanyi Apátság templomában, amelynek részeként elindult *Tihanyi Királykripta multidiszciplináris kutatása* című projekt. A kutatás alapját a történeti adatok jelentik, amelyek szerint a zirci udvarházban elhunyt András királyt, végakarátának megfelelően, a tihanyi bencés monostorban temették el 1060-ban. 1090 körül pedig fiát, Dávid herceget is itt helyezték el végső nyugalomra. Jelen kézirat lezárásáig tudományos vagy tudományos ismeretterjesztő adat nem került nyilvánosságra a genetikai vizsgálatok helyzetét, esetleges sikerességét vagy sikertelenségét illetően. A megjelent sajtóközlemények alapján a kutatás során az altemplomban elhelyezett csontmaradványokat elszállították Budapestre, ahol mintát vettek belőlük az archeogenetikai vizsgálatok és radiokarbon kormeghatározás céljából. Az előzetes adatok alapján „legalább két, felnőtt férfihez köthető csontmaradvány biztosan a kripta használatának legelső, 11. századi időszakát reprezentálja.”²⁴

Az Árpád-házi királyokkal kapcsolatban monumentális projektet indított el a Magyarságkutató Intézet Archeogenetikai Kutatócsoportja 2021 elején, amikor megkezdte a székesfehérvári Osszáríum szisztematikus archeogenetikai vizsgálatát. A kutatási terv első fázisában történt, illetve történik meg a mintavétel és a DNS-kinyerés a vizsgálatra alkalmas leletek koponyamaradványaiból (sziklacsont vagy intakt foggyökeréből). Immár 204 minta teljes örökítőanyaga feldolgozásra került, amelyek között sikeresen azonosítottak olyan mintát is,

24 Szénizotópos 2021.

amely az Árpád-házi királyokkal mutat genetikai rokonságot. További 102 mintának folyamatban van a feldolgozása és kiértékelése. Az eddigi kutatási fázisok összegző kiértékelését tartalmazó szakpublikáció összeállítására pedig az idei évben kerül sor. A projekt összetettségét növeli, hogy a történeti adatok alapján az Osszáriumban több vegyesházi uralkodó embertani anyaga is megtalálható. A hozzájuk köthető embertani leletek genetikai azonosítása még várat magára, hiszen nem rendelkezünk az összehasonlítást lehetővé tévő biztos pontokkal. Ezért az osszáriumi leletanyag vizsgálatával párhuzamosan megkezdtük az érintett családok, az Anjouk, a Jagellók és a Szapolyai család azonosításához szükséges maradványok felkutatását és vizsgálatát, amelyekkel kapcsolatban a Magyarságtudató Intézet előrehaladott egyeztetéseket folytat.



Honfoglaló harcos trepanált koponyája
Magyar Természettudományi Múzeum, Budapest

HIVATKOZOTT IRODALOM

- Ahmad Hasan–Masson 1992.** Ahmad Hasan, Dani–Masson, V.M.: *History of Civilization of Central Asia. Volume I: The Dawn of Civilization: Earliest Times to 700 B.C.* Unesco Publishing, Paris, 1992.
- B. Szabó–Sudár 2021.** B. Szabó János – Sudár Balázs: Az Árpád-ház nyomában. Bölcsészeti. ed. Budapest, 2021.
- Bartonek 1987.** Bartonek Emma: *A magyar királykoronázások története.* Akadémiai Kiadó, Budapest, 1987.
- Búzás 2019.** Búzás Gergely: Mátyás király egyházi építkezései. In: Fedeles Tamás (szerk.): *Mátyás király és az egyház.* PTE Egyháztörténeti Kutatóközpont, Pécs 2019, 253–269.
- Csáky et al. 2020.** Csáky V–Gerber D–Szeifert B–Egyed B–Stégmár, B–Botalov, S.G–Grudochko, I.V–Matveeva, N.P–Zelenkov, A.S–Sleptsova, A.V–Goldina, R.D–Danich, A.V–Mende BGTürk ASzécsényi-Nagy A: Early medieval genetic data from Ural region evaluated in the light of archaeological evidence of ancient Hungarians. *Scientific Reports*, 10. (2020) <https://doi.org/10.1038/s41598-020-75910-z>
- Csősz et al. 2016.** Csősz, A – Szécsényi-Nagy, A – Csakyova, V – Langó, P – Bódis, V – Köhler, K. – Tömöry, G – Nagy, M – Mende, B.G: Maternal Genetic Ancestry and Legacy of 10th Century AD Hungarians. *Scientific Reports*, 6. (2016) <https://doi.org/10.1038/srep33446>
- Dissing et al. 2007.** Dissing, J – Binladen, J– Hansen, A– Sejrnsen, B– Willerslev, E– Lynnerup, N : The last Viking King: A royal maternity case solved by ancient DNA analysis. *Forensic Science International*, 166. (2007) 21–27. <https://doi.org/10.1016/j.forsciint.2006.03.020>
- Engel 1987.** Engel Pál: Temetkezések a középkori székesfehérvári bazilikában. *Századok*, 121. (1987) 613–637.
- Éry 2008.** Éry Kinga: *A székesfehérvári királyi bazilika embertani leletei 1848–2002.* Balassi Kiadó, Budapest, 2008.
- Gnecchi-Ruscione et al. 2021.** Gnecchi-Ruscione, G.A– Khussainova, E– Kahbatkyzy, N– Musralina, L– Spyrou, M.A– Bianco, R.A– Radzeviciute, R– Martins, N.F.G– Freund, C– Iksan, O– Garshin, A– Zhaniyazov, Z– Bek

- manov, B– Kitov, E– Samashev, Z– Beisenov, A– Berezina, N– Berezin, Y– Bíró, A.Z– Évinger S – Bissembaev, A– Akhatov, G– Mamedov, A– Onggaruly, A– Voyakin, D– Chotbayev, A– Kariyev, Y– Buzhilova, A– Djansugurova, L– Jeong, C– Krause, J.: Ancient genomic time transect from the Central Asian Steppe unravels the history of the Scythians. *Science Advances*, 7. (2021) <https://doi.org/10.1126/sciadv.abe4414>
- Györffy 1993.** Györffy György: *Krónikáink és a magyar őstörténet*. Balassi Kiadó, Budapest, 1993.
- Harmatta–Puri–Etemadi 1994.** Harmatta János –Puri, B.N – Etemadi, G.F: *History of Civilizations of Central Asia: The Development of Sedentary and Nomadic Civilizations, 700 B.C. to A.D. 250*. Unesco Publishing, Kiadás helye, 1994.
- Hunfalvy 1876.** Hunfalvy Pál: *Magyarország ethnographiája*. M. Tud. Akadémia Könyvkiadó-hivatala, Budapest, 1876.
- Jeong et al. 2020.** Jeong, C – Wang, K – Wilkin, S – Taylor, W.T.T., – Miller, B.K., – Bemmann, J.H., – Stahl, R., – Chiovelli, C., – Knolle, F., – Ulziibayar, S., – Khatanbaatar, D., – Erdenebaatar, D., – Erdenebat, U., – Ochir, A., – Ankhsanaa, G., – Vanchigdash, C., – Ochir, B., – Munkhbayar, C., – Tumen, D., – Kovalev, A., – Kradin, N., – Bazarov, B.A., – Miyagashev, D.A., – Konovalov, P.B., – Zhambaltarova, E., – Miller, A.V., – Haak, W., – Schiffels, S., – Krause, J., – Boivin, N., – Erdene, M., – Hendy, J., – Warinner, C? A Dynamic 6,000-Year Genetic History of Eurasia’s Eastern Steppe. *Cell*, 183. (2020) 890–904. e29. <https://doi.org/10.1016/j.cell.2020.10.015>
- Keyser et al. 2020.** Keyser, C., – Zvenigorosky, V., – Gonzalez, A., – Fausser, J.L., – Jagorel, F., – Gérard, P., – Tsagaan, T., – Duchesne, S., – Crubézy, E., – Ludes, B: Genetic evidence suggests a sense of family, parity and conquest in the Xiongnu Iron Age nomads of Mongolia. *Human genetics*, 140. (2021) 349–359. <https://doi.org/10.1007/s00439-020-02209-4>
- Kristó 1983.** Kristó Gyula.): *Tanulmányok az Árpád-korról*. Budapest 1983.
- Kristóf – Lukácsi – Patonay 2017.** Kristóf L.A – Lukácsi Z – Patonay L (szerk.): *Szent király, Lovagkirály. A Szent László-herma és a koponyaereklye vizsgálatai*. Győr, 2017.
- Maár et al. 2021.** Maár, K., – Varga, G.I.B., – Kovács, B., – Schütz, O., – Maróti,

Z., – Kalmár, T., – Nyerki, E., – Nagy, I., – Latinovics, D., – Tihanyi, B., – Marcsik, A., – Pálfi, G., – Bernert, Z., – Gallina, Z., – Varga, S., – Költő, L., – Raskó, I., – Török, T., – Neparáczki E: Maternal lineages from 10–11th century commoner cemeteries of the Carpathian Basin. *Genes (Basel)*, 2021.01.26.428268. <https://doi.org/10.3390/genes12030460>

Malmström et al. 2012. Malmström, H., – Vretemark, M., – Tillmar, A., – Durling, M.B., – Skoglund, P., – Gilbert, M.T.P., – Willerslev, E., – Holmlund, G., – Götherström, A: Finding the founder of Stockholm - A kinship study based on Y-chromosomal, autosomal and mitochondrial DNA. *Annals of anatomy*, 194. (2012) 138–145. <https://doi.org/10.1016/j.aanat.2011.03.014>

Nagy et al. 2020. Nagy, P.L., – Olasz, J., – Neparáczki, E., – Rouse, N., – Kapuria, K., – Cano, S., – Chen, H., – Di Cristofaro, J., – Runfeldt, G., – Ekomasova, N., – Maróti, Z., – Jeney, J., – Litvinov, S., – Dzhaubermezov, M., – Gabidullina, L., – Szentirmay, Z., – Szabados, G., – Zgonjanin, D., – Chironi, J., – Behar, D.M., – Khusnutdinova, E., – Underhill, P.A., – Kásler, M: Determination of the phylogenetic origins of the Árpád Dynasty based on Y chromosome sequencing of Béla the Third. *European Journal of Human Genetics*, 29. (2020) 164–172. <https://doi.org/10.1038/s41431-020-0683-z>

Narasimhan et al. 2019. Narasimhan, V.M., – Patterson, N., – Moorjani, P., – Rohland, N., – Bernardos, R., – Mallick, S., – Lazaridis, I., – Nakatsuka, N., – Olalde, I., – Lipson, M., – Kim, A.M., – Olivieri, L.M., – Coppa, A., – Vidale, M., – Mallory, J., – Moiseyev, V., – Kitov, E., – Monge, J., – Adamski, N., – Alex, N., – Broomandkhoshbacht, N., – Candilio, F., – Callan, K., – Cheronet, O., – Culleton, B.J., – Ferry, M., – Fernandes, D., – Freilich, S., – Gamarra, B., – Gaudio, D., – Hajdinjak, M., – Harney, É., – Harper, T.K., – Keating, D., – Lawson, A.M., – Mah, M., – Mandl, K., – Michel, M., – Novak, M., – Oppenheimer, J., – Rai, N., – Sirak, K., – Slon, V., – Stewardson, K., – Zalzalá, F., – Zhang, Z., – Akhatov, G., – Bagashev, A.N., – Bagnera, A., – Baitanayev, B., – Bendezu-Sarmiento, J., – Bissembaev, A.A., – Bonora, G.L., – Charginov, T.T., – Chikisheva, T., – Dashkovskiy, P.K., – Derevianko, A., – Dobeš, M., – Douka, K., – Dubova, N., – Duisengali, M.N., – Enshin, D., – Epimakhov, A., – Fribus, A. V., – Fuller, D., – Goryachev, A., – Gromov, A., – Grushin, S.P., – Hanks, B., – Judd, M., – Kazizov, E.,

- Khokhlov, A., – Krygin, A.P., – Kupriyanova, E., – Kuznetsov, P., – Luiselli, D., – Maksudov, F., – Mamedov, A.M., – Mamirov, T.B., – Meiklejohn, C., – Merrett, D.C., – Micheli, R., – Mochalov, O., – Mustafokulov, S., – Nayak, A., – Pettener, D., – Potts, R., – Razhev, D., – Rykun, M., – Sarno, S., – Savenkova, T.M., – Sikhymbaeva, K., – Slepchenko, S.M., – Soltobaev, O.A., – Stepanova, N., – Svyatko, S., – Tabaldiev, K., – Teschler-Nicola, M., – Tishkin, A.A., – Tkachev, V. V., – Vasilyev, S., – Velemínský, P., – Voyakin, D., – Yermolayeva, A., – Zahir, M., – Zubkov, V.S., – Zubova, A., – Shinde, V.S., – Lalueza-Fox, C., – Meyer, M., – Anthony, D., – Boivin, N., – Thangaraj, K., – Kennett, D.J., – Frachetti, M., – Pinhasi, R., – Reich, D: The formation of human populations in South and Central Asia. *Science*, 365. (2019) <https://doi.org/10.1126/science.aat7487>
- Neparáczi et al. 2017.** Neparáczi, E., – Juhász, Z., – Pamjav, H., – Fehér, T., – Csányi, B., – Zink, A., – Maixner, F., – Pálfi, G., – Molnár, E., – Pap, I., – Kustár, Á., – Révész, L., – Raskó, I., – Török, T: Genetic structure of the early Hungarian conquerors inferred from mtDNA haplotypes and Y-chromosome haplogroups in a small cemetery. *Molecular genetic and genomics*, 292. (2017) 201–214. <https://doi.org/10.1007/s00438-016-1267-z>
- Neparáczi et al. 2018.** Neparáczi, E., – Maróti, Z., – Kalmár, T., – Kocsy, K., – Maár, K., – Bihari, P., – Nagy, I., – Fóthi, E., – Pap, I., – Kustár, Á., – Pálfi, G., – Raskó, I., – Zink, A., – Török, T: Mitogenomic data indicate admixture components of Central-Inner Asian and Srubnaya origin in the conquering Hungarians. *PLoS One*, 13. e0205920 (2018). <https://doi.org/10.1371/journal.pone.0205920>
- Neparáczi et al. 2019.** Neparáczi, E., – Maróti, Z., – Kalmár, T., – Maár, K., – Nagy, I., – Latinovics, D., – Kustár, Á., – Pálfi, G., – Molnár, E., – Marcsik, A., – Balogh, C., – Lőrinczy, G., – Gál, S.S., – Tomka, P., – Kovácsóczy, B., – Kovács, L., – Raskó, I., – Török, T: Y-chromosome haplogroups from Hun, Avar and conquering Hungarian period nomadic people of the Carpathian Basin. *Scientific Reports*, 9. (2019) 16569. <https://doi.org/10.1038/s41598-019-53105-5>
- Olaz et al. 2019.** Olasz, J., – Seidenberg, V., – Hummel, S., – Szentirmay, Z., – Szabados, G., – Melegh, B., – Kásler, M: DNA profiling of Hungarian King

- Béla III and other skeletal remains originating from the Royal Basilica of Székesfehérvár. *Archaeol. Anthropol. Sci.*, 11.(2019) 1345–1357. <https://doi.org/10.1007/s12520-018-0609-7>
- Szabados 2020.** Szabados György: Eredetről, hagyományról és kritikáról. A középkori magyar történetírás fő vonalának áttekintése. *Alba Regia*, 48. (2020) 201–221.
- Szabados 2016.** Szabados György: Könyves Béla király? Egy székesfehérvári királysír azonosításáról. *Alba Regia*, 44. (2016) 193–204.
- Szabados 2015.** Szabados György: Mítoszok és történetek Álmosról és Árpádról. In: Hubbes, L. – Povedák, I. (szerk.): *Már a múlt sem a régi... Az új magyar mitológia multidiszciplináris elemzése*. MTA-SZTE Vallási Kultúrakutató Csoport, Szeged2015, 84–96.
- Szabados 2014.** Szabados György: Identitásformák és hagyományok. In: Szentpétery J., – Sudár, B., – Petkes, Z., – Lezsák, G., – Zsidai, Z. (szerk.): *Magyar Őstörténet. Tudomány és hagyományörzés*. Bölcsészettudományi Kutatóközpont, Budapest2014, 289–305.
- Szabó 2018.** Szabó Zoltán: *A székesfehérvári királyi Bazilika építéstörténete II/2A-B*. Balassi Kiadó, Budapest, 2018.
- Szabó 2010.** Szabó Zoltán: *A székesfehérvári királyi bazilika építéstörténete*. Balassi Kiadó, Budapest, 2010.
- Szénizotópos 2021.** Szénizotópos vizsgálatok igazolják a Tihanyi Királykriptában feltárt csontok egy részének 11. századi eredetét [WWW Document], 2021. URL <https://elkh.org/hirek/szenizotopos-vizsgalatok-igazoljak-a-tihanyi-kiralykriptaban-feltart-csontok-egy-reszenek-11-szazadi-eredetet/> (elérés: 3.11.22).
- Tömöry et al. 2007.** Tömöry, G., – Csányi, B., – Bogácsi-Szabó, E., – Kalmár, T., – Czibula, Á., –Csősz, A., – Priskin, K., – Mende, B., – Langó, P., – Downes, C.S., – Raskó, I: Comparison of Maternal Lineage and Biogeographic Analyses of Ancient and Modern Hungarian Populations. *American journal of physicalanthropology*, 134. (2007) 354–368. <https://doi.org/10.1002/ajpa.20677>
- Veszprémy 2013.** Veszprémy László: A magyarországi hun hagyomány legkorábbi írott forrásai és európai kapcsolatuk. *Acta Universitatis Szegedensis de Attila József Nominata, Acta Historica*, 135. (2013) 25–44.

Veszprémy–Bollók 2004. Veszprémy László – Bollók János: *Anonymus A magyarok cselekedetei. Kézai Simon A magyarok cselekedetei.* Osiris, Budapest, 2004.

Wang et al. 2021. Wang, C.C., – Posth, C., – Furtwängler, A., – Sümegi, K., – Bánfai, Z., – Kásler, M., – Krause, J., – Melegh, B: Genome-wide autosomal, mtDNA, and Y chromosome analysis of King Bela III of the Hungarian Arpad dynasty. *Scientific Reports*, 11. (2021) 1–9. <https://doi.org/10.1038/s41598-021-98796-x>



NOVÁK ÁDÁM

AZ ÁRPÁD-KORI PECSÉTHASZNÁLATRÓL

Az oklevelek megerősítésére szolgáló pecsétek az írott és a tárgyi források sajátos mezsgyéjén helyet foglaló kútfők. Nélkülözhetetlen kiindulási pontjai voltak az Árpád-kori történelem vizsgálatának. Az Aranybulla, mely legfontosabb középkori jogbiztosító oklevelünk, nevét a hitelesítéséül szolgáló aranypecsétről nyerte.¹ A királyi pecsétek a numizmatikai vizsgálatok eredményeivel összetettevé lehetővé tették a kutatóknak a magyar királyok heraldikai programjának rekonstruálását.² Az egyházi személyek és intézmények pecsétjei fontos forrást biztosítanak a művészettörténészek számára: segítségükkel vizsgálni tudják az Árpád-kor egyes művészeti stílusainak változását.³ A világi tisztségviselők pecsétjei betekintést nyújtanak egy-egy ősi nemzetség címerhasználatába, ezen lenyomatok gyűjtése pedig fontos családtörténeti adalékokat szolgáltat a kifejezetten gyér forrásadottsággal rendelkező korszaknak.⁴

1 Itt ragadom meg az alkalmat és emlékezem meg Érszegi Géza professzor úrról, aki nemrégiben, életének 78. életévében hunyt el. Levéltárosként, kutatóként, oktatóként egyaránt sokat tett a segéd tudományokért. Van egy középkori kútfő, amellyel különösen összeforrt a neve: II. András király Aranybullája. Írott munkái azonban velünk maradnak, úgy, mint monográfiája (Érszegi 1990.) és felségpecsét-katalógusa (Érszegi 2001.).

2 Talán nem túlzás kijelenteni, hogy a legbővebb historiográfiai iránytűnek Kerny Terézia munkája tekinthető a témában, még ha saját maga nem is tekintette teljesnek: Kerny 2015. A királyi címerhasználat elemzésére álljon itt három kiragadott munka: Kumorovitz 1941.; Kumorovitz 1942.; Körmendi 2011A.

3 Bodor1984.; Takács1992.; Takács 2012, 27–38.

4 Rácz 1992.;1995.; Körmendi 2009.; 2010.; 2011B.; 2011C.

Jelen tanulmány éppen ezért nem vállalkozhat arra, hogy részleteiben ismertesse az Árpád-kori pecséthasználat kialakulását, fejlődését és egyes vetületeit. Szerencsére ezt a munkát az utóbbi évszázadok történeti kutatása kielégítő mélységben elvégezte, köszönhetően a jezsuita történétírók gyűjtőmunkájának,⁵ a magyar diplomatika és a szfragisztika letéteményeseinek,⁶ a művészet-történeti kutatásoknak⁷ és a társtudományok, mint numizmatika,⁸ genealógia, archontológia, heraldika⁹ művelőinek. Azon túl, hogy ezen sorok írója nem alkalmas egy ilyen szintézis megírására, a tanulmány terjedelmi korlátai is gátat szabnak ennek. Ezért az alábbiakban röviden ismertetjük a pecsét fogalmát, típusait. Összefoglalóan és nem a teljesség igényével értekezünk az uralkodói pecsétéről, valamint az egyházi és világi személyek pecsételési szokásairól.

A pecsét mint a hitelesítés eszköze¹⁰

A pecsét (*sigillum, sfragis*) szó alatt a magyar nyelvben két fogalmat értünk: a *typariumot* vagy pecsétnyomót, amely egy kemény anyagba (pl. fémbe, kőbe, agyagba) vésett negatív ábrázolással ellátott hitelesítő eszköz és a pecsétlenyomatot, mely előbbinek a puha anyagba nyomott pozitív változata. Fontos, hogy csak akkor beszélhetünk pecsétről, ha egyértelműen beazonosítja a tulajdonost, és kifejezi annak akaratnyilvánítását, birtoklását. Záró, illetve hitelesítő céllal használják az ókortól napjainkig. Virágkorát kétségtelenül a középkorban élte, amikor az írásbeliség fejlődésének időszakában szükségessé vált az okiratokban foglaltak egyértelmű szavatolása.¹¹

A legkezdetlegesebb típusa az idézőpecsét, a billog volt. A bronzból készült, füllel ellátott, egyoldalú, éremszerű pecsét tette lehetővé, hogy a széleskörű

5 Emblematikus munka: Pray 1805. Vö. Kerny 2015, 178–180.

6 Szetpétery 1930.; Kumorovitz 1938.; Kumorovitz 1993.

7 Bodor 2001.; Takács 2012, 78–153.

8 Példaként újabban: Tóth 2020, 71–73, 97.

9 Példaként: Bertényi 2010.

10 Az áttekintés elsősorban Kumorovitz 1993.; Bodor 2001.; Bertényi 1998. alapján készült.

11 Az írásbeliség fejlődéséről több tanulmányt lásd Solymosi 2006.

írástudatlanság időszakában a bírói hatalom tulajdonosa, megbízottja révén hitelesen tudja kinyilvánítani akarátát, vagyis a bíróság elé való idézés tényét vagy ítéletének végrehajtását. Az idézőpecsét így akár írás nélkül is hitelesítette a szóban elmondottakat, felmutatója a tulajdonos hangján szólhatott. Az idézőpecsét oklevélre függesztésével indult el az irathitelesítés folyamata. Az egyre nagyobb számban készülő oklevelekre hitelesítő pecsétként már a pecsétnyomóval készített lenyomatok kerültek, egyelőre a királyi oklevelek esetén gyakran *monogram*, nem királyi oklevelek esetén a *chirographum* társaságában.

Idekívánkozik az egyházi testületek pecséthasználata eredetének ismertetése. A szakirodalom szerint már a 11. század végén, istenítéletek alkalmával, az azt lefolytató egyház pecsétjével zárták le a tüzesvas próba után bekötözött sebet. Az eljárást még a 13. század elején a *Várad Regestrumban* is feljegyezték, bár ekkor már megkezdődött a káptalanok oklevéladó tevékenysége. Az 1230-as években még fel-feltűnt okleveleken az istenítéletekhez használt pecsétlenyomata. Később az istenítéletek megszűnésével és a tatárjárás okozta pusztítás okán a legtöbb helyen új pecsétet készültek, melyek már a hiteleshely pecsétjeként szolgáltak.¹²

A 11. század folyamán a pecsétet befüggesztés segítségével helyezték el az okleveleken. A pergamenhártyán két párhuzamos metszésen át egy vagy egymást keresztező két pergamenszalagot húztak át úgy, hogy végeik a hártya azonos oldalán legyenek. Ezeket a szalagvégeket a viaszba nyomva a hártyához szorították.

A 11-12. század fordulóján jelent meg a magyar pecséthasználatban a függő viaszpecsét. Durvább viaszból cipóformájú fészket készítettek, közepébe finomabb viaszt öntöttek, amelybe a végleges lenyomat került. Felerősítésére pergamenszalagot vagy sodrott selyem-, illetve kenderzsinórt használtak. Eleinte az oklevél közepén fűzték át, onnan azonban a súlyos pecsét gyakran kiszakította, ezért a hártya alsó szélét egyszer vagy többször visszahajtva *plicát* hoztak létre. Az így nyert vastagításon átfúrt két lyukon húzták át a zsinórt, amelynek végeit a pecsét viaszába nyomták. A viaszpecsétet alapanyaga rendszerint világos

12 A káptalanok és konventek katalógusát lásd Takács 1992. Az istenítéletek pecséthasználatára lásd Solymosi 1989., 2009.

sárgától sötét barnáig terjedő természetes színű méhviasz volt. Szilárdítására gyakran keverték hozzá más anyagot. A színes pecsétviasz csak a 13. század második felében jelent meg.

A bullák, vagyis a fémpecsétek anyaga arany vagy ólom volt. Az ólompecsétek általában tömör kialakítással készültek, az aranypecséteket két különálló vékony lapból állították össze. A hazai bullák előképei a bizánci császári, illetve a pápai udvar kancelláriáján használt pecsétek voltak. A bullák függesztéssel, olykor akár záró funkcióval kerültek az oklevélre. A kutatók valószínűsítik, hogy a bullákra vezethető vissza a viasz kettőspecsétek megjelenése. Az éremszerű kettős felségpecsétek hazánkban a 13. század elejétől jelentek meg, s váltak a királyi hatalom fontos kifejezőeszközévé egészen a 19. századig.

A középkorban, akik nem tudtak írni, olyan személyekhez fordultak, akik ügyüket, bevallásukat írásba tudták foglalni. Ezért a nem királyi oklevelek letkezhettek saját vagy mások ügyében. Ez utóbbi csoport hitelessége kapcsán alakult ki a kánonjogból a közhitelű pecsét fogalma. Az *autentikus* pecséttel ellátott iratot bizonyító erejűnek ismerték el a bíróságok. Ennek is két típusa ismert: a mindenki ügyében, valamint a csak a pecséttulajdonos hatáskörében közhitelességgel bíró pecsét.¹³ Pecséttulajdonosok szerint öt nagy csoportra oszthatjuk a pecséteket: uralkodói pecsétek, egyházi méltóságviselők, egyházi testületek, világi méltóságviselők, világi testületek pecsétjei.

Mivel a pecsétnyomók a hitelesítést szolgálták, így ha eme jellemzőjüket elvesztették – például tulajdonosuk halálával, leváltásával –, akkor ezeket a legtöbbször megsemmisítették vagy megrongálták. Ennek következtében kevés pecsétnyomó maradt az utókorra. Számos készítő kerülhetett ki az éremvéső ötvösök közül, erről tanúskodik számos esetben a szembeötlő hasonlóság például a királyi pecsétek és az uralkodó által kibocsátott pénzveretek között. A pecsétnyomó körirattal és ábrával ellátott néhány milliméter vastag fémlemezét peremének felső részén füllel látták el, hogy nyakba lehessen akasztani. Az ilyen *typariummal* készült pecsét felső peremén széles, félhengeres vagy szögletes horony (hosszanti barázda) látható a fül lenyomataként. A bullák préselésére

13 Bővebben és részletesen: Kumorovitz 1936.

fogószerű, csuklósan mozgatható szerszámot használtak. A viasz kettőspeccék készítésére két vésett pecsétnyomót használtak, melyek peremén egymástól egyenlő távolságra négy-négy fül volt. A rajtuk átdugott befogó eszköz részei biztosították a pecsétnyomó két felének pontos illesztését. A királyi kettőspeccéteknél hamar elterjedt, hogy az előlapi és hátlapi *typarium*okat más-más személyek őrzésére bízták, hogy a visszaéléseket megakadályozzák.

A pecsét hitelességének vizsgálata nélkülözhetetlen volt elsősorban a bírói eljárások során, ezért a pecséttel egyszere született meg a *szfragisztika*, vagyis a pecsét vizsgálatának módszere, később tudománya. Szintén egyidejű a pecséthasználattal a pecsét hamisítás,¹⁴ amely *nota infidelitatis* esetének, vagyis felségárusításnak minősült. Büntetése akár fő- és jószágvesztés is lehetett, de a visszaélések elkövetőit gyakran arcukon való megbélyegzéssel sújtották.

A királyi pecséthasználat alakulása¹⁵

Szent István államalapító tevékenységének tárgyalásakor mindig hangsúlyos az egyházi intézményrendszer alapköveinek letétele, mellyel szorosan összefügg a királyi oklevéladás és így a királyi pecséthasználat kezdete is. Államalapító királyunk korából egyetlen eredeti oklevél sem maradt ránk. Átírásban, másolatban fennmaradt viszont kilenc latin és egy görög nyelvű oklevélszöveg. A latin nyelvűek közül hat későbbi hamisítványnak, három pedig az eredeti oklevél interpolált változatának bizonyult.¹⁶ Így tehát I. István király pecsétje sem maradt meg eredetiben, azonban a kutatás megállapította, hogy legalább két pecsétet

14 Az Árpád-kori pecsét hamisítás két szimbolikus példánya a Rainer Pál által ismertett két idézőpecsét: Rainer 2000. A 21. században a fémdetektorok használatának elterjedésével egyre több hasonló lelet kerül elő: Rábai 2020.; Novák–Pánya 2020.

15 Az Árpád-kori uralkodók pecsétjeinek katalógusát 2012-ben Takács Imre művészettörténeusz állította össze. Kisebb hibái ellenére (Kurecskó 2013.) bátran állíthatjuk, hogy a katalógus legfrissebb és legteljesebb összeállítását adta a témakörnek. A katalógus és Bodor Imre közleménye (Bodor 2001.) alapján igyekszünk röviden összefoglalni a királyi pecséthasználat fejlődésének folyamatát. A témára vonatkozó kancelláriatörténeti összefoglalót lásd Kumorovitz 1937.

16 Szentpétery 1938.

használt, mivel az oklevél szövegéből kiderül, hogy a veszprémvölgyi oklevél zárópecsétje nem lehetett azonos a pannonhalmi alapítólevél rányomott pecsétjével (*anulus-sigillum*), mert utóbbinak mindenképpen nagyobbak kellett lennie.¹⁷ Ezzel kapcsolatban az is elfogadott a kutatók szerint, hogy hasonlóságot mutathatott III. Ottó német-római császár *maiestas* típusú trónpecsétjével. Ez alatt azt érthetjük, hogy az uralkodót trónon ülve ábrázolják, karjait felemeli, jobbában jogart, baljában pedig glóbuszt, az univerzum szimbólumát tarthatta. Ez a hasonlóság arra is rávilágít, hogy a magyar királyi oklevéladás európai, elsősorban német mintát követett.¹⁸

Kifejezetten gyér forrásanyag áll a kutatók rendelkezésére I. István közvetlen utódai pecséthasználataira vonatkozóan. Jellemző azonban, hogy az uralkodó neve alanyesetben áll, valamint a „magyarok királya” jelző tűnik fel (VNGARIORVM/VNGARORVM) a köriratban. Orseolo Pétertől egy bizánci hatásokkal kevert ólobulla maradt fenn, I. András király nagypecsétjére csak okleveles utalás történik, idézőpecsétjéből két példány ismeretes. Mivel I. András pénzverésében is I. István gyakorlatához nyúlt vissza, ezért feltételezhetjük, hogy pecséthasználatában is, így ezek a darabok segítenek képet alkotni államalapító királyunk pecsétjéről.

I. Béla pecsétjéből egyetlen, törött maradványt ismerünk, amely minden bizonnyal kör alakú felségpecsét középső részéből maradt fenn. A belgrádi vár ásatásakor került elő egy ólobulla, melyet Salamon királyhoz kötnek. Míg I. Géza király pecsétjére csak az általa kiadott oklevél záradéka utal, addig I. (Szent) László királytól maradt fenn az első valamelyest ép, de mégis erősen roncsolt, két darabra tört viaszpecsét. A Pannonhalmi Bencés Főapátság Levéltárában őrzött oklevélen függő nyomat trónpecsét, melynek a körirata eltérő a korábbiaktól. A SIGILLVM LADESLAI REGIS szövegben az uralkodó neve tehát birtokos esetben van. Utódjának, Kálmán királynak trónpecsétjét 1109-ből ismerjük, a veszprémvölgyi apácák alapítólevelét hitelesítették vele, annak megújítása alkalmával. Ez az utolsó befüggesztett pecsét királyaink pecsétjeinek sorában.

17 Jakubovich 1933.

18 Kumorovitz 1993, 11–12.

II. Bélától III. Bélaig új típusú trónpecsétek készültek, melyeket a szakirodalom nagypecsétekként is emleget. Függesztve rögzítették az oklevélre a megnőtt méretű, gömbölyű hátoldalú pecsétfészkeket. Míg Kálmán király pecsétjének átmérője 86 mm, addig II. Béla ismert pecsétje 110 mm. Az új éraban a viaszpecsétek köriratában már a király nevét találjuk birtokos esetben, a korábban szokásos népnév helyett pedig az uralkodó országainak nevei szerepelnek.

A 12. században készültek először aranypecsétek. II. Géza aranypecsétjének meglétét Martyrius esztergomi érsek 1156-os adománylevele említi. III. Béla király aranybullájának viszont egy példánya ismeretes, a Magyar Nemzeti Múzeumba került oklevél nélkül vétel útján 1871-ben. A két aranylapból összeillesztett, éremszerű pecsét mindkét oldalán vert, és Péter, Salamon, valamint II. Géza ólompecsétjeinek mintáját követi.

Imre király szakított elődjei hagyományával és új, francia hatású trónoló királyképet honosított meg nagypecsétjén.¹⁹

A király jobbában kettőskeresztes országalmát tart. Koronája, jogara, trónzsámolyon nyugvó lábai, valamint a plasztikusan kiképzett, részletesen kidolgozott trónszéli állat karmai belenyúlnak a köriratba. Újítást hozott Imre király aranybullája is, mely 1202-ből maradt ránk. Az előlapi körirat a hátlapon folytatódik. Nagypecsétjétől eltérően magas támlájú padszerű trónszéket látnunk a bulla előlapján. Ez az első magyar kettőspecsét, amelynek hátoldali képét az uralkodói címerrepresentációnak szentelték. Itt jelenik meg első alkalommal a később dinasztikus és országcímerre vált, hétszer vágott pajzs.²⁰

Imre aranybullája szolgáltatta a mintát II. András pecsétreformjához. Nagypecsétje mellett ugyanis viasz kettős felségpecsétet is használt. Korábban a privilegiális, jogbiztosító okleveleket csak nagypecséttel – ünnepi, kivételes esetekben aranypecséttel – erősítették meg. András idején bizonyíthatóan 1213-tól jelenik meg a kettős viasz felségpecsétje ezeken az okleveleken, felváltva, következetlenül a nagypecséttel. Nem kizárt, hogy a Gertrúd királyné elleni merénylet miatt látta szükségét az új pecsétípus ilyenén használatának. Elképzelhető, hogy egyik vagy másik közvetlenebbül kapcsolódott személyéhez, és így szer-

19 Bartoniek 1924, 14.

20 A címer eredettörténetéhez újabban: Bertényi 2009.

teágazóbb politikát tudott folytatni. Életében három különböző nagypecsétet készíttetett. A harmadik bevezetése visszaélés miatt vált szükségessé. Második kettős felségpecsétjéből nem maradt fenn ép példány,²¹ de a töredékek rokonságot mutatnak aranypecsétjével, melyet 1214-től alkalmazott. A legünnepelesebb pecsétje 67 mm átmérőjű bulla volt, előlapján a trónon ülő király képe. Jobbról és balról megtalálható a Nap és a Hold képe is, a csillaggal. Hátoldalán mandula alakú hétszer vágott címerpajzsának páros mezei közül a 2., a 4. és a 6. mezőben két-két szembeforduló oroszlán között középen szív, a nyolcadik mezőben egy oroszlán van.²²

IV. Béla uralkodása idején csak viasz kettőspecsétet és aranybullát használt. A kétféle pecsét jogilag teljesen egyenértékűvé vált. 69 mm átmérőjű aranybullája elsősorban méretében különbözik a 90 mm átmérőjű viasz kettőspecséttől. IV. Béla idején váltotta fel a lekerekített sarkú, háromszögű pajzsba foglalt kettőskereszt az Imrétől és II. Andrástól ismert vágásos-oroszlános címert. Ezt követően az uralkodói felségpecsétetek hátlapján ez a címer válik egyeduralkodóvá.

Érdemes kitérőt tennünk egy Isten bányát (Agnus Dei) ábrázoló pecsét kapcsán, melynek köriratában a SIGILLUM ADALBERTI REGIS, vagyis Adalbert király pecsétje szöveg olvasható. A nyírcsaholyi szőlőhegyen talált bronz billog 1983-ban került be a Magyar Nemzeti Múzeum gyűjteményébe. Többek között Kubinyi András, Györffy György és Lovag Zsuzsa is igyekezett azonosítani.²³ Az Adalbert név mögött Béla királyaink közül az első kivételével mindet felfedezni vélték, de egyértelmű, minden kétséget kizáró érveléssel egyikhez sem tudták kötni. Takács 2011-es munkájában hamisítványnak minősítette a pecsétet.²⁴ 2018-ban a Piarista Múzeumban gyűjteményrendezés közben elő-

21 A töredékes példányokról és feldolgozási lehetőségükről lásd Novák 2016.

22 Két példánya maradt fenn, egyik sem a nevezetes Aranybullán. DL 39250. (1221); DF 238574. (1233). Előbbiről készült a Magyar Tudományos Akadémia Művészettörténeti Kutatócsoportjának pecsétmásolat-gyűjteménye számára egy műanyag másolat (V8.1168), melyről az MTA-DE „Magyarország a középkori Európában” Lendület Kutatócsoporttal 3D másolatot is készítettünk. Digitális modellje megtekinthető a Sketchfab oldalon: <https://skfb.ly/o7OLG> Letöltés ideje: 2022. február 1.

23 Kubinyi 1984.; Györffy 1998.; Lovag 1999, 85.

24 Takács 2012, 18–19.

került egy rendkívül hasonló darab, amely csupán egy betűben tér el.²⁵ Kérdéses tehát, hogy két nagyon hasonló hamisítványról van-e szó, vagy valóban az egyik uralkodóhoz köthető mint idézőpecsét.²⁶

A IV. Béla idején kialakult kettős felségpecsét állandósult az utolsó Árpádok alatt. Elsősorban a köriratokban és a hátlapi kereszt attribútumaiban történt jelentős változás.²⁷ Az uralkodói pecsétek mintáját követték a királynéi pecsétek is, bár méretük 80 mm körül maximalizálódott, és a hátlapi kereszt nem pajzsba foglalva jelenik meg. Mária (IV. Béla), Erzsébet (V. István), Izabella (IV. László), Fennena és Ágnes (III. András) királynéktól ismerünk pecséteket, Erzsébettől és Izabellától többet is.

Jogi, oklevéltani és pecsétteni szempontból egyaránt jelentős az ifjabb királyok oklevéladó gyakorlata. A későbbi IV. Béla használt ifjabb királyi ellenőr-



Erzsébet (Izabella) királyné függőpecsétje (elő- és hátoldal)
Archiv mesta Kosice, Archivum Secretum, GARADNA K Nr. 2.

25 https://mandadb.hu/tetel/667680/Agnus_Deit_abrazolo_bronz_medajlon Letöltés ideje: 2022. február 1.

26 A kérdésről részletesebben: Ritoók 2020.

27 A IV. László alatt elharapódzó belső viszályok rákényszerítették az uralkodót, hogy négy, feleségét pedig arra, hogy két alkalommal váltson pecsétet: Takács 2012, 49–50.; Novák 2014.

ző gemmapecsétet,²⁸ valamint apja nagypecsétjeihez hasonló – de attól kisebb – cipőpecsétet. V. István ifjabb királyi pecsétje már kettőspecsét. Előlapja hagyományos trónpecsét, hátlapján jobbra vágató páncélos lovag, fején csöbör-sisakkal. Jobbjában zászlót tart, melynek csúcsa a körirat betűi közé nyúlik. Bal karján háromszögű pajzs. A zászlón és a pajzson 1258 előtt az Árpádok kettős keresztje, később Stájerország címere, az ágaskodó párdúc. Ez utóbbi változat szerepel egy Szentpétery Imre általi kiadásból közölt eredeti oklevélen is, mely nem szerepel a Magyar Nemzeti Levéltár Országos Levéltárának DL–DF adatbázisában. Az oklevél ma a Szlovén Állami Levéltár ljubljanoi levéltárában található.²⁹

A 13. századból ismerünk hercegi pecsétet is. Legkorábbi tanulmányozható hercegi pecsétünk IV. Béla kisebbik fiától, az 1269-ben elhunyt Béla her-



István ifjabb király függőpecsétje (elő- és hátoldal)
Archiv mesta Kosice, Archivum Secretum, A (Cassovie) Nr. 1.

28 Az antik gemmapecsétekre l. Gesztelyi–Rác 2006. Ide sorolható a fentebb részletesen nem tárgyalt III. István, III. Béla és Imre pecsétjein feltűnő ellenőrzőpecsét is.

29 Ez utóbbi változat szerepel egy Szentpétery Imre által kiadásból közölt eredeti oklevélen is, mely nem szerepel a MNL OL DF adatbázisában. Az oklevél ma a Szlovén Állami Levéltár ljubljanoi levéltárában található. Reg. Arp. 1756. Eredeti: Arhiv Republike Slovenije AS 5769.

cegtől maradt fenn, erősen rongált állapotban. Az egyoldalú pecséten jobbra vágató kopjás lovagot látunk, balján tartott pajzsa ma már kivehetetlen. András herceg, a későbbi III. András, Béla szlavón hercegéhez hasonlóan egylapú lovaspecsétet használt pajzsán az Árpádok vágásos címerével.³⁰

Egyházi és világi pecsétek

Az egyházi személyek oklevéladói tevékenysége a 12. század végén indult meg. Az érsekek és püspökök bírói minőségükben adtak ki okleveleket vagy tettek magánadományokat. Számos esetben királyi megbízásból jártak el bírói szerepkörben. Általános ismertetőjegyük az alul-felül csúcsos, mandorla forma, mely az érseki és püspöki pecséteknél kizárólagos, az alacsonyabb rangúaknál is meghatározó, de utóbbiaknál gyakori a kerek pecsét is. Kivétel nélkül egyoldalú pecséteket használtak. Minden főpapnak csak egyfajta pecsétje volt, kivéve az esztergomi érsekeket, akiknek nagyobb és kisebb pecsétjük is volt. A pecsétek méretei leggyakrabban 55×35 mm körül voltak. A pecsétkép minden esetben főpapot ábrázol állva vagy trónpadon ülve, fején püspöksüveggel, jobbját áldásra emeli, bal kezében pásztorbotot tart.³¹

Az első világi pecséttulajdonosok olyan méltóságviselők voltak, akiknek hivatali működésük során okleveleket kellett kiállítaniuk, mint a nádor, az országbíró és ezek helyettesei, valamint az erdélyi vajda és a bánok. Egyértelmű mintát a királyi pecséthasználat szolgáltatott, de egy-két példától eltekintve egyoldalú pecsétet használtak. Pecsétjeiken az uralkodóház jelvényei, a sávok és a kettős kereszt tűnt fel, ez pedig szintén a királyi minták követését bizonyítja, és a bírói joggyakorlás alapját is szimbolizálja. Gazdagnak mondható ispáni pecsétanyagunk. Az ispán a rábízott egy vagy akár több vármegye ügyeiben járt el, és ekkor pecsétes oklevelet adott ki. Pecsétjeiken már a 13. század első felében fel-feltűnnek nemzetségi címerábrák.³²

30 A hercegek és a hercegségek történetére lásd Zsoldos 2016.

31 Kumorovitz 1993, 58–59.; Fügedi Erik elemzése: Bodor 1984, 11–20.; 2002, 11–12.

32 Kumorovitz 1993, 59–62.; Bodor 2002, 13–14.; Körmenyi 2009.

Mind az egyházi, mind a világi pecséthasználat kapcsán elmondható, hogy az írásbeliség fejlődésével a társadalom alsóbb szintjei is pecsétet ragadtak. A pecséthasználók köre azonban csak a 14. századtól kezdett igazán szélesedni.

Az egyháziak és világiak által használt autentikus pecsét a legtöbb esetben elegendő volt az oklevél hitelesítésére. Mégis ismerünk már az Árpád-korból több-, és sokpecsétetes okleveleket.³³ Elsősorban az oklevélben foglaltak bizonyító erejét igyekeztek fokozni többszörös megerősítéssel. Sokszor az írásba foglalt ügyben több cselekvő személy is részt vett. Gyakori, hogy egy-egy ügyben kiküldött bírói testület járt el, ekkor a résztvevők mindegyike ellátta pecsétjével az oklevelet. Előfordult az is, hogy a hártýára vetett szöveg tartalmának elfogadásaként erősítették rá pecsétjüket. Sajátos köre az ilyeneknek a „gyámpecsétes” oklevelek, melyek a királyi kancellárián keletkeztek, de a király pecsétje mellett a főpapok és bárók pecsétjei is helyet kaptak. Még ha eredeti példányban nem is maradt fenn mind, több ilyen oklevél született a 13. század utolsó évtizedeiben.³⁴

Összegzés

A fent leírtak érzékletesen mutattak rá, hogy a téma rendkívül szerteágazó, így teljeskörű ismertetése ilyen formában lehetetlen. Az is jól látszik, hogy a korszak a szorosán vett történettudományt és a társtudományokat magas fokon művelő kutatók közül sokakat vezetett a pecséthasználat elemzéséhez. Kumorovitz Lajos Bernát először 1944-ben kiadott átfogó monográfiáját 1993-as második kiadása óta számos résztanulmány egészítette ki, állításait finomították. Részben ennek köszönhető az, hogy az uralkodói pecsétkorpuszról majdnem teljes, művészettörténetileg csaknem hiánytalan, segédtudományi szempontból csiszolható katalógusunk áll rendelkezésre. A külföldön őrzött pecsétanyag ösz-

33 Terjedelmi korlátok miatt ezek listázását, elemzését is kénytelenek vagyunk mellőzni. Álljon itt azonban néhány eklatáns példa az MNL OL Diplomatikai Levéltár online megtekinthető anyagából: DL 209. (1236); DL 221.(1237); DL 40076–77. (1268); DL 1473.(1297); DL 2216. (1299).

34 Kumorovitz 1993, 14, 82–84. A későbbi korszakra vonatkozóan lásd Lövei 2015.

szegyűjtése azonban még így is szükséges lehet, különösen a nem királyi pecsétek esetében. A 21. században a digitalizálás a környező országokban is nagyot lépett előre – szerencsére hazánk a középkori oklevelek digitalizálásában és online közzétételében élen jár –, így az ilyen kútfők online fotóadatbázisba szervezése ma már közel sem lehet olyan lehetetlennek tűnő vállalkozás, mint évtizedekkel korábban látszott. Arról nem is beszélve, hogy a viaszpecsétek kifejezetten rosszul viselik az idők viszontagságai.

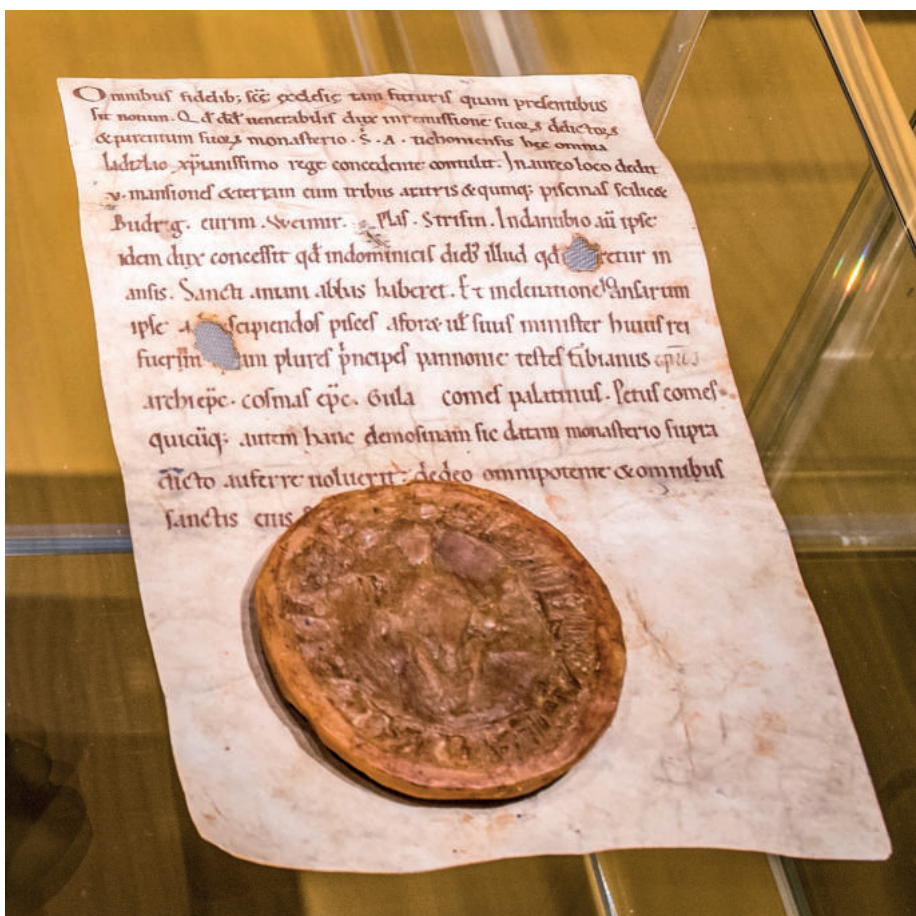

Dávid herceg adománylevele a tihanyi apátság számára
Pannonhalmi Főapátsági Levéltár (Tihanyi Apátság Levéltára, fasc. 1. nr. 3.)

HIVATKOZOTT IRODALOM

- Bartoniek 1924.** Bartoniek Emma: Az Árpádok ércpecségei. *Turul*, 38. (1924) 13–26.
- Bertényi 1998.** Bertényi Iván: Pecséttan. In: Bertényi Iván (szerk.): *A történelem segédtudományai. A történettudomány kézikönyve*. Budapest 1998, 279–304.
- Bertényi 2009.** Bertényi Iván: Az Árpád-házi királyok címerei és Aragónia. In: Ramon Sarobe – Tóth Csaba (szerk.): *Királylányok messzi földről*. Budapest 2009, 188–197.
- Bertényi 2010.** Bertényi Iván: *A címertan reneszánsza. Tanulmányok*. Budapest, 2010.
- Bodor 1984.** Bodor Imre (szerk.): *A középkori Magyarország főpapi pecsétjei Magyar Tudományos Akadémia Művészettörténeti Kutató Csoportjának pecsétmátsolat-gyűjteménye alapján*. Budapest, 1984.
- Bodor 2001.** Bodor Imre: Árpád-kori pecsétjeink I. rész: Az Árpád-ház pecsétjei. *Turul*, 74. (2001) 1–20.
- Bodor 2002.** Bodor Imre: Árpád-kori pecsétjeink. II. rész. Egyházi és világi pecsétek. *Turul*, 75.(2002) 11–22.
- Érszegi 1990.** Érszegi Géza: *Az Aranybulla*. Budapest, 1990.
- Érszegi 2001.** Érszegi Géza (szerk.): *Sigilla regum – reges sigillorum. Királyportrék a Magyar Országos Levéltár gyűjteményéből*. Budapest, 2001.
- Gesztelyi–Rácz 2006.** Gesztelyi Tamás – Rácz György: *Antik gemmapecsétek a középkori Magyarországon. Antike Gemmensiegel im mittelalterlichen Ungarn*. Debrecen, 2006.
- Györffy 1998.** Györffy György: Adalbert király idézőpecsétje. In: Csukovits Enikő (szerk.): *Tanulmányok Borsa Iván tiszteletére*. Budapest 1998, 77–80.
- Jakubovich 1933.** Jakubovich Emil: I. Endre király törvénybe idéző ércbilloga. *Turul*, 47. (1933) 56–74.
- Kerny 2015.** Kerny Terézia: „Duplici sigilli nostri authentici munimine” A középkori magyar uralkodói pecsétek kutatástörténetének vázlata. *Ars Hungarica*, 41. (2015) 2. sz. 173–221.

- Körmendi 2009.** Körmendi Tamás: A magyarországi nemzeti címerek kialakulásának kérdéséhez. *Századok*, 143. (2009) 391–426.
- Körmendi 2010.** Körmendi Tamás: Az Osl nemzetség címerváltozatai a középkorban. *Turul*, 83. (2010) 3–24.;
- Körmendi 2011A.** Körmendi Tamás: A magyar királyok kettőskeresztes címereinek kialakulása. *Turul*, 84. (2011) 73–91.
- Körmendi 2011B.** Körmendi Tamás: Az Aba nemzetség címerváltozatai a középkorban. *Turul*, 84. (2011) 109–130.
- Körmendi 2011C.** Körmendi Tamás: A Hontpázmány nemzetség címerváltozatai a középkorban. *Levéltári Közlemények*, 82. (2011) 3–77.
- Kubinyi 1984.** Kubinyi András: Isten bányáját ábrázoló törvénybeidéző pecsét (billog). *Folia Archaeologica*, 35. (1984) 139–159.
- Kumorovitz 1936.** Kumorovitz Lajos Bernát: Az authetikus pecsét. *Turul*, 50. (1936) 45–68.
- Kumorovitz 1937.** Kumorovitz Lajos Bernát: A magyar királyi egyszerű- és titkospecsét használatának alakulása a középkorban. *A gróf Klebelsberg Kunó Magyar Történetkutató Intézet Évkönyve*, VII. (1937) 69–112.
- Kumorovitz 1938.** Kumorovitz Lajos Bernát: A magyar szfragsztika múltja. In: Kumorovitz Lajos Bernát–Szilágyi Loránd (szerk.): *Emlékkönyv Szentpétery Imre születése hatvanadik évfordulójának ünnepére*. Pécs 1938, 507–524.
- Kumorovitz 1941.** Kumorovitz Lajos Bernát: A magyar címer kettőskeresztje. *Turul*, 55. (1941) 45–62.
- Kumorovitz 1942.** Kumorovitz Lajos Bernát: A magyar címer hármashégye. *Turul*, 57. (1942) 22–32.
- Kumorovitz 1993.** Kumorovitz Lajos Bernát: *A magyar pecséthasználat története a középkorban*. Második, bővített és javított kiadás. Budapest, 1993.
- Kurecskó 2013.** Kurecskó Mihály: Takács Imre: Az Árpád-házi királyok pecsétjei. *Corpus sigillorum Hungariae medievalis I.* (Ismertetés). *Turul*, 86. (2013) 77–79.
- Lovag 1999.** Lovag Zsuzsa: *Mittelalterliche Bronzgegenstände des Ungarischen Nationalmuseum*. (Catalogi Musei Nationalis Hungarici. Seria Archeologica 3). Budapest, 1999.

- Lóvei 2015.** Lóvei Pál: Sokpecsétetes oklevelek a 14–15. századi Magyarországon. *Ars Hungarica*, 39. (2013) 2. sz. 137–144.
- Novák 2014.** Novák Ádám: Izabella (Erzsébet) királyné pecsétjeiről. *Turul*, 87. (2014) 109–111.
- Novák 2016.** Novák Ádám: II. András pecsétjei. In: Bárány Attila Pál – Benkő Elek – Kárpáti Zoltán (szerk.): *Pilisi Gótika – II. András francia kapcsolatai. Kiállítási katalógus*. Szentendre 2016, 47–51.
- Novák–Pánya 2020.** Novák Ádám – Pánya István: Pecsétnyomó a föld mélyéből. *Turul*, 93. (2020) 39–41.
- Pray 1805.** Pray György: *Syntagma historium de sigillis regum, et reginarum Hungariae pluibusque allis*. Buda, 1805.
- Rainer 2000.** Rainer Pál: A Berhidán és Felsőzsidén a XIX. században talált pecsétetek (II. Géza és III. István királyunk pecsétnyomói?). *A Veszprém Megyei Múzeumok Közleményei*, 21. (2000) 77–88.
- Rábai 2020.** Rábai Krisztina: Egy középkori pecsétnyomó azonosítására tett kísérlet. *Acta Historica*, 145. (2020) 81–100.
- Rácz 1992.** Rácz György: Az Árpádok sávozott címere egyes főúri pecsétteken a XIII–XIV. században. *Levéltári Közlemények*, 63. (1992) 123–135.
- Rácz 1995.** Rácz György: Az Ákos nemzetség címere. *Turul*, 67. (1995) 11–34.
- Reg. Arp.** Szentpétery Imre – Borsa Iván (szerk.): *Az Árpád-házi királyok okleveleinek kritikai jegyzéke. Regesta regum stirpis Arpadianae critico diplomatica, I/1–II/4*. Budapest, 1923–1987.
- Ritoók 2020.** Ritoók Ágnes: Egy titokzatos Árpád-kori királyi pecsét. MNM Blog, 2020/06/29 <https://mnm.hu/hu/cikk/egy-titokzatos-arpad-kori-kiralyi-pecset> Letöltés ideje: 2022. február 1.
- Solymosi 1989.** Solymosi László: Guden magánoklevele másodlagos pecsétjének eredete. In: Praznovszky Mihály – Veress D. Csaba (szerk.): *Veszprémi Történelmi Tár I*. Veszprém 1989, 101–105.
- Solymosi 2006.** Solymosi László: *Írásbeliség és társadalom az Árpád-korban: Diplomatikai és pecsétani tanulmányok*. Budapest, 2006.
- Solymosi 2009.** Solymosi László: Istenítélet és pecséthasználát. In: Neumann Tibor–Rácz György (szerk.): *Honoris causa. Tanulmányok Engel Pál tiszteletére*. (Analecta Mediaevalia III.). Budapest–Piliscsaba 2009, 359–375.

- Szentpétery 1930.** Szentpétery Imre: *Magyar oklevéltan*. Budapest, 1930.
- Szentpétery 1938.** Szentpétery Imre: Szent István király oklevelei. In: Serédi Jusztinián (szerk.): *Emlékkönyv Szent István király halálának kilencszázadik évfordulóján*. Budapest 1938, 325–394.
- Takács 1992.** Takács Imre: *A magyarországi káptalanok és konventek középkori pecsétjei*. Budapest, 1992.
- Takács 2012.** Takács Imre: *Az Árpád-házi királyok pecsétjei*. (Corpus sigillorum Hungariae mediaevalis 1.) Budapest, 2012.
- Tóth 2020.** Tóth Csaba: *Bardus, grossus, florenus. Pénzverés az Anjouk Magyarországon*. Budapest, 2020.
- Zsoldos 2016.** Zsoldos Attila: Hercegek és hercegnők az Árpád-kori Magyarországon. In: Zsoldos Attila (szerk.): *Hercegek és hercegségek a középkori Magyarországon*. (Közlemények Székesfehérvár történetéből). Székesfehérvár 2014, 9–24.



Keresztelőmedence, 12. század
Szent István Király Múzeum, Székesfehérvár

REICH SZABINA

SZÉKESFEHÉRVÁR TOPOGRÁFIAI FEJLŐDÉSE AZ ÁRPÁD-KORBAN

A térség földrajzi elhelyezkedése nagyban meghatározta a középkori *civitas* fejlődését és kiterjedését. A Móri-árok déli, mezőföldi nyílásában, két merőleges árkos vetődésben kialakult süllyedék kereszteződésében terül el Fehérvár szigetszerű kiemelkedéseken. A legnagyobb szárazulaton a középkori Belváros (*Castrum*), ettől északra a Budai külváros (*Civitas Exterior/Suburbium*), a nyugatin a Sziget (*Insula*), míg délre az Ingovány helyezkedett el. A *Nova Villa*/Újfalu a Budai külváros környékén, *Novaj*/Kisfalud település nyugati részén lehetett (1. kép).¹

1 *Nova Villa* elhelyezkedését illetően megoszlanak a vélemények. Zsoldos Attila egy 1298. évi határjárás alapján *Novaj* birtokviszonyait vizsgálva megállapította, hogy a nyugati részén lehetett Újfalu. *Novaj* Battyán, Pákozd, Méd és Börgönd közötti területen helyezkedhetett el, melyen három birtokos (király, királyné és ismeretlen eredetű nemesi rokonság) osztozott (Zsoldos et al. 2016, 231–233.).

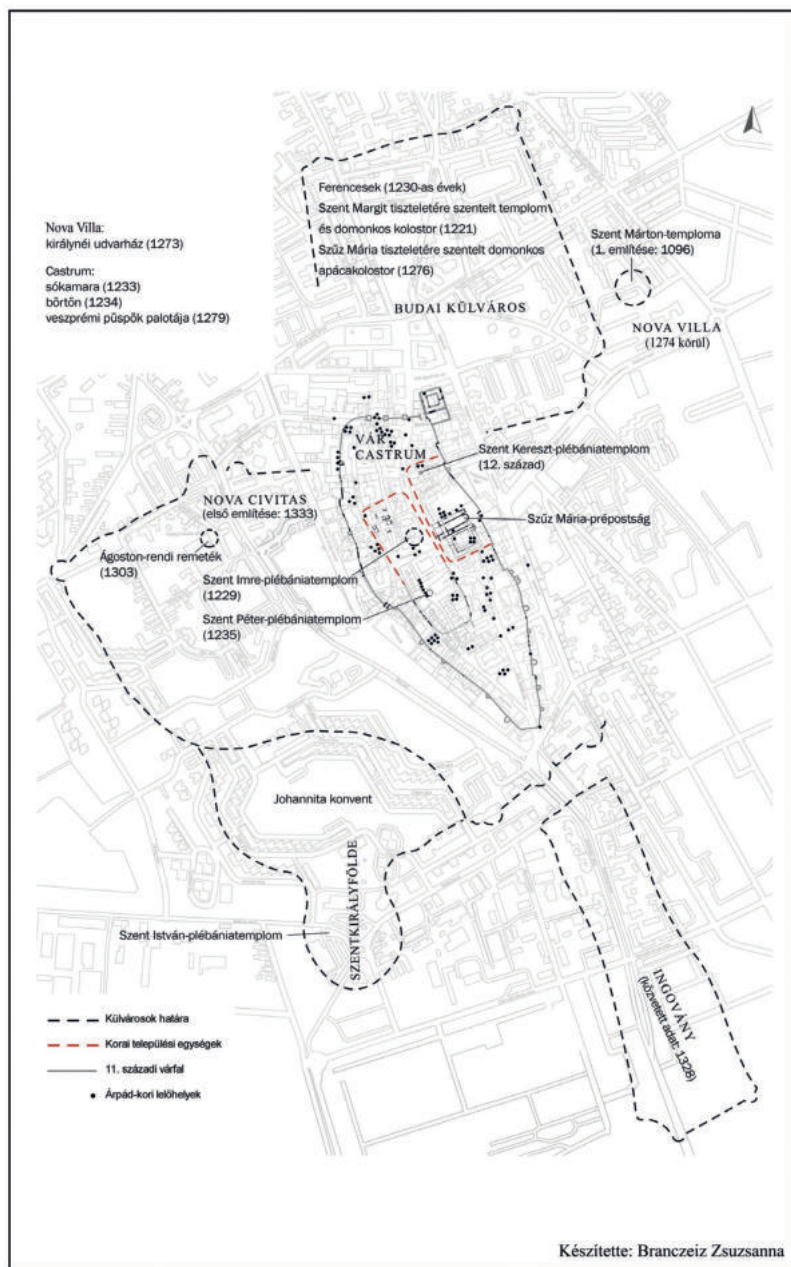

1. kép: Székesfehérvár az Árpád-korban.

Készítette a történeti és a régészeti adatok felhasználásával: Branczeiz Zsuzsanna

A városon fontos kereskedelmi utak haladtak keresztül, már a tihanyi apátság alapítólevele (1055) is említi a rajta átvezető hadi utat.²

A középkori város kialakulása

A város nevének (*Alba Civitas*) legkorábbi írásos előfordulása 1009-ből, a veszprémi püspökség határleíró okleveléből származik, mely alapján ispánsági központtal kell számolni I. (Szent) István uralkodásától kezdve, fokozatosan királyi székhely jelleget öltve.³

A Dunántúl megszállása idején (920–950) a fejedelmi központ a Felső-Tisza vidéken volt.⁴ A város körüli temetők (Demkóhegy, Maroshegy, Rádiótelep) a Sárrét déli peremén fekvő dombháton terültek el, jól illeszkedve a már a középkorban is használt úrhidai rév felé vezető út nyomvonalához. Az itt temetkező közösség fontos szerepet töltött be az átmenő forgalmat ellenőrző átkelőhely birtoklásában.⁵

A kutatók egy része (Györfly György, Kralovánszky Alán) a város kezdeteit Géza fejedelem idejére teszi.⁶ Jelentősebb központtá I. István uralkodása alatt válhatott, melyet a Szűz Mária-prépostság alapítása (1018 körül) jelez.⁷

A Castrum

A középkori Belváros térszerkezetének alakulását befolyásolták az északi – Budáról, Győr és Esztergom felől –, valamint a nyugati – Veszprémből, Keszthely és Pécs felől – irányból érkező útvonalak, melyek a fennmaradt metszetek, városalaprajzok alapján még a városon kívül egyesültek és északon a Budai kapun,

2 Fügedi 1967, 27–28.; Hoffmann 2010, 130–132.

3 CD I. 289.; Zsoldos et al. 2016, 211–214.

4 Bakay 1967–68, 75.; Bóna 2000, 42.

5 Petkes 2019.

6 ÁMF II. 325.; Kralovánszky 1984, 196–197.

7 Györfly 1983, 317.

illetve nyugaton a Palotai kapun keresztül vezettek be egy kiszélesedő térbe, a vásártérbe (*Theatrum Civitatis*).⁸

A kora Árpád-kori városfal (11. század első fele) megközelítően a középkori *Castrum* területét vette körbe.⁹

A rendelkezésünkre álló történeti és régészeti adatokból következtethetően a legkorábbi települési egység a Szűz Mária-prépostságtól délnyugatra helyezkedett el, mely a város legmagasabb pontján (a mai Megyeház utca–Városház tér–Kossuth utca által határolt terület) jött létre. Az itt végzett ásások és leletmentések során Árpád-kori kerámialeletek kerültek a felszínre, melyek alátámasztották a korai megtelepedés tényét.¹⁰

Kralovánszky Alán az általa 10. századra keltezett négykaréjos alaprajzú templomból – ami valószínűleg a Szent Péter-plébániatemplommal azonosítható – következtetett a fedelmi központ meglétére,¹¹ míg Siklósi Gyula a feltárásai során előkerült körítőfalakból. A területre egy 80 × 85 × 60 × 60 m oldalhosszúságú erődítményt szerkesztett ki, északnyugati sarkában kaputoronnyal.¹² A városnév eredetével kapcsolatban a leggyakrabban felmerülő feltetelezés, hogy a korai erődítés fehér kőfalai szolgálták az elnevezés alapjául.¹³

2014 és 2018 között, a Hősök terén előkerült, több építési periódusú, Árpád-kori erődítésfalak egyértelművé tették, hogy ezen a részen a későbbi *Castrum* területét jelentő 11. századi falakon belül külön uralmi központ épült meg, de nagyobb mennyiségű keltező erejű lelet hiányában ennek elsődlegességét a *Castrum* falaihoz képest nem tudjuk igazolni. Így azt sem lehet meghatározni, hogy kezdetben ez a terület jelentette-e az ispáni várat vagy a későbbi *Castrum* terüle-

8 Fügedi 1967, 32–33.

9 Horváth et al. 2018, 170–180.; Szücsi et al. 2020, 63. Erről részletesebben jelen kötetben lásd Szöllőssy–Szücsi tanulmányát.

10 Lásd Siklósi 1992, Abb. 3.

11 Kralovánszky 1990, 79. A 10×10 m-es négyzet alakú középtérrel rendelkező, négykaréjos alaprajzú épületet a kutatók többsége a Szent Péter-plébániatemplommal azonosította: Zsoldos et al. 2016, 214–215. A régészeti feltárások során nem került elő az építkezéshez köthető, keltező értékű réteg, ezért egyértelműen nem határozható meg a kora.

12 Siklósi 1999, 10–17, 69. ábra. Az elképzelés bírálatát lásd Zsoldos et al. 2016, 211–222.

13 Györfly 1983, 318.; Zsoldos et al. 2016, 211.

te, ahogy azt Zsoldos Attila feltételezi.¹⁴ Az eltérő habarccsal épült és más-más szerkezetű falmaradványok alapján ki lehetett mutatni az erődítmény folyamatos bővítését, majd egy kisebb, de jobban védett mag létrejöttét (2. kép).¹⁵



2. kép: A csarnokszerű épület délkeleti pillértalapzata és az épület elbontását követően emelt erődítéshatár (egy emésztőgödör miatt megsüllyedt) feltárt részlete. Fotó: Reich Szabina (SZIKM)

Több ponton kerültek elő a területen árokszakaszok. Kralovánszky Alán a Hősök tere közelében, az Arany János utca 1. számú ház előtt tárt fel egy rövidebb szakaszt.¹⁶ A Kossuth utcában talált rész Siklósi Gyula szerint a várfalhoz csatlakozott,¹⁷ míg a székesegyház délnyugati tornyánál és a templombelsőben feltártak esetében ezt nem lehetett bizonyítani.¹⁸

14 Zsoldos et al. 2016, 211–214.

15 Részletes adataikat lásd Reich Szabina ásatása, SZIKM Adattár 9042/2018. (későbbiekben: Reich 2018.)

16 A nyugat-keleti irányú árokszakaszból egy 10. századi ovális sáncvár egykori meglétére következtetett. Kralovánszky 1990, 79.

17 Siklósi Gyula kutatása, SZIKM Adattár 6310/92.

18 Reich 2018.

Az ásások megállapították, hogy a területen tereprendezés is történt, megnövelve a beépíthető felület nagyságát.¹⁹

A királyi palota létezése, továbbá lokalizálása megosztja a kutatást.²⁰ 2018-ban a városháza és a püspöki székesegyház közötti területen egy nagyméretű, csarnokszerű épület maradványainak részletei (keleti és nyugati zárófala, három pilléralap) kerültek a felszínre (3. kép).²¹

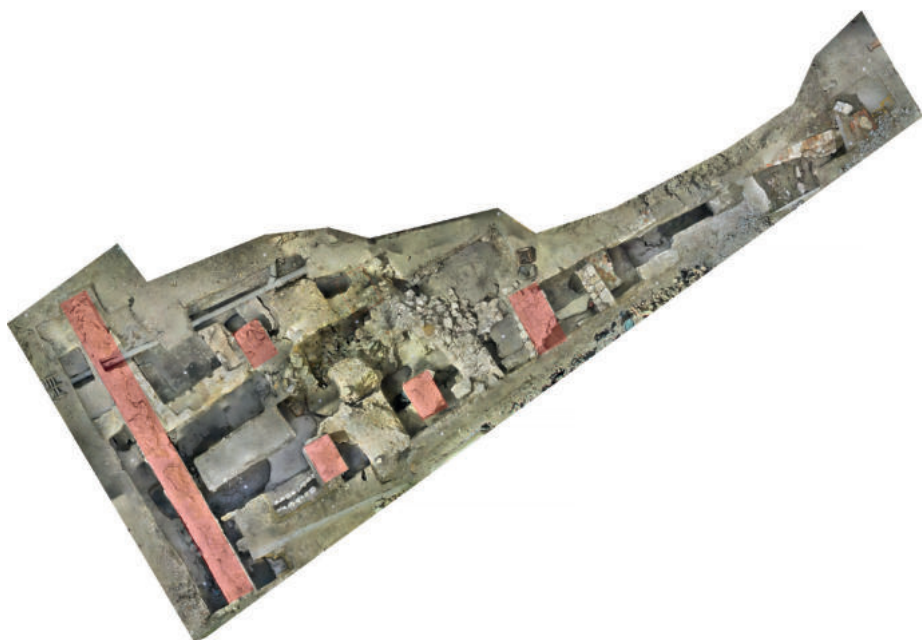

3. kép: A székesfehérvári Hősök terén feltárt csarnokszerű épület falmaradványai. Ortofotó: GeoMontan Kft.

A párhuzamok alapján (a krakkói Wawel) felvetődik a reprezentatív szerepet betöltő palotával történő azonosítás lehetősége.²²

19 Siklósi 1988, 12–14.; Reich 2018.

20 Ennek legutóbbi kifejtését lásd: Zsoldos et al. 2016, 217–218.

21 A feltárt épületrészlet szélessége 12,77 m, a támaszok alapozásának távolsága 3 m. Részletes leírását lásd Reich 2018.

22 Pianowski 2000, 481. Abb. 325.

A kora középkori *civitas* másik települési egységét a Szűz Mária-prépostság és birtokrésze (Rózsa utca–Fő utca–Városház tér–Kossuth utca–Táncsics utca) alkotta, ahol a káptalan jobbágysai éltek.²³ A Királyi Bazilikától délnyugatra feltárt korai falakat Kralovánszky Alán ehhez az egyházi intézményhez kötötte, melyet egy külön elkerített területének tartott.²⁴

A két települési egység az egykori *Theatrum Civitatis* (mai Városház tér), a piac mentén helyezkedett el. A lokalizálását illetően csak késő középkori adatokkal rendelkezünk, de joggal feltételezhető, hogy helye az Árpád-korból öröklődött a kis alapterületű *Castrum*on belül.²⁵

A káptalani területen élő népek lelki szükségleteit a Szent Kereszt-plébániatemplom (12. század) biztosította, mely a késő középkori források szerint a prépostság temetőjében állt.²⁶ A Rózsa utca 3–5. számú ingatlanokon feltárt templom maradványait Kralovánszky Alán az említett egyházzal azonosította, meghatározása azonban topográfiai adatok hiányában nem bizonyítható egyértelműen. Az épület Árpád-kori voltát alátámasztja az alaprajza és a temetőjéből származó hajkarika.²⁷

A Szent Imre-plébániatemplommal kapcsolatos legkorábbi okleveles adat 1229-ből származik.²⁸ 1470-ben konkrétan a vásártér szélén („in acie fori”) említik.²⁹ Az 1720. évi, De Prati-féle alaprajzon feltüntetett ferencesek telkén jelölnek egy templomot (mai Városház tér), ez felveti annak a lehetőséget, hogy olyan területet kapott meg eleve a rend, ahol már a középkorban is volt egy egyházi épület.³⁰

Fontos mérföldkövet jelentett a város topográfiájának alakulása szempontjából a tatárjárás. A mongolok elvonulását követően IV. Béla a külvárosban élő polgárokat betelepítette a várba.³¹ Az utóbbi esemény egyetlen fennmaradt em-

23 Kralovánszky 1967, 40–42.; Fényi 1977, 127–140.; Zsoldos et al. 2016, 212–213.

24 Kralovánszky 1967–68, 256.

25 Fügedi 1967, 44.

26 *Codex Albensis* 1963, 24., fol. 58v; 1439: MREV II. 605; 1454: *Codex Albensis* 1963, 1343.

27 Jankovics 2007, 208–209.

28 ÁMF II. 379.

29 Zsoldos et al. 2016, 175.

30 Nagy 1972, 209.

31 Zsoldos et al. 2016, 161.

léke a mai Szent Anna-kápolna előtti téren feltárt, 1250 körül épült gerendavas gödörház leégett maradványa.³²

Siklósi Gyula feltételezése alapján ekkor alakították ki az általa kései királyi várnak és palotának nevezett épületegyüttest a belváros északkeleti sarkában. A megfigyelése szerint a 17-18. századi ábrázolásokon egy enyhén szabálytalan négyzet alakú erődítmény látható, amelynek udvarát palotaszárnyak ölelik körül.³³ Az Országzászló téren, valamint a Bástya és a Fő utcában feltárt 2,1-3 méter széles falakat a kutatás ehhez az épületegyütteshez kapcsolta.³⁴ A fennmaradt maradványok azonban nem teszik lehetővé a teljes rekonstrukcióját és a falak mellől sem ismeretes keltező értékű lelet.

A fallal körülvett és vízesárokkel védett belváros a 13. század végére sűrűn lakott településsé vált. Az utcahálózata is erre az időszakra formálódott ki, mely a 17-18. századi metszetek és városalaprajzok tanúsága alapján a későbbiekben is csak kismértékben változott. Középkori vonalvezetés tételezhető fel a mai Jókai (*Vicus Sancti Bartholomei/Vicus Canonialis*); Juhász Gyula; Oskola (*Vicus Canonialis*); Megyeház; Arany János (*Vicus Sancti Petri*); Tánacsics; Ady (*Buda utca*); Bástya, Lakatos, Fő (*Vicus Magnus*) és Kossuth (*Vicus Teutonicalis*) utcában, valamint a Templom közben (*Parva Platea*).³⁵

A belvároson belül több igazgatási épületről (1233: sólerakat, 1234: börtön, 1487: városháza) is említést tesznek a források, melyeket nem tudunk lokalizálni a rendelkezésünkre álló adatok alapján.³⁶

A veszprémi püspök önálló palotával (1279) rendelkezett a településen, de ennek pontos helyét sem ismerjük.³⁷

32 Az épületen belül két járószintet figyeltünk meg, melyek között két betöltési réteg húzódott. Valószínűleg rövid idő telt el közöttük, mert az alsóból egy II. Ottokár fillér (1251–1276, CNA B 159, L51) került elő: Reich 2018.

33 Siklósi 1999, 31–36.

34 Dormuth 1935, 89–91.; Siklósi 1999, 31–36.; Szöllősy 2018, 239.

35 Fügedi 1967, 97. jegyzet. A hódoltság korában, az új Budai kapu megépítésével a *Vicus Magnus* északi vége nyugat felé eltolódott, ezt tükrözi a mai Fő utca útvonala: Nagy 1972, 207.

36 CD III/2. 352; PRT I. 727; Csánki 1894–1913, III. 309. A városháza is állhatott a késő középkori forrás ellenére.

37 Károly 1898, 688.

Civitas Exterior

A váron kívül legkorábban létrejött településrésznek a Budai külváros tekinthető, amelyet a Szent Miklós-prépostság alapítása (12. század első fele) és a latinok megtelepedése (11. század második fele) támaszt alá.³⁸ A középkori belvárostól északra, a győri és a budai útvonal ebben a külvárosban futott össze, mint erről fentebb volt szó.³⁹

Az átmenő forgalom és a kezdetben itt élő „olasz” lakosság révén telepedtek le a koldulórendek (1221: domonkosok, 1280: ferencesek) ezen a településrészen, de épületeik nyomait ezidáig nem találták meg.⁴⁰

Insula (Sziget)

A belvárostól nyugatra elhelyezkedő szárazulaton a középkorban több települési egység jött létre, közülük a legkorábbi a nyugati részén létrejövő keresztes konvent lehetett.⁴¹ A kolostort Martirius esztergomi érsek (1150–1158) kezdte el építtetni, majd halálát követően a munka Eufrozina királyné támogatásával folyt.⁴²

A délnyugaton fekvő Szentkirályfölde településszerkezetileg Fehérvárhoz tartozott, jogi értelemben azonban a keresztes konvent alá.⁴³ A kolostor építési idejéből következik, hogy a település a 12. század első felében kezdett betelepülni. Nevét Szent Istvánnak szentelt plébániatemplomáról (1192) kapta.⁴⁴

38 Határai: Palotai út–Mészöly Géza utca–Rozgonyi utca–Forgó utca–Mikszáth utca–Széna tér–Rákóczi utca: Hatházi 1996, 25.; Zsoldos et al. 2016, 223.

39 Az utakra vonatkozó 17. századi ábrázolások: Siklósi 1999, Abb. 4, 5.

40 Reich 2013, 46–47.

41 Fügedi 1967, 35.

42 Fügedi 1967, 35. Területén Siklósi Gyula végzett ásatást: Siklósi 1982, 6–11. Leletanyagának feldolgozására lásd: Reich 2015, 111–128.

43 Fügedi 1967, 32.

44 ÁMF II. 382.

A 13. század végén alakulhatott ki a nyugati szárazulat északi részén a *Nova Civitas*, mert területén már 1303-ban megemlítik az ágostonos remeték itteni kolostorát.⁴⁵

Az *Insulat* nyugati oldalról a mocsár védelmezte, így a korai időszakban komoly erődítéssel nem rendelkezhetett.

Ingovány

Az Árpád-kor végén jöhetett létre a belvárostól délre a Szűz Mária-társaskáptalan *Ingovány* nevű földje.⁴⁶

Nova Villa

A városrész kialakulását jelezheti, hogy IV. László édesanyja, Erzsébet királyné a fehérvári polgároknak adományozta 1274 körül *Novajból* saját birtokrészét, Újfalut.⁴⁷ Valószínűleg udvarháza is lehetett ezen a területen, mert itt tartózkodott fia koronázásakor.⁴⁸

A kutatás a Szent Márton-templomot a *Nova Villához* kapcsolja az 1096. évi kereszties hadjárat alapján.⁴⁹

45 Károly 1898, 174.

46 Zsoldos et al. 2016, 243.

47 Zsoldos et al. 2016, 231.

48 1273: CDCr V. 51.

49 Györffy György Fehérvártól északra, az esztergomi és a győri út közé helyezi a templomot: ÁMF II. 377. Zsoldos Attila is ide lokalizálja, mert Gottschalk eljuthatott Fehérvárig és ebben a külvárosban több fontos út húzódott (Zsoldos et al. 2016, 55.). Két késői forrással rendelkezünk arról, hogy a koronázási szertartáshoz kapcsolódó négy kardvágásra ennél az épületnél került sor: Velius 1762, 187–188.; Callimachus 1600, 307.

Összefoglalás

Fehérvár a kora Árpád-korban a rendelkezésünkre álló történeti és régészeti adatok alapján egy korai uralmi központból/erődéből (mai II. János Pál pápa tér és környéke) állt a hozzátartozó váraljával (*suburbium*), valamint részét képezte a prépostság is a birtokrészével együtt. Egyelőre nem lehet eldönteni, hogy a II. János Pál pápa téri erődítmény vagy a későbbi *Castrum* fallal körbevett területe alakult-e ki korábban. *Alba Civitas* a 12. századtól egyre nagyobb mértékben urbanizálódó település képét mutatta az itt megjelenő idegen kereskedőknek, zarándokoknak és a letelepedő latinoknak köszönhetően. A megnövekedett lakosság és a gazdasági prosperitás következtében a *Castrum* körül külvárosok alakultak ki, de az állandó támadásoknak kitett telepek topográfiájáról többnyire csak szórványos késő középkori források maradtak fenn.



Oszlopfő, Szűz Mária-prépostság
Szent István Király Múzeum, Székesfehérvár

HIVATKOZOTT IRODALOM

- ÁMF I–IV.** Györffy György: *Az Árpád-kori Magyarország történeti földrajza. I–IV.* Budapest, 1987–1998.
- Bakay 1967–68.** Bakay Kornél: Gräberfelder aus den 10–11. Jahrhunderten in der Umgebung von Székesfehérvár und die Frage der fürstlichen Residenz. II. (Székesfehérvár környékének X–XI. századi temetői és a korai fejedelmi székhely kérdése). *Alba Regia*, 8–9. (1967–68) 57–84.
- Bóna 2000.** Bóna István: *A magyarok és Európa a 9–10. században.* Budapest, 2000.
- Callimachus 1600.** Callimachus Experiens: *De rebus a Vladislao rege Polonorum atque Hungarorum gestis. Rerum Hungaricarum scriptores varii.* Francofurti, 1600.
- CD I–IX.** *Codex diplomaticus Hungariae ecclesiasticus ac civilis I–XI.* Studio et opera Georgii Fejér. Buda, 1829–1844.
- Cdcr I–XV.** *Codex diplomaticus regni Croatiae, Dalmatiae et Slavoniae I–XV.* Collegit et digessit Tade Smičiklas. Zagrabiae, 1904–1934.
- Codex Albensis 1963.** Falvy Zoltán–Mezey László (szerk.): *Codex Albensis. Ein Antiphonar aus dem 12. Jahrhundert.* Budapest, 1963.
- Csánki 1894–1913.** Csánki Dezső: *Magyarország történelmi földrajza a Hunyadiak korában. I–V.* Budapest, 1894–1913.
- Dormuth 1935.** Dormuth Á.: A várfal alapjának maradványai a múzeum udvarán. *Székesfehérvári Szemle*, 1935. (1935) 89–90.
- Fényi 1977.** Fényi Ottó: A székesfehérvári királyi bazilika és a préposti residentia a XVII. században. *Székesfehérvár Évszázadai*, 3. (1977) 127–144.
- Fügedi 1967.** Fügedi Erik: Székesfehérvár későközépkori alaprajza és a polgárság kezdetei Magyarországon. *Településtudományi Közlemények*, 20. (1967) 31–45.
- Györffy 1983.** Györffy György: *István király és műve.* Budapest, 1983.
- Hatházi 1998.** Hatházi Gábor: A sárbogárdi körmeneti kereszt. In: Cserményi Vajk – Lakat Erika (szerk.): *125 év – 125 tárgy. Válogatás a Fejér Megyei Múzeumok gyűjteményeiből.* Székesfehérvár 1998, 86.

- Hoffmann 2010.** Hoffmann István: *A Tihanyi alapítólevél mint helynévtörténeti forrás*. Debrecen, 2010.
- Horváth et al. 2018.** Horváth Emil – Szücsi Frigyes – Kern Zoltán – Morgós András: Dendrochronological and radiocarbon analysis of the beam foundation of the medieval stonewall of Székesfehérvár. *Acta Archaeologica Hungarica*, 69. (2018) 169–183.
- Jankovics 2007.** Jankovics Norbert: Árpád-kori templom a székesfehérvári Rózsa utcában (Arpadenzeitliche Kirche in der Rózsa-Strasse von Székesfehérvár). *Archaeologiai Értesítő*, 132. (2007) 187–217.
- Károly 1898.** Károly János: *Fejér vármegye története II*. Székesfehérvár, 1898.
- Kralovánszky 1967.** Kralovánszky Alán: Székesfehérvár X–XI. századi településtörténeti kérdései. *Székesfehérvár Évszázadai*, 1. (1967) 35–47.
- Kralovánszky 1967–68.** Kralovánszky Alán: Előzetes jelentés a 1965. évi székesfehérvári feltárásról (Vorbericht über die mittelalterlichen Ausgrabungen in Székesfehérvár). *Alba Regia*, 8–9. (1967–68) 253–262.
- Kralovánszky 1990.** Kralovánszky Alán: The settlement history of Veszprém and Székesfehérvár in the Middle Ages. In: Gerevich László (ed.): *Towns in Mediaval Hungary*. Budapest 1990, 51–95.
- MREV I–IV.** Fraknói Vilmos – Lukcsics József (szerk.): *Monumenta Romana Episcopatus Vesprimiensis. A Veszprémi Püspökség Római Oklevéltára. I–IV*. Budapest, 1896–1907.
- Nagy 1972.** Nagy Lajos: Székesfehérvár késő középkori topográfiája. *Székesfehérvár Évszázadai*, 2. (1972) 199–214.
- Petkes 2019.** Petkes Zsolt: Kora Árpád-kori temetők Székesfehérvár délnyugati határában II. Székesfehérvár-rádiótelepi temetkezési terület. <http://arpad.btk.mta.hu/14-magyar-ostorteneti-temacsoport/268-kora-arpad-kori-temetok-szekesfehervar-delnyugati-hataraban-ii-szekesfehervar-radiotelepi-temetkezesi-terulet.html> Közzététel: 2019. március 21. (utolsó letöltés: 2019. november 19.)
- Pianowski 2000.** Pianowski, Zbigniew: Krakau (Kraków). In: Wiczorek, Alfred – Hinz, Hans Martin (Hrsg.): *Europas Mitteum 1000. Beiträge zur Geschichte, Kunst und Archäologie*. Band 1. Stuttgart 2000, 479–482.

- PrtI–XII/B.** Erdélyi László – Sörös Pongrácz (szerk.): *A pannonhalmi Szent-Benedek-rend története I–XII/B.* Budapest, 1902–1916.
- Reich 2013.** Reich Szabina: Székesfehérvár egyházi topográfiája: In: Fedeles Tamás – Font Márta – Kiss Gergely (szerk.): *KOR–SZAK–HATÁR. A Kárpát-medence és a szomszédos birodalmak (900–1800). A PTE BTK IDI Közép- és Koraiújkori programjának I. konferenciája.* Pécs 2013, 35–58.
- Reich 2015.** Reich Szabina: Székesfehérvár – Palotaváros Központi Park (Sziget utca és Tolna utca által határolt terület) területén végzett, 1978–86. évi ásatások középkori leletanyaga. In: Szöllősy Csilla – Pokrovenszki Krisztián (szerk.): *Fiatal Középkorosi Régészek VI. Konferenciájának Tanulmánykötete.* Székesfehérvár 2015, 111–128.
- Reich 2018.** Reich Szabina: Ásatási dokumentáció. Székesfehérvár, II. János Pál pápa tér. SZIKM Adattár 9042/2018.
- Siklósi 1982.** Siklósi Gyula: A középkori Sziget. In: Demeter Zsófia (szerk.): *Palotavárosi írások* (István Király Múzeum Közleményei B. sorozat 34.). Székesfehérvár 1982, 6–11.
- Siklósi 1988.** Siklósi Gyula: Angaben zur mittelalterlichen Topographie von Székesfehérvár aufgrund der Grundrisse und Karten über die Stadt. *Acta Archaeologica Hungarica*, 40. (1988) 211–250.
- Siklósi 1992.** Siklósi Gyula: Neuere Forschungen im Árpádenzeitlichen Székesfehérvár. *Acta Archaeologica Hungarica*, 44. (1992) 371–388.
- Siklósi 1999.** Siklósi Gyula: *Die mittelalterlichen Wehranlagen, Burg- und Stadtmauern von Székesfehérvár.* (Varia Archaeologica Hungarica XII.) Budapest, 1999.
- Szöllősy 2018.** Szöllősy Csilla: Székesfehérvár, Bástya u. 5. *Alba Regia*, 46. (2018) 239.
- Szücsi et al. 2020.** Szücsi Frigyes – Szöllősy Csilla – Romát Sándor: Alba Civitas (Fehérvár) 11. századi kőerődítése a Jókai Mór utca 14-ben folytatott feltárások tükrében. *Alba Regia*, 48. (2020) 53–83. (megjelenés alatt)
- Velius 1762.** Velius U. Casparus: *De bello Pannonico libri decem.* Studio et opera Kollariin A. F. Vindobonae, 1762.
- Zsoldos et al. 2016.** Zsoldos Attila – Thoroczkay Gábor – Kiss Gergely: *Székesfehérvár története az Árpád-korban.* Székesfehérvár, 2016.

SZŐLLŐSY CSILLA – SZÜCSI FRIGYES

SZÉKESFEHÉRVÁR ÁRPÁD-KORI VÉDMŰVEI

A Székesfehérvár belvárosát egykor körülölelő erődítés rekonstruálását célzó törekvések már a 19-20. század fordulóján megkezdődtek. Az elsődleges támpontot a kora újkori írott és képi források jelentették, hiszen a falakat a 18-19. század fordulójától kezdve fokozatosan, sok helyen szinte az alapokig visszabontották. Az elmúlt évtizedekben számos, az erődítés alaprajzának, szerkezetének és építési korszakainak meghatározására irányuló kutatást folytattak.¹ Ezen leletmentések anyagának természettudományos vizsgálatokkal bővített (újra)feldolgozásának, valamint a Szent István Király Múzeum által a közelmúltban végzett, Jókai utcában zajló feltárásoknak² köszönhetően jelentős új eredmények születtek a témában, elsősorban a város kora Árpád-kori történetét illetően (1. kép).

1 A kutatástörténeti előzmények részletesebben: Horváth et al. 2018, 169–170.; Szücsi et al. 2019, 10.; Szöllősy 2020, 371–373.

2 Horváth et al. 2018.; Szücsi et al. 2019.; 2020.

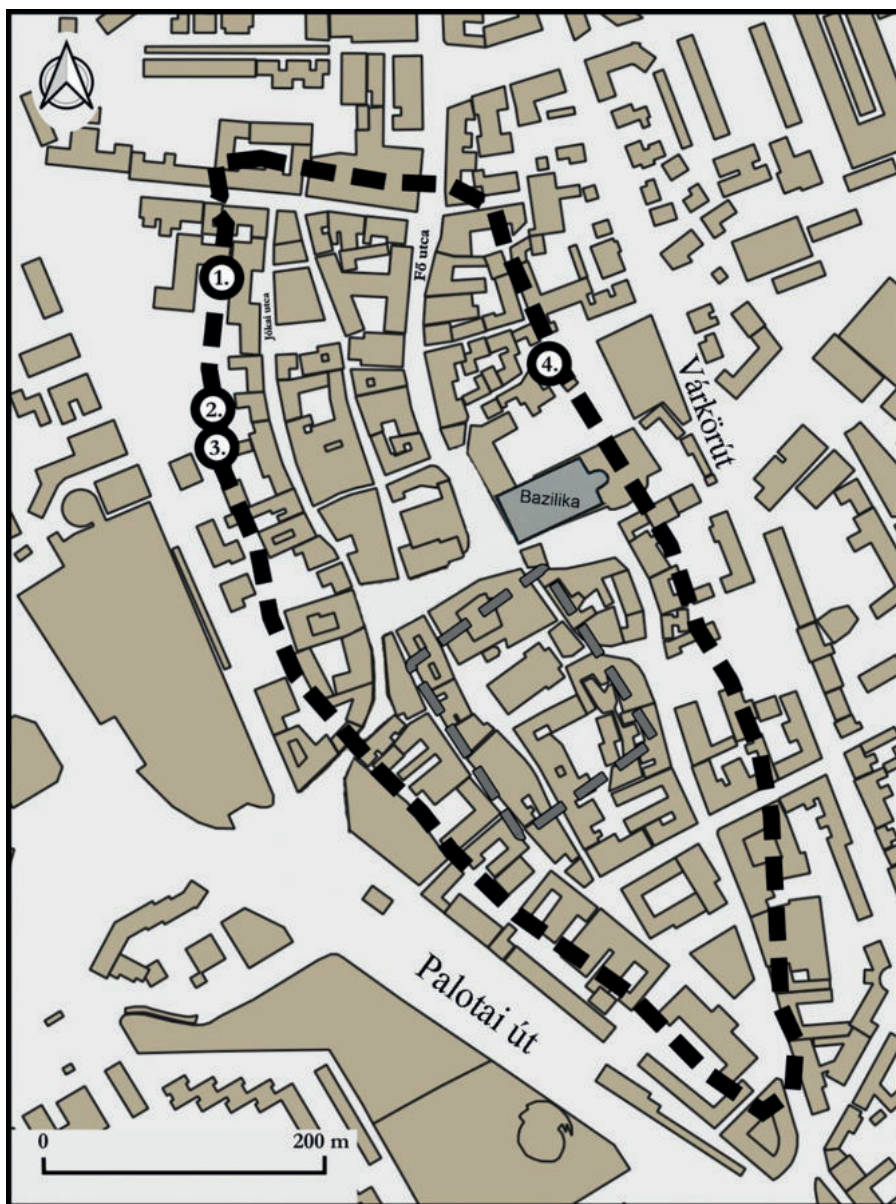

1. kép. Fekete szaggatott vonallal: a 11. századi alsóvár kőfalának (= középkori városfal) nyomvonala (1: Jókai u. 20., 2: Jókai u. 14., 3: Jókai u. 12., 4: Lakatos u. 7.). Szürke szaggatott vonallal: a 11. századi belsővár (= korai királyi vár? / ispáni vár?) kőfalának nyomvonala.

A vár(os)fal szerkezete

A Jókai utca 14. szám alatt 2017-ben és 2019-ben végzett feltárások bizonyítékot szolgáltatottak a néhány korábbi leletmentésből is ismert fa, föld és kő felhasználásával készült alapozási szerkezet és a kő városfal összetartozására.

Az eddigieknél nagyobb, összefüggő felületen zajló munkák a városfal szerkezetének meglehetősen jó rekonstruálását is lehetővé tették (2–4. kép).

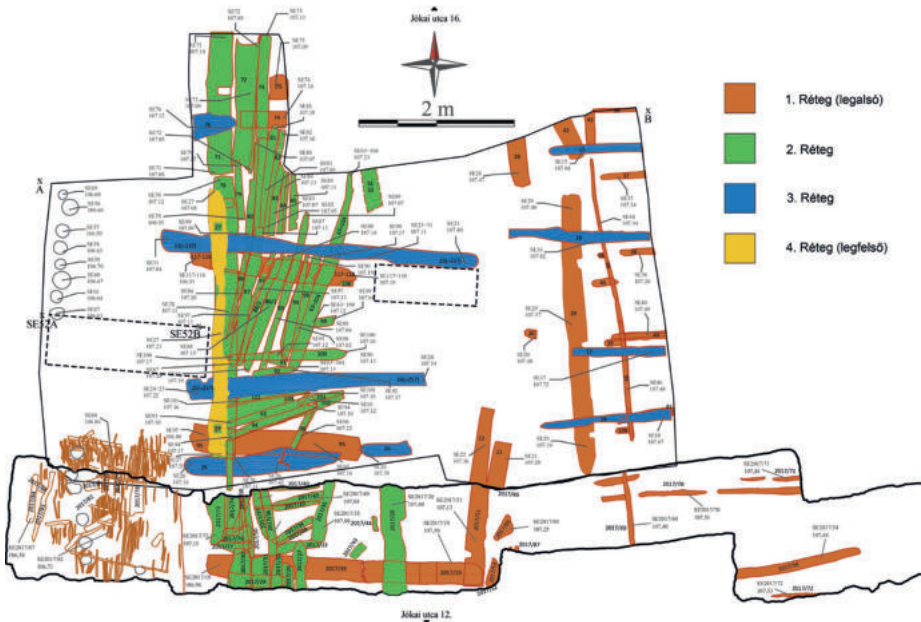

2. kép. A faszerkezetek ortofotók alapján digitalizált felszínrajza (digitalizálta: Molnár Gábor, Csoltkó Emese). A kutatóárkokat szaggatott vonallal jelöltük.

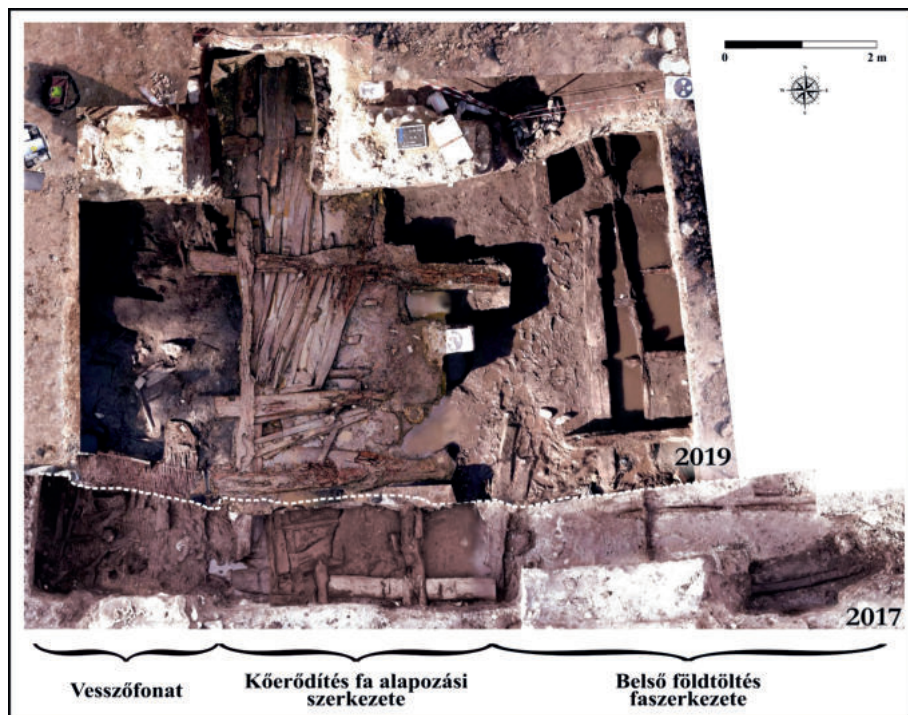

3. kép. A feltárt alapozási szerkezet a belső földtöltés faszerkezetével és az erődítés külső oldalánál található vesszőfonattal (ortofotó: Belegrai Tamás, Pokrovenszki Krisztián)

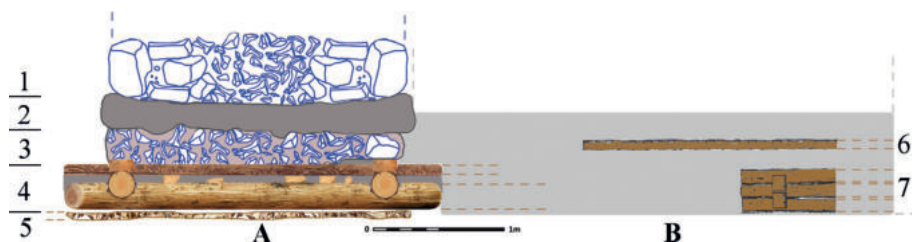

4. kép. A várfal és alapozási szerkezete (A): 1. Habarcsos kőfal. 2. Fekete agyagos-iszapos réteg. 3. Fekete agyagos iszappal kötött törtköves réteg. 4. Gerendarács alapozás fekete agyagos-iszapos kitöltőanyaggal. 5. Egyenletesen elterített fahulladékos réteg. A várfal belső oldalán húzódnó, kétféle favázzal kialakított földsánc (B): 6. Rostos (?) faszerkezet. 7. Kazettás faszerkezet.

Az ingoványos talajon szükséges alapozási szerkezet legalsó, fahulladékos rétegén gerendarács alapozás terült el. A gerendarácson deszkákat, és annak közeit kitöltő, illetve felette egyenletes felszint képező fekete agyagos-iszapos réteget helyeztek el. Fölötte sárral kötött törtköves réteg, majd egy egyenletesen felhordott fekete iszapos réteg következett. Utóbbira építették a két szélén nagyobb kváderkövekből, belül pedig kisebb kövekből habarcs felhasználásával rakott falat. A kőerődítés alapozási szerkezetétől keletre egy másik, sokkal kevésbé masszív faszerkezetet tártunk fel, amelyben a gerendák és deszkák több szinten, egymással párhuzamosan és merőlegesen helyezkedtek el. A legalsó szinten a deszkák lapolva voltak és kazettákat alkottak. Ezt a fa és föld felhasználásával készült szerkezetet a kőerődítés belső földtöltéseként értelmezhetjük. Az előkerült kerámiatöredékek, valamint a faminták dendrokronológiai vizsgálata igazolja a két szerkezet egyidejű építését, így megerősíti a feltételezést.

A vár(os)fal építési ideje

A Jókai utcában folytatott feltárások során előkerült, jelentős mennyiségű faanyagot két egymástól független dendrokronológiai laboratórium vizsgálta,³ melyek a keltezés szempontjából hasonló eredményeket hoztak: a városfal ezen szakaszának építését 1045–1050 körülre tették.⁴ Mindezt alátámasztotta a kiválasztott faanyagokon⁵ elvégzett radiokarbon kormeghatározás is, hiszen az utolsó (legkésőbbi) évgyűrű 93%-os valószínűséggel tehető a 998 és 1057 közötti

3 A vizsgálatokat Horváth Emil és Morgós András, valamint Grynaeus András végezte (Morgós et al. 2020, 85–109.; Grynaeus 2020, 111–121.).

4 Fontos hangsúlyozni, hogy a két vizsgálat különböző referenciákra támaszkodott, ami megerősíti a kormeghatározást. Mivel a legkésőbbi, 1049–1050-re keltezhető utolsó évgyűrűvel rendelkező faanyagon kérget vagy kéregmaradványokat is megfigyeltek, ezért a kivágás idejét viszonylag rövid időn belül a beépítésnek is követnie kellett (Morgós et al. 2020, 103.).

5 A debreceni ATOMKI-ban AMS technikával végzett radiokarbon kormeghatározás „wiggles matching” technikával végzett kalibrációja során a 14. szám alatt feltárt minták mellett az utcában korábban előkerült, szintén a városfal nyugati szakasza alól/környékéről származó faleteteket is vizsgálták (Jókai utca 12., 20.): Morgós et al. 2020, 99–101.

évekre. Az alapozási szerkezetből gyűjtött kerámiatöredékek pedig ugyancsak a 11. századra keltezhetők.⁶

Mindezek alapján valószínűnek tűnik, hogy a vár(os)fal Jókai u. 14-es, és környező szakasza I. András király uralkodása alatt épült. A keleti városfal északi részén, a Lakatos u. 7-ből, a kőfal alapozásából – földmunkákhoz biztosított régészeti megfigyelés során, tehát sajnos nem jól dokumentált ásatáson – 2019-ben megmentett három darab gerendatöredék⁷ dendrokronológiai kormeghatározása felveti a lehetőségét, hogy a várfal építése már Szent István király uralkodásának idején megkezdődhetett az 1010-es években – e feltevés bizonyításához azonban még további kutatások szükségesek.

Arra vonatkozóan egyelőre nem rendelkezünk elegendő adattal, hogy a vár(os)fal teljes kiépítése mikorra fejeződött be, illetve a késő középkorból ismert észak felé nyíló Budai, valamint a délnyugat felé nyíló Palotai kapuk építése mikorra tehető.⁸ Elsőként az 1601-es olasz alaprajzi vázlatról és a város 1601-es ostromát ábrázoló francia metszetről, majd a 17-18. századi felmérésekről és városalaprajzokról ismerjük a városfalat tagoló téglalap és patkó alakú tornyokat.⁹ A falat – egy még közöletlen radiokarbon mérési eredmény alapján – vagy már eredetileg a 11. századi építés során patkó alakú tornyokkal tagolták, vagy valamikor a 12. század végéig építették ki őket.¹⁰ A téglalap alakú tornyok építésére – a városfal visszabontásával – legkorábban a 13. században kerülhetett sor, a Jókai u. 20-ban feltárt toronyalapozásból származó 13. századi edény alapján.¹¹

6 Szücsi et al. 2020, 61–63.

7 Romát–Pokrovenszki 2019, 72.

8 Feld 2011, 12.; Siklósi 1999, Abb. 65.; 2013, 12.

9 Siklósi 1999, Abb. 2, 4, 5, 10, 12.

10 A hivatkozott radiokarbon kelteztést a Szent István Király Múzeum megbízásából végezték a debreceni ATOMKI-ban. A mintavételezett gerenda a Siklósi Gyula által patkó alakú tornyoként azonosított objektum alapozásából származik a Zeneiskola (Szabadságharcos út 3., ma: Mátyás király körút 3.) területéről. Korábban Siklósi Gyula a patkó alakú tornyok építését a 13. század végére, 14. század elejére valószínűsítette (Siklósi 1999, 59.; 2013, 12.).

11 Siklósi Gyula a 13. század végére, 14. század elejére keltezte a téglalap alakú tornyok építését (Siklósi 1999, 37, Abb. 162.).

A források és kisebb leletmentések révén felvázolható késő középkori és török kori városfal nyomvonala tehát az említett nyugati (Jókai u. 12.,¹² 14., 20.¹³) és keleti (Lakatos u. 7.¹⁴) szakaszok északi részén bizonyosan azonos a 11. századi kőerődítés nyomvonalával. Egyelőre nem állnak azonban rendelkezésre faminták a védőöv déli felének alapozásából, így nem tudjuk biztosan, hogy itt is azonos-e a két fal nyomvonala. Amennyiben igen, úgy az általunk vizsgált kőerődítés mintegy 17 ha területet ölelt körbe, azaz a teljes középkori városmagot.

A kérdésnek igen nagy jelentősége van a város legmagasabb pontján – a mai II. János Pál pápa téren és környékén – állott kisebb (kb. 0,8–1,2 ha) és korábban(?) épült négyzetes kőerődítmény értelmezése szempontjából (1. kép).¹⁵ A két erődítés ugyanis közel két és fél évszázadon át – kb. 1050 és kb. 1300 között – egy időben állhatott. Az általunk kutatott nagyobb kiterjedésű – vélhetően a teljes középkori városmagot körülvevő – kőerődítésen belüli kicsiny kővár építésének idejére nem rendelkezünk ugyan egyértelmű bizonyítékkal, mindenesetre közvetett adatok a nagyobb területet védelmező erődítésnél korábbi építésre utalnak.¹⁶ A jelenleg rendelkezésünkre álló adatok alapján azt valószínűsíthetjük, hogy a kisebb kőerődítés (belső vár) a királyi palotát, valamint

12 Szücsi et al. 2019, 20–25.

13 Horváth et al. 2018.; Szücsi et al. 2019, 11–18.

14 Romát–Pokrovenszki 2019, 72.; Morgós et al. 2020, 86.

15 A Vár méretére: Siklósi 1999, 13, 16. A kérdésben állást foglalo kutatók többsége a vár korai – 10. század utolsó negyedében történő – építését feltételezte (Kralovánszky 1984a, 197–198.; Siklósi 1999, 10–17.; 2013, 12.), míg mások ezt kétségbe vonták, mert „alapvetően a helynév értelmezésén alapult” (Feld 2011, 91.). Siklósi a korai királyi vár részeként értelmezte a falmaradványokat, Feld István kétségbe vonta ezt az értelmezést, Zsoldos Attila pedig az ispáni várat vélte bennük felfedezni (Zsoldos 2010, 10.).

16 Ilyen közvetett adatnak tűnik a település már 1009-ből ismert *Alba Civitas*, azaz Fehérvár elnevezése, melyet a legelfogadottabb vélemény szerint kőfaláról kapott (Siklósi 1999, 15.; 2013, 6.; Zsoldos et al. 2016, 25.). Mivel azonban a városfal déli területeiről nem rendelkezünk korhatározó (fa)lelettel, nem zárható ki ennek korábbi építése, mely esetben a név is vonatkozhatna rá. A másik közvetett adat az István király által alapított Szűz Mária-bazilika elhelyezkedése, hiszen ezt a kiemelkedő jelentőségű templomot nem a település legmagasabb pontjára emelték, vélhetően azért, mert itt már állt egy másik, nagy jelentőségű épület (részletesebben lásd: Szücsi et al. 2020.).

az ispáni székhelyet védelmezte,¹⁷ míg a nagyobb kőerődítés (alsó vár) szerepe elsődlegesen a Szűz Mária-prépostság és templomának védelme lehetett. Katonai szempontok szólnak a falaknak a szárazulat határain való emelése mellett, viszont így kezdetben még jelentős szabad területek állhattak rendelkezésre a fallal övezett területen belül. Tehát a középkori városmag Székesfehérvár esetében a szárazulat határain belül kiépített vár (alsó vár) területén fejlődött ki.¹⁸

Fehérvár korai kőerődítésének jelentősége

Általánosságban elmondható, hogy a Magyar Királyság területén – kevés kivételtől eltekintve – a 13. század második felében kezdtek kő vár- és városfalakat építeni,¹⁹ utóbbiak pedig csak a 14. században váltak tömegessé. A korai kivételek között szokták említeni Esztergom és Veszprém kőből épült várát, melyek a fehérvári belső várral állíthatók párhuzamba.²⁰ Míg utóbbi a kisebb ispáni várak közé tartozik, addig a fehérvári alsóvár a Magyar Királyság legnagyobb ispáni várának méretét is messze meghaladta a maga 17 ha-os területével – feltéve, hogy a belső vártól délre elterülő szakaszon is azonos a városfal nyomvonala a 11. századi alsóvár falával.²¹ A középkori városmagot övező kőfalat a 11. századi várfallal való azonossága miatt egyúttal a Magyar Királyság legkorábbi új építésű (értsd: római kori előzményekkel nem rendelkező) városfalaként értelmezhetjük.

17 Reich 2020, 47–48.

18 Zsoldos 2010, 10–11.; Zsoldos et al. 2016, 214. A terminológiával (királyi vár, *civitas*, *castrum*) kapcsolatban lásd Mordovin 2016, 77–81.

19 Janeš 2019, 230, Fig. 6. Nagyon sokáig a tatárjárást tekintették a kőfalépítés legfőbb okának (Sándorfi 1979, 248.), azonban legalább akkora szerepe volt ebben a középkori társadalom átalakulásának, a nemesség felemelkedésének, a birtokok fejlődésének, valamint a Magyar Királyságot a nyugati szomszédai felől fenyegető veszélyeknek (Janeš 2019, 235.).

20 Hasonlóan kisméretű ispáni várak Hont (0,75 ha) és Borsod (1,7 ha) (Szende 2013, 128.; Mordovin 2016, Katalógus, Hont, Borsod).

21 A nagyobb ispáni várak közé tartozik Abaújvár (3,9 ha), Moson (4,5 ha), Pozsony (5,5 ha) és a legnagyobb Sopron (8,7 ha) (Szende 2013, 128–129.).

Közép-Európában a 9-10. században zömmel fa-föld konstrukciójú erődítmények épültek,²² Itáliában és az Alpoktól északra pedig a Nyugatrómai Birodalom megszűnését követően 1000 körül jelentek meg az első olyan kőfalak, amelyek a városias települések teljes területét zárták körbe. A legtöbb – várakat, lakótornyokat felváltó – kő városfal azonban Európa-szerte is csak a 12-13. században épült.²³

A 11. század derekára a Fehérvárt körülölelő fal építését minden bizonynyal a király rendelte el, tekintettel annak költségességére és arra, hogy a települések köré kőfal emelése a 10-12. században Európa-szerte királyi előjog volt.²⁴ Az építkezést védelmi szempontok mellett a tekintélyes kőfallal járó presztízs is indokolhatta, melynek szerepét felértékelték, hogy itt haladt el az 1018-ban megnyitott szentföldi zarándokút.



Szent Jakab kagyló (zarándokjelvény)
Szent István Király Múzeum, Székesfehérvár

22 Egyetlen kivételként a csehországi Stará Boleslav várát említhetjük (Charvát 2010, 158.; Mordovin 2016, 90, 146.; Szücsi et al. 2020, 70.).

23 Gerő 1975, 25.; Peyer 1995, 10.

24 Peyer 1995, 10.; Janeš 2019, 229.

HIVATKOZOTT IRODALOM

- Charváth 2010.** Pert Charvát: *The Emergence of the Bohemian State*. Leiden–Boston, 2010.
- Feld 2011.** Feld István: Székesfehérvár. Vár- és városfalak. In: Terei György – Nováki Gyula – Mráv Zsolt – Feld István – Sárközy Sebestyén (szerk.): *Fejér megye várai az őskortól a kuruc korig*. Budapest 2011, 90–93.
- Gerő 1975.** Gerő László: A magyar várépítés kialakulása a honfoglalás korától – Jellegzetes építési korszakok és ezek történeti előzményei az európai várfejlődés keretében (Die charakteristischen Epochen des Burgbaues in Ungarn in Bezug auf die europäische Burgbauentwicklung) In: Gerő László (szerk.): *Várépítészetünk*. Budapest 1975, 9–62.
- Grynaues 2020.** Grynaues András: A magyar várépítés kialakulása a honfoglalás korától – Jellegzetes építési korszakok és ezek történeti előzményei az európai várfejlődés keretében (Die charakteristischen Epochen des Burgbaues in Ungarn in Bezug auf die europäische Burgbauentwicklung) In: Gerő László (szerk.): *Várépítészetünk*. Budapest 1975, 111–121.
- Horváth et al. 2018.** Horváth Emil – Szücsi Frigyes – Kern András – Morgós András: Dendrochronological and radiocarbonanalysis of the beam-foundation of the medieval stonewall of Székesfehérvár. *Acta Archaeologica Academiae Scientiarum Hungaricae*, 69. (2018) 169–183.
- Janeš 2019.** Andrej Janeš: A Phantom Menace. Did the Mongol Invasion Really Influence Stone Castle Building in Medieval Slavonia? In: Tkalčec, Tatjana (Ed.): *Fortifications, Defence Systems, Structures and Features in the Past*. Zagreb 2019, 225–238.
- Kralovánszky 1984.** Kralovánszky Alán: Újabb adatok Veszprém és Székesfehérvár településtörténetéhez (Neue Angaben zur Siedlungsgeschichte von Veszprém und Székesfehérvár). *Veszprém Megyei Múzeumok Közleményei*, 17. (1984) 189–206.
- Mordovin 2016.** Mordovin Maxim: *A várszervezet kialakulása a középkori Magyarországon, Csehországban és Lengyelországban a 10–12. században (The emergence of the castle organisation in Medieval Hungary, Bohemia and Poland in the 10th–12th centuries)*. Budapest, 2016.

- Morgós–Kern–Horváth 2020.** Morgós András – Kern András – Horváth Emil: Székesfehérvár 11. századi kő vár(os)fala alatti tölgy gerendaalapozás dendrokronológiai és radiokarbon vizsgálata (Dendrochronological and radiocarbon analysis of the 11th c. oak timbers from the beam foundation under the Medieval stonewall of Székesfehérvár). *Alba Regia*, 48. (2020) 85–109.
- Peyer 1995.** Hans Conrad Peyer: Die Stadtmauer in der Geschichte. In: *Stadt- und Landmauern. Band 1. Beiträge zum Stand der Forschung*. Zürich 1995, 9–14.
- Reich 2020.** Reich Szabina: *Székesfehérvár városszerkezete, gazdasági fejlődése és anyagi kultúrája a kora Árpád-kortól a 16. századig*. PhD dolgozat, Pécsi Tudományegyetem. Pécs–Székesfehérvár.
- Romát–Pokrovenszki 2019.** Romát Sándor – Pokrovenszki Krisztián: Székesfehérvár, Lakatos u. 7. *Alba Regia*, 47. (2019) 72.
- Sándorfi 1979.** Sándorfi György: A magyar várépítézet korai szakaszáról, irodalmi adatok és terepbejárások alapján (Über die früh Phase des ungarischen Burgbaues aufgrund von literarischen Angaben und Geländebegehungen). *Archaeologiai Értesítő*, 106. (1979) 244–254.
- Siklósi 1999.** Siklósi Gyula: *Die mittelalterlichen Wehranlagen, Burg- und Stadtmauern von Székesfehérvár*. Budapest, 1999.
- Siklósi 2013.** Siklósi Gyula: *A törökkori Székesfehérvár*. Székesfehérvár, 2013.
- Szóllósy 2020.** Szóllósy Csilla: Előzetes beszámoló a Székesfehérvár, Jókai Mór utcai feltárásról (Report on the archaeological research conducted in Jókai Mór Street, Székesfehérvár). In: Bíró Gyöngyvár – Pintér Nagy Katalin – Szebenyi Tamás (szerk.): *Új nemzedék. A szegedi Régészeti Tanszék tehetőség gondozásának elmúlt évtizedei*. Szeged 2020, 371–381.
- Szücsi–Morgós–Horváth 2019.** Szücsi Frigyes – Morgós András – Horváth Emil: Székesfehérvár kő városfalának gerendaalapozásából származó minták dendrokronológiai és radiokarbon vizsgálati eredményei a régészeti és történeti adatok tükrében (Results of Dendrochronological and Radiocarbon Analysis of the Beams Found in the Foundation of the Medieval Stone Wall of Fehérvár in the Light of Archaeological and Historical Data). *Alba Regia*, 47. (2019) 9–33.
- Szücsi–Szóllósy–Romát 2020.** Szücsi Frigyes – Szóllósy Csilla – Romát Sándor: *Alba Civitas (Fehérvár) 11. századi kőerődítése a Jókai Mór utca 14-*

ben folytatott feltárások tükrében (The 11th-century stone fortification of Alba Civitas (Fehérvár) in the light of the excavations in 14 Jókai Street, Székesfehérvár (Hungary)). *Alba Regia*, 48. (2020) 53–83.

Zsoldos 2010. Zsoldos Attila: Korai vármegyéink az újabb történeti kutatások fényében. *Castrum. A Castrum Bene Egyesület Hírlevele*, 11. (2010) 5–13.

Zsoldos–Thoroczkay–Kiss 2016. Zsoldos Attila – Thoroczkay Gábor – Kiss Gergely: *Székesfehérvár története az Árpád-korban (The History of Székesfehérvár in the Age of the Árpád Dynasty)*. Székesfehérvár, 2016.



TERPLÁN ZOLTÁN

A KERESZTES HADJÁRATOK ÉS AZ ÁRPÁD-KORI MAGYAR KIRÁLYSÁG DIPLOMÁCIAI KÖLCSÖNHATÁSAI

„Post hec Andreas Terram Sanctam visitavit ad mandatum pape.”

Jelen tanulmány* célja, hogy felvázolja a latin kereszténységhez tartozó Árpád-kori Magyar Királyság és a keresztes hadjáratok diplomáciai kölcsönhatását 1018-tól, a Jeruzsálem felé Magyarországon át vezető zarándokút Szent István által történt megnyitásától kezdve az 1220-as évekig, II. András Szentföldre vezetett hadjáratának befejezéséig. Mivel a terjedelmi korlátok nem teszik lehetővé a korszak öt keresztes hadjárata egészének részletes áttekintését, ezért három, meghatározó fontosságú eseményt emelnék ki.¹ A Jeruzsálem felé vezető szárazföldi zarándokút megnyitása körüli diplomáciatörténeti áttekintés után az első keresztes hadjárat témáját, hiszen a közel két évszázadig tar-

* Köszönöm Dr. Veszprémy Lászlónak és Dr. Vizi László Tamásnak a tanulmány elkészítésében való szakmai segítségét.

1 A téma része az Árpád-kori Magyar Királyság diplomáciatörténetének, amelyet összefoglalóan Asztalos Miklós 1935-ös középkori magyar külpolitikatörténeti munkája (Asztalos Miklós: *A magyar nagyhatalom I–II. A magyar külpolitika a kezdetektől 1526-ig.* Reprint kiadás, Attraktor Kiadó, Máriabesnyő, 2003.) óta nem írtak meg. Az utóbbi években „Magyarország helye és képe a középkori Európában” 2014-ben az MTA Lendület II. programjában Bárány Attila vezetésével alakult kutatócsoport hiánypótló tanulmányokat írt a középkori Magyarország és Nyugat-Európa kapcsolatainak a bemutatásáért: Bárány Attila: „Magyarország helye és képe a középkori Európában”. (A 2014-ben az MTA Lendület II. pályázaton nyertes program célkitűzéseinek ismertetése és kutatócsoportjának bemutatkozása). *Debreceni Szemle*, 2014/3. 268–274.

tó, az egész keresztény világot megmozgató eseménysornak ez volt a kezdete, amely egybeesett az Árpád-ház kiemelkedő uralkodója, I. (Könyves) Kálmán uralkodásának kezdetével. Ezután következik a harmadik keresztes hadjárat diplomáciatörténeti áttekintése, amelyben III. Béla király a középkori magyar történelem sikeres időszakában is kiemelkedően meghatározó politikai szerepet játszott: a magyar uralkodó egy komoly katonai konfliktus lehetőségét is magában hordozó helyzetet oldott meg I. Frigyes német-római és II. Iszaakiosz bizánci császár között. A harmadik téma a II. András vezette ötödik keresztes hadjárat diplomáciatörténeti áttekintése: ez nemcsak az Aranybullát kiadó uralkodó személye miatt jelentős, hanem azért is, mert ez volt a keresztes hadjáratok között az utolsó, amelyben az Árpád-kori Magyar Királyság közvetlenül is részt vett.

A Szentföldre vezetett keresztes hadjáratok

A Szentföld muzulmánoktól való visszafoglalására a latin kereszténység évszázadokon keresztül vezetett keresztes hadjáratokat, vagy, ahogyan néha nevezik, háborúkat 1095 és 1291 között.² Az első keresztes hadjárat krónikásai magát az eseményt az „*iter*” vagy „*peregrinatio*” szóval jelölik, a Szentföldre indulókat pedig vagy „*populus Dei*”-nek, „*Exercitus Dei*”-nek, vagy egyszerűen csak „*peregrini*”-nek nevezik. Ezek az elnevezések rámutatnak, hogy a 11. század

2 A keresztes hadjáratoknak könyvtárnyi az irodalma, itt csak néhányat emelek ki. A Fordham University interneten megjelentetett forrásgyűjteménye, amelyben terjedelmes szakirodalmi összeállítás is szerepel, jól használható: <https://sourcebooks.fordham.edu/sbook1k.asp>, Bozsóky 1995 és Runciman 1999 bibliográfiája a keresztes hadjáratok forrásai és a nemzetközi szakirodalom mellett összefoglalóan tartalmazza a magyar szakirodalmi munkákat is. Megjegyezzük, hogy a keresztes hadjáratok okainak, előzményeinek, céljainak és eredményeinek a megítélése évszázadok óta vita tárgya a történészek között, azonban ez valószínűleg nemcsak azért van, mert a történészek világnézete, felfogása különbözik egymástól, hanem azért is, mert a több évszázadon át tartó keresztes hadjáratok mozgatórugói is összetettek voltak.

végi, 12. század eleji latin kereszténység gondolatvilágában két eszme szorosan egybefonódott: magának a zarándoklatnak a fogalma, és a Szentföld visszafoglalásáért folytatott háború.³ Ez a felfogás azután a 12. és 13. század egyházi felfogásában is megjelent: „jogi tekintetben a keresztes háború a zarándoklat közvetlen folytatása.”⁴

A keresztes hadjáratok korának felfogásában az 1095 és 1291 közötti keresztes hadjáratok elsődleges célja a Szentföld visszafoglalása volt a 7. század óta tartó muzulmán uralom alól, a másodlagos cél pedig az, hogy a latin kereszténység a keleti keresztényeknek segítséget nyújtson, megszüntetendő a 11. század közepe óta tartó egyházszakadást. A keresztes hadjáratok eszmeiségét befolyásolták a Bizánci Birodalom iszlám elleni küzdelmei ugyanúgy, mint az Ibériai-félszigeten a reconquista katonai akciói, illetve az arabok elleni dél-itáliai harcok, amelyek már az arab hódítások kezdete, a 7-8. század óta tartottak. Joggal tarthatjuk találonak Oscar Halecki gondolatát: „Az európai történelemnek azt a korszakát, melyet a köznyelv középkorként emleget, a keresztes háborúknál semmi sem jellemzi jobban”⁵ – az investitúráküzdelmekkel együtt.⁶

Hosszútávon azonban a keresztes hadjáratok nem eredményeztek sem katonai, sem egyházi megoldást: a Szentföldet a muzulmánoktól tartósan nem

3 Azonban csak az 1200-as években, tehát már csak a keresztes hadjáratok későbbi szakaszában sikerült „megkülönböztetni egymástól azokat, akik a Szentföld védelmére indultak, és azokat, akik kegyes céllal kívántak odautazni. Ekkor terjed el a *keresztes háború* és a *keresztes* elnevezés, noha a 15. században még megvan a '*Peregrinatio*' és a '*Peregrini*' kifejezés is, ha ezekről a katonai expedíciókról esik szó.” Sigal 1989, 11–14. Ezt a két eszmét, a zarándoklatot és a muzulmánok elleni fegyveres harcot, amelyet a 11–13. században egynek tartottak, a későbbi korok történészei a reformáció, de még inkább a 18. századi felvilágosodás és liberalizmus eszméitől befolyásolva nemigen értették, vagy pedig félreértették. Ehhez hozzájárult az is, hogy a kereszténység, amely a középkori évszázadok döntő, az emberek életét meghatározó erkölcsi, szellemi norma volt, a liberalizmus előretörése, majd a 20. század totalitárius eszméinek térhódítása következtében háttérbe szorult. Ezért a „*keresztény univerzalizmus*” (Halecki 1993, 123.) gondolkodásmódját, amely mind a latin kereszténységre, mind a keleti kereszténységre egyaránt érvényes volt, a legutóbbi évszázadokban, évszázadban a történészek, a középkor kutatói szintén sokszor nem értették, illetve félreértették.

4 Sigal 1989, 13.

5 Halecki 1993, 161.

6 Matthew 1989, 87.

sikerült visszafoglalni, illetve a latin és az ortodox keresztények között is csak enyhült, de nem szűnt meg az egyházszakadás.⁷

A keresztes hadjáratok 11. századi előzményei Magyarországon, Szent István király és a Magyarországon Jeruzsálem felé vezető zarándokút megnyitása

Jeruzsálem központi helyet foglal el az egyistenhívő vallások történetében. Nincs még egy olyan városa a világnak, amelyet három, csak egyetlen Istent valló hívői szent helyüknek tartanának: a zsidóság (izraeliták), a keresztények és az iszlám hívői is szent városuknak tartják Jeruzsálemet.

„Jeruzsálem, te nagyszerűen épült,
megerősített és (fallal) körülfalazt város!
Odavonulnak a törzsek, az Úr törzsei,
Izrael törvénye szerint,
hogy dicsőítsék az Úr nevét.”⁸

Emiatt is a Szent Városért már a muzulmán hódítás előtt is komoly háború folyt a Bizánci Birodalom és a Szászánida Perzsia között I. Hérakleiosz császár (610–641) és II. Khosroész nagykirály (591–628) uralkodása alatt. 610 és 620 között a perzsa seregek benyomultak a Bizánci Birodalom keleti területeire, egymás után foglalták el jelentős városait, Antiochiát, Alexandriát és 614-ben Jeruzsálemet. A perzsa sereg több tízezer embert megölt a városban, több más templommal és kolostorral együtt lerombolta a Szent Sír bazilikát, a város

7 Akkon 1291-es eleste után több mint 600 évvel később került újra keresztény állam ellenőrzése alá a Szentföld és Jeruzsálem, amikor 1917 decemberében brit csapatok vonultak be a Török Birodalomtól elfoglalt területre.

8 Zsolt 122, 3–4.

környékén a megművelt területeket feldúlta. Zakariás jeruzsálemi pátriárkát a megmaradt lakosság nagy részével együtt Perzsiába hurcolták, és magukkal vitték a Szent Kereszt ereklyéjét is. Hérakleiosz csak több mint egy évtized múlva, 629-ben tudta legyőzni a perzsákat, és győzedelmesen visszavinni a Szent Kereszt-ereklyét Jeruzsálembe.

Néhány évvel később az „első évezred legagresszívabb”⁹ két katonai hadjárata közül az egyik, az iszlám hódítás vette kezdetét. Hérakleiosz császár – akit a Szentföld visszavételére induló francia lovagok és a francia krónikások a 13. században az első kereszties lovagnak tekintettek annak ellenére, hogy abban az időben a Bizánci Birodalmat majdhogynem ellenségnek tartották Nyugat-Európában – nem tudott ellenállni a Mohamed vallását követő seregek támadásának. Damaszkuszt 635-ben foglalták el Omar kalifa katonái, akik egy évvel később, 636-ban a Jarmúk folyónál legyőzték a bizánci sereget, majd több mint egy év ostrom után, 638-ban vonultak be Jeruzsálembe. A muzulmán katonai sikerekben közrejátszott az is, hogy a perzsák elleni közel két évtizedig tartó háborúk alatt kiürült a Bizánci Birodalom kincstára, és az arab támadók ezt a nehéz helyzetet, illetve a bizánci belső problémákat jól használták fel céljaik eléréséhez.¹⁰

A keresztény zarándokok helyzete a muzulmánok által elfoglalt Szentföldön és Jeruzsálemben gyakran volt nehéz, a 11. század elején azonban nemcsak rosszabbra, hanem súlyosra fordult. Az egyiptomi Fátimida kalifa, al-Hákim (996–1021) 1009-ben Jeruzsálemben sok más templommal és kolostorral együtt leromboltatta a Szent Sír bazilikát, a szerzeteseket elűzette, a város muzulmánjait pedig rendelettel arra buzdította, hogy fosszák ki a keresztényeket. Emellett mind a zsidó, mind a keresztény lakosokat „megkülönböztető” jel hordására kötelezte: a zsidóknak láncon egy fából készült borjúfejet, a keresztényeknek pedig egy nehéz rézkeresztet kellett a nyakukban hordaniuk.

Al-Hákim halála után ezek a kor felfogása szerint is kegyetlen törvények, rendeletek megszűntek, és 1027 után tömegével érkeztek a zarándokok Nyugat-Európából a Szentföldre, akik Jézus Krisztus kínszenvedésének, halálának

9 Armesto 2001, 19.

10 Bozsóky 1995, 28.

és feltámadásának 1000. évfordulóját szerették volna Jeruzsálemben megünnepegni. Ennek azonban komoly előfeltétele volt, hogy már ne csak a tengeren át lehessen megközelíteni Jeruzsálemet és a többi keresztény szent helyet, hanem szárazföldön is.

„Abban az időben pedig a magyarok népe, amely a Duna vidékén élt, királyával együtt Krisztus hitére tért. Az ő királyuknak, akit a keresztségben Istvánnak neveztek, s méltán {tekintettek} a legkeresztényibbnek, [...] Henrik császár saját nőtestvérét adta feleségül. Ebben az időben szinte mindenki, aki Itáliából és Galliából Jeruzsálembé, az Úr sírjához vágyott menni, a hullámzó tengeren át vezető megszokott útvonalat mellőzni kezdte, s e király hazáján keresztül kezdett áthaladni. Ő pedig mindenkinek igen biztos útviszonyokat biztosított, s mindazokat, akikkel csak találkozott testvérként fogadta, s nekik hatalmas ajándékokat adott. Ettől a kegyességtől indítatva nemesek és közrendűek mérhetetlen tömege ment Jeruzsálembé.”¹¹

Rodulf Glaber burgundiai származású szerzetes történeti könyvében sokszor pontatlanul írja le az eseményeket, ebben a részletben azonban nem téved: a 11. század elején „szinte mindenki” aki Nyugat-Európából Jeruzsálem, a Szentföld felé igyekezett, a „tengeren át vezető megszokott útvonalat mellőzni kezdte”.

Történészeink már Pauler Gyulától, a 19. század végétől kezdve Szent Istvánhoz kötötték a Jeruzsálem felé vezető zarándokút megnyitását,¹² ami első sorban nem a nyugat-európai kereszténység igénye volt, hanem Szent István király belső indíttatású döntése.

Györffy György szerint akkor nyílhatott meg a zarándokút, amikor a bizánci–bolgár háború és Bulgária a Bizánci Birodalom része lett. Ennek a háborúnak a befejező szakaszában, 1018-ban II. Baszileiosz (976–1025) és Szent István katonai és politikai szövetséget kötöttek a bolgár trónra gyilkossággal került cár, Iván Vladiszláv (1015–1018) ellen. Szent István a Balkánra vonult, ahol találkozott a bizánci császárral, majd közösen legyőzték a bolgár cárt. „A bolgár hadjárat befejezése azt jelentette, hogy Magyarország híd lett a német-római és görög-római császárság között. A népvándorlás óta

11 Az államalapítás korának 1999, 185–186.

12 Pauler 1899a, 69.

Európa vérkeringéséből kikapcsolódott 'Pannónia' Nyugat és Kelet között a fő szárazföldi üttöér lett, amelyen anyagi javak és eszmék áramoltak, hogy az eladig félreeső Magyarországot Európa szerves részévé avassák.”¹³

Ez a döntés Kristó Gyula véleménye szerint is – amely egybecseng Györffy György megállapításával – 1018 körül történhetett meg: „Az egyik legnagyobb szolgálat, amit István a keresztény egyháznak tett, a Magyarországon átvezető jeruzsálemi zarándokút megnyitása volt. Korábban a Szentföldre igyekvők a sokkal kockázatosabb tengeri úton jutottak csak el céljukhoz, mivel a Kárpát-medencei átkelés még a 11. század első két évtizedében is veszélyes volt. [...] Úgy tűnik, 1018 tájától (amikor a Balkánon is normalizálódtak a viszonyok, a bizánci-bolgár háború véget ért) nyílt lehetőség a biztonságos áthaladásra Délkelet-Európán.”¹⁴

Ezzel a 11. század eleji történelmi eseménnyel kezdődött az Árpád-kori Magyar Királyság részvétele a latin kereszténység szentföldi zarándoklataiban. Ezek a zarándoklatok egyfajta előzményei voltak a keresztes hadjáratoknak, amelyekben Magyarország részvétele közvetlenné vált a keresztes katonai akciókban annak ellenére, hogy az első két keresztes hadjárat alatt ismereteink szerint nem csatlakoztak a Szentföldre igyekvőkhöz. James Ross Sweeney szerint ez egyfajta „*passzív*” magatartás volt, amelyet szerinte 1169 és 1217 között váltott fel Magyarország „*aktív*” korszaka a keresztes hadjáratok történetében.¹⁵

Azonban talán pontosabb úgy megkülönböztetni a keresztes hadjáratok és az Árpád-kori magyar állam diplomáciai és katonai kapcsolatait, hogy ezek *közvetlenek* vagy csak *közvetettek* voltak-e? A Jeruzsálem felé vezető zarándokút megnyitásától kezdve egészen az 1220-as évek elejéig Magyarország *közvetlenül* vett részt mind a zarándoklatokban, mind 1095-től kezdve a keresztes hadjáratokban. Ugyanis nemcsak fegyverrel lehetett részt venni ezekben az eseményekben, hanem segítséget nyújtva a zarándokoknak, illetve fegyveres lovagoknak céljuk elérésében, legyen az a cél keresztényien békés vagy a korszak szemléletéből fakadóan erőszakosabb.

13 Györffy 1983, 289.

14 Kristó 2001, 97.

15 Sweeney 1984, 114.

Ez a közvetlen diplomáciai és katonai kapcsolat az 1220-as évek elejétől kezdve egészen 1291-ig, Akkon elestéig már csak közvetett volt – például Szent Erzsébet férje II. Frigyes császár vazallusaként csatlakozott a kereszties hadjárat-hoz –, tehát az 1018 és 1220 közötti két évszázad eseményeihez képest megváltoztak a viszonyok: a Magyar Királyság területe és királyai már nem voltak közvetlenül érintve a 13. századi utolsó három kereszties hadjárat eseményeiben.

Kálmán király és az első kereszties hadjárat

Elsőnek II. Orbán pápa (1088–1099) gondolt el egy olyan fegyveres zarándoklatot a Szentföld muzulmán uralom alóli felszabadítására, amely meg is valósult.¹⁶ A nyugati kereszténység komoly problémái mellett Orbán odafigyelt a keleti kereszténység gondjaira is, hiszen az 1054. évi Konstantinápolyban történt kiközösítések, majd a Bizánci Birodalom 1071-es manzikerti veresége új helyzetet teremtettek a kereszténységen belül. A súlyos politikai állapotokat meg akarta szüntetni mind II. Orbán pápa, mind I. Alexiosz császár. Első lépésként Orbán 1089-ben a melfi zsinaton feloldozta a császárt a még VII. Gergely pápa által kihirdetett kiközösítés alól. Ezt követően Alexiosz biztosította a pápát, hogy Konstantinápolyban a latin keresztények szabadon végezhetik miséiket a saját szertartásrendjük szerint. A teológiai kérdéseket, amelyek sok problémát vetettek fel, bölcsen kerülték, így Alexiosz eltávolodott az ellenpápától annak ellenére, hogy a bizánci főpapságnak III. Kelemen támogatása volt az érdeke.¹⁷

Ezek után került sor 1095 tavaszán a piacenzai zsinatra, ahol Alexiosz követei katonai segítséget kértek a nyugati keresztényektől.¹⁸ Nemcsak a Szentföld nehéz helyzetére utaltak a bizánciak, hanem arra is, hogy abban az időben a

16 II. Orbán pápa és a kereszties hadjáratok kapcsolatáról részletesen: Runciman 1999, 90.

17 Runciman 1999, 91.

18 Runciman 1999, 93; Duroselle 1991, 143.

szeldzsuk hatalom a válság jeleit mutatta, meggyengült, katonailag sebezhetőbbé vált. A pápa azonnali katonai segítségben gondolkodott, abban, hogy a keresztény lovagok erejét egységes hadban kell összefogni: ezt a tervét az ugyanazon év novemberében Clermontban tartott zsinaton mondta el II. Orbán.

„Szükséges ugyanis, hogy Keleten lakozó testvéreiteknek, kiknek oly sokszor kért segítségetekre szükségük van, sietve segílyt vigyetek. [...] Ezért könnyörögve kérlek titeket, de nem is én, hanem az Úr, hogy minden rendű embernek, lovasnak és gyalogosnak, szegénynek és gazdagnak egyaránt ti, Krisztus hírnökei, sietve mondjátok el, [...] a keresztényeknek idejében vigyenek segítséget. [...] Akik akárhányszor meg nem engedett módon a hívők ellen szoktak harcba szállni, induljanak most a hitetlenek ellen olyan harcba, melyet méltó elkezdni, és amelyet győzelem koronáz. Legyenek most lovagok azok, akik eddig rablók voltak. Most joggal harcolnak a barbárok ellen azok, akik azelőtt testvéreik és rokonaik ellen küzdöttek.”¹⁹ II. Orbánnak a Clermont-i zsinaton elhangzott beszédének, felhívásának nem várt visszhangja támadt, először természetesen a francia területeken, hiszen a pápa francia volt és a zsinatot is a Francia Királyságban tartották, majd a német területekre is eljutott a fegyveres zarándoklatra felhívás híre.²⁰

A következő évben, 1096-ban induló első kereszties hadjárat két időpontban szerveződött Európa különböző területein. Először tavasszal a Loire és Rajna mentén, majd a nyár elején Nyugat-Európa egyéb területein is. Az előbbi „spontán” alakult ki, az utóbbi katonailag szervezeten a pápa indulási időpontjához, 1096. augusztus 15-ének, Szűz Mária mennybevitelének az ünnepéhez kapcsolódott.²¹ Éppen az időbeli különbségekből fakadt, hogy a Jeruzsálem felé haladó zarándokúton, amely Magyarországon át vezetett Konstantinápoly felé, már 1096 májusában megérkeztek a magyar határhoz a „népi keresztiesek”, de a magukat az augusztus 15-i induláshoz tartó lovagseregek csak szeptember második felében érkeztek Mosonhoz, illetve a horvát területekhez.

19 Foucher de Chartres: *Gesta Francorum Hierusalem Peregrinantium*. Fordítása: Szöveggyűjtemény 1999, 206–207.

20 Bozsóky 1995, 44.

21 Veszprémy 1999, 131.

Ebben az időben, a Nyugat-Európa felől érkező keresztetek megérkezése előtt, 1095 nyara és 1096 tavasza között a Magyar Királyságban mozgalmas politikai események történtek. 1095 július végén meghalt Szent László király, aki a magyar trónt fiatalabb unokaöccsére, Álmos hercegre hagyta, akit még korábban Horvátország királyává tett. Kálmánt, idősebb unokaöccsét püspök-ké nevezte ki, azonban Kálmán még Szent László életében, 1095 első felében Lengyelországba távozott híveivel, ugyanis szövetségeseket akart szerezni, hogy mégis ő legyen a király az elsőszülöttség jogán. Álmos herceg híveivel Magyarországon maradt, de nem koronáztatta meg magát, legalábbis erről nem tudósítanak a források. Inkább az a valószínű, hogy a két fiatalember (Kálmán 23–24 éves lehetett, Álmos, az öccse pedig 20–21 éves) hívei tárgyalni kezdtek egymással. A tárgyalások eredményhez vezettek és 1096 tavaszán megegyezett a két herceg egymással anélkül, hogy fegyverrel harcoltak volna egymás ellen.²² Ezt követően Kálmánt királlyá koronázták, Álmos pedig megkapta a Szent László alatt betöltetlen, de korábban már ismert tisztséget, a dukátust. A nem sokkal később bekövetkező események ismeretében kijelenthetjük, hogy ez a megállapodás a Magyar Királyság szempontjából nagyon fontos volt, ugyanis nagyon súlyos lehetett volna az a helyzet, ha úgy érkeznek az ország nyugati határaihoz az első keresztet hadjárat résztvevői, hogy Magyarországon belső háború dúl, illetve ha Kálmán politikai megállapodás nélkül koronáztatja magát királlyá, és kénytelen lett volna hónapokon át úgy figyelni a keresztet hadak átvonulására, hogy közben attól tart, Álmos hátba támadja és a trón megszerzésére tör.²³

1096 május eleje és augusztus vége között öt nagyobb csoportban fegyveres, illetve fegyvertelen zarándokok tízezrei vonultak át Magyarországon.²⁴ Az első keresztetek május elején értek a nyugati magyar határra, az ötödik, gróf

22 Makk 1996, 139.

23 Magyarország története 1987, 948.

24 Először „Nincstelen” Walter és az általa vezetett keresztetek, akit a német források „Walter Habenichts”-nek, a francia források pedig „Gautier Sansavoir”-nak neveznek. A következő Amiens-i Péter, Pierre L’Ermite, magyarul „Remete” Péter és az őt követők, majd Volkmár német „kalandorlovag” és serege. A negyedik csoport a Gottschalk pap, Remete Péter „tanítványa” vezetésével érkezők, és végül gróf Emich von Leiningen és a francia Guillaume, „meluni vicomte” által vezetett csoport.

Emich von Leiningen és a francia Guillaume, „meluni vicomte” által vezetett csoport július közepe körül. Az akkoriban trónra lépett fiatal I. Kálmán ennek az első csoportnak mint egyszerű zarándokoknak szabad átvonulást és – természetesen fizetség ellenében –, élelemmel ellátott piacokat biztosított a Magyarországon átvezető, az 1010-es évek vége óta használt zarándokúton: azonban sem ők, sem az utánuk érkezők nem úgy viselkedtek ahogy azt várták tőlük. A következő csapat, Amiens-i Péter keresztesei ugyanúgy megkapták Kálmán barátságos engedélyét az átvonulásra, azzal a kiegészítéssel, hogy a fosztogatókat meg fogja torolni a magyar király. A keresztések átvonulva Magyarországon Zimonyt ostromolni kezdték: a külföldi források szerint több ezer zimonyi magyart, katonát és lakost egyaránt, megöltek, a városban talált állatokat, értékeket pedig elosztották egymás között, majd miután Kálmán kikergette őket az országból, bizánci területen folytatták a rablást, pusztítást és zsákmányolást.

A magyar határhoz nyugat felől érkező újabb keresztések csoportjait Volkmár vezette, akinek a származásáról nem tudunk semmi biztosat.²⁵ Már a Rajna-vidéken rossz hírt szereztek maguknak, majd Prágában június végén elkezdtek legyilkolni a zsidókat annak ellenére, hogy Kozma püspök és a világi hatóságok erélyesen felléptek ellenük. Ezután észak-nyugati irányból hatoltak be Magyarország területére, ahol azután a magyar sereg Nyitránál szétverte és felmorzsolta őket: vezetőjükkel, Volkmárral nem tudni, hogy mi történt.

A következő keresztés sereg Gottschalk pap, Péter tanítványa által vezetett volt, amely június közepén ért Regensburg felől Mosonhoz, tehát néhány nappal azután, hogy Kálmán csapatai leszámoltak Volkmár seregével. Bozsóky Pál Gerő szerint kértek ugyan engedélyt, de azt meg sem várva a megszokott zarándokúton bevonultak az országba, majd Volkmárékhöz hasonlóan ők is ugyanazt akarták folytatni, amit már Magyarországtól nyugatra elkezdtek: a rablást, fosztogatást, emberek leöldösését. Azonban itt nem a zsidókat támadták meg, hanem a magyar lakosságot, ahogy a krónikás Guibert de Nogent apát írta: „Fiaink, bár idegenek voltak {Magyarországon} az örület oly csúcsára jutottak, hogy a vidék népét lábukkal tiporták. A magyarok, mint jó keresztény a kereszt-

25 Bozsóky Pál Gerő „kalandorlovag”-nak tartja, Bozsóky 1995, 47.

ténynek, szívesen árulták portékáikat, de kielégíthetetlen zarándokaink, feledve az irányukba tanúsított vendégszeretetet, minden ok nélkül harcba keveredtek vendéglátóikkal, azt hívnén, hogy azok olyan jámborak, hogy nem mernek majd ellenkezni. Így hát gyalázatos módon felgyújtották a nyilvános magtárakat, megbecstelenítették a lányokat és elrabolták a feleségeket, a férfiak szakállát levágták, vagy tüzes jellel bélyegezték meg őket. Ettől fogva szó sem esett arról, hogy megvásárolják az életben maradáshoz szükséges holmikát, hanem mindenki teljes hévvel vetette bele magát a rablásba és a vérontásba, ehhez hasonló jelszavakat kiáltozva: – És majd ezt tesszük a törökökkel {muzulmánokkal} is.”²⁶

Ezek után a magyar sereg Gottschalk seregét csellel legyőzték, bekerítették és fegyverletételre kényszerítették, majd lemészárolták őket: Gottschalk Mosonnál kimenekült az országból.

A következő, egyben utolsó „népi” keresztes sereg ugyanebben az időben érhetett a Magyar Királyság nyugati határához: Emicho leiningeni gróf németekből és franciákból álló igen nagylétszámú serege a Rajna-vidéket pusztította májusban, júniusban. Ölték, fosztogatták Mainz, Köln, Trier, Metz érseki és püspöki városainak zsidó lakosságát, majd ezt követően, július elején indultak a magyar határhoz. Az Emicho gróf vezette seregben francia lovagok is voltak, vendeuili Clarambald, La Fère-i Tamás és a leghírhedtebb, Vilmos, „az ács”, meluni vicomte. Ők Moson várát vették ostrom alá, de a magyar sereg Kálmán vezetésével nyugati irányba kiűzte őket az országból.²⁷ Többen, akik a franciák közül megmenekültek és nem tértek haza, így Vilmos lovag is, csatlakoztak a Szentföldre akkoriban, augusztus végén, szeptember elején induló rendezett és fegyelmeltebb lovagseregek valamelyikéhez.

A május eleje és augusztus vége közötti időszak első keresztes csapatai után megérkezett az a két lovagsereg is Magyarország nyugati, illetve Horvátország déli határaihoz, amelyek II. Orbán pápának az indulásra kitűzött napján, 1096. augusztus 15-én keltek útra a Szentföld felé. Az első lovagsereg, amelyik ősszel

26 Idézi Foss 2000, 86.

27 Emicho gróf és a németek ezután a csúfos kudarc után hazatértek, csakúgy, mint a franciák jórésze, akiket „gúnykacajjal és azzal a szójátékkal fogadtak otthon, hogy Jeruzsálembé akartak menni és csak aratásra – *Miosson, Mosony* – jutottak.”

a magyar határhoz ért, és amelyben természetesen nemcsak katonák, nemesek, gazdagok és előkelők voltak, hanem szegény, egyszerű sorsú, fegyvertelen férfiak, nők, gyerekek, Godefroy de Bouillon irányítása alatt érkezett.²⁸ Két testvére is vele együtt vette fel a keresztet: fiatalabb öccse, a Jeruzsálemi Királyság első uralkodója, Balduin, feleségével és gyermekeivel vele tartott, idősebb öccse, III. Eustache, Boulogne grófja pedig tengeren indult útnak.

Kálmán a kereszteseikkel kapcsolatos rossz tapasztalatai miatt tárgyalásra hívta a lovagsereg vezetőit, ahol megállapodtak a Magyarországon való átkelés feltételeiről. A tárgyalásokat a keresztések részéről Ascha gróf vezette, aki régebről ismerte Kálmán királyt, így nyilván bíztak egymásban. Kálmán először arról győzte meg a keresztéseket, hogy nem a keresztények elleni ellenségessége miatt verte szét a „népi keresztések” csapatait, hanem jogos önvédelemből, másodjára pedig biztosítékot kért a Bouillon herceg vezette seregtől, hogy az előző hónapokban történt rablások, fosztogatások, gyilkosságok nem fognak megismétlődni. A kereszties sereg küldöttségével megegyeztek, hogy a herceg öccse, Balduin és családja túszként Kálmán mellett marad addig, ameddig a had Zimonynál át nem kel a Száván bizánci területre, ennek fejében a pénzükért megfelelő piacokat biztosítanak a számukra Soprontól Zimonyig. Balduin először nem akarta elvállalni a tús szerepét, végül azonban a családjával együtt átment Kálmán táborába.²⁹

Ezt követően a Bouillon herceg vezette sereg minden baj, összetűzés, jelentősebb probléma nélkül vonult át az országon: igaz ugyan, hogy a Duna bal partján a magyar királyi sereg figyelte minden lépésüket és ez nyilván elég volt visszatartó erőnek. Zimonynál, a szávai átkelés előtt öt napot pihentek a Magyarországon átvonult keresztések, majd megkezdték az átkelést bizánci terü-

28 Ezek a keresztések mindenféle komolyabb bonyodalom nélkül szerveződtek, indultak és vonultak végig Lotaringiából a magyar határig. Maga a vezér Alsó-Lotaringia hercege volt, anyai ágon Nagy Károlytól származott és már közel járt ötvenedik életévéhez. IV. Henrik híve volt, ugyanakkor feltétlenül jó kereszténynek tartotta magát és természetesnek tartotta, hogy a pápa felhívására ő is elindul a Szentföld felszabadítására. 1099-ben, Jeruzsálem bevétele után ő lett a „Szent Sír őrzője, „*Advocatus*”, mert nem volt hajlandó arra, hogy Jeruzsálemben királyként uralkodjon.

29 Bozsóky 1995, 50–51; Borosy 1996, 22–23.

letre. Kálmán király a hercegtől és a túszoiktól békecsók váltásával búcsúzott, és ajándékokat adott a Szentföld felé igyekvő vezéreknek. Az 1099-től fennálló Jeruzsálemi Királyság első két meghatározó egyénisége, Godefroy de Bouillon, és öccse, Balduin tehát minden gond és probléma nélkül kelt át Magyarországon, sőt barátságban váltak el a fiatal Kálmán királytól.³⁰

A másik lovagsereg szintén olyan területen vonult át, amely Szent László horvátországi hódítása óta a Magyar Királysághoz tartozott. Az 1096 októberében a dél-francia területekről induló keresztes seregnek két ugyanolyan jelentőségű vezére volt, mint annak, amely a Magyarországon át vezető zárandókúton vonult. Ezzel a sereggel tartott ugyanis Adhemar, Le Puy püspöke, akire II. Orbán pápa rábízta a keresztes hadjárat vezetését, és IV. Rajmund, Toulouse grófja, vagy inkább – ahogy magát nevezte – Saint-Gilles grófja, aki akkoriban már hatvan év körüli idősebb férfi volt. Ő maga korábban arra számított, hogy II. Orbán megbízza a keresztes hadjárat katonai vezetésével, de ez nem történt meg. Abban viszont bízott, hogyha Adhemar püspökkel együtt megy Jeruzsálem felé, akkor előbb vagy utóbb szükség lesz az ő katonai vezetésére. A dalmát hegyek között így is történt: az ott élő „műveletlen, vad, tolvaj és gyilkos” népek, ahogy Tyrusi Vilmos jellemezte ezeket a népcsoportokat néhány évtizeddel későbbi munkájában, többször megtámadták a kereszteseket.³¹

Közel negyven napon át vonultak ezen a „hegyes, járhatatlan és sivár országban” ahogy azt egy másik krónikás, Raimond D’Agiles írja,³² azonban Raimund grófnak köszönhetően nagyobb veszteségek nélkül értek el Durazzóba. A sereggel sok dél-francia nemes, pl. Rambald, Orange grófja, Montpellier-i Vilmos, és egyházi ember, pl. Vilmos, Orange püspöke tartott. Durazzónál értek bizánci területre, és onnan folytatták az útjukat az ókori Via Egnatián keresztül Konstantinápolyba.³³

A korabeli Magyarország lakosságának és a keresztesek létszámának becslült arányait egymás mellé állítva megállapíthatjuk, hogy az akkori Magyar-

30 Pauler 1899, 196–200; Runciman 1999, 120–122.

31 Idézi Szamota 1891, 24.

32 Idézi Szamota 1891, 23.

33 Pauler 1899a, 198–199; Runciman 1999, 130–131.

ország népességének kb. az egytizede, közel százezer ember vonult keresztül békésen, vagy harcolt, dúlt és fosztogatott ebben a hat hónapban, 1096 májusa és októbere között. Ekkora tömeget ellátni, katonailag és diplomáciailag kezelni nem volt kis teljesítmény, hiszen a keresztésekkel szemben nagyon ellenséges IV. Henrik német-római császár sem tudta megakadályozni a Rajna-vidéki területen történt pusztításokat. Álmos herceghez írt levelében örült Kálmán győzelmének a rabló, zsákmányoló „népi” keresztések felett, és azt szerette volna, hogy ne álljon meg a keresztések üldözésével Magyarország nyugati határainál, hanem folytassa tovább Bajorországban, Welf bajor herceg ellen: ezt azonban Kálmán, II. Orbán és a Pápaság híve természetesen nem tette meg.³⁴

A fiatal magyar király erélyes és rátermett uralkodó volt, aki megvédte a Magyar Királyság területét és alattvalóinak érdekeit, ahogyan ezt Györffy György pontosan meg is fogalmazta: „Kálmán rögtön uralkodása első évében beleszórt az akkori világpolitikai eseményekbe, és olyan példaszerűen állta meg a helyét, hogy a keresztések történetírói kilenc évszázada az elismerés koszorújával adóznak neki.”³⁵

III. Béla király és a harmadik kereszties hadjárat

Szaladin szultán, aki a 12. század második felének legtehetségesebb diplomataja, bátor és okos hadvezére volt a muzulmán területeknek, az 1180-as évek eleje óta folyamatosan támadta a Szentföldi kereszties államokat.³⁶ A Jeruzsálemi Latin Királyság, amióta nem tudott szövetségre lépni Manuel bizánci császárral, az állandó széthúzás, politikai ellentétek válságai között sodródott. IV. Balduin király (1174–1185) fiatalon, alig 24 évesen halt meg, a kis V. Balduin (1185–1186) 9 évesen. A trón betöltése körül pártharcok, főúri összeesküvések

34 Magyarország története 1987, 946.

35 Magyarország története 1987, 947.

36 Bozsóky 1995, 78–82.

zajlottak. Nehezítette a belső helyzetet az is, hogy nem volt megfelelő katonai vezetése a Szentföldi kereszties seregeknek. Ez vezetett végül az 1187. július 4-én Hattinnál bekövetkezett keresztény vereséghez, ami hosszútávon végzetesnek bizonyult, és elindította a Szentföld muzulmán visszafoglalását. A győztes Szaladin szeptember 17-én Jeruzsálem alatt volt: rövid ostrom és alkudozás után október 2-án bevonult a városba. Igaz, hogy nem volt vérfürdő, mint a keresztiesek ostroma után 1099 nyarán, de akiket nem tudtak váltságdíjért kiszabadítani a keresztények közül, azok rabszolgapiacokra kerültek.³⁷

Jeruzsálem elestének a hírére másképpen reagáltak Bizáncban és másképpen Nyugat-Európában. II. Iszaakiosz császár, III. Béla veje, „gratulált” Szaladinnak a hattini győzelemhez és Jeruzsálem bevételéhez, Nyugat-Európában ugyanakkor tragikusan és megdöbbenve fogadták a híreket, és késlekedés nélkül megkezdték a harmadik kereszties hadjárat megszervezését. Ezt az 1187. december 19-én megválasztott III. Kelemen pápa kezdte el. Kelemen először I. Frigyes császárral akarta felvenni a kapcsolatot, Józsiás tyrusi érsek pedig a francia és az angol királyokhoz igyekezett. Azonban a hír már Franciaországba érkezése előtt megelőzte az érseket: II. Henrik idősebb fia, Richárd, Poitou grófja időközben már fel is vette a keresztet.³⁸

Amíg az érsek Nyugat-Európában szóban mondta el a Szentföld tragikus sorsát, addig Montferrat-i Konrád, Tyrus védője, levelet írt a nyugat-európai fejedelmeknek, köztük III. Bélának, a magyar királynak is, amelyben felszólítja őket, hogy azonnal induljanak a Szentföld védelmére.³⁹

1188 januárjában Gisors-ban II. Henrik és II. Fülöp „Normandia és a francia királyi föld határán, egy hatalmas szilfa alatt, hol a két ország uralkodói már régi időktől fogva találkozni szoktak, összejöttek, megölelték egymást és felvették a keresztet”.⁴⁰ Józsiás érsek itt tárgyalt a két királlyal, hogy kössék meg a közöttük évek óta tartó háborút lezáró békét, és minél gyorsabban induljanak Jeruzsálem visszavételére. A két király megegyezett egymással, és külön-külön

37 Runciman 1999, 604–612; Bozsóky 1995, 82–85.

38 Runciman 1999, 645–646; Bozsóky 1995, 86.

39 III. Béla emlékezete 1981, 75.

40 Pauler 1899 b, 1.

ún. „Szaladin-tizedet” vetettek ki a hadjárat költségeire. Az érsek ezt követően visszaindult a Szentföldre, és úgy gondolta, hogy a kereszties hadjárat nemso-kára meg fog indulni. II. Henrik is ugyanígy gondolta, mert még 1188-ban le-velet írt III. Bélának, amelyben az angol kereszties sereg Magyarországon való átvonulásához kért engedélyt és segítséget, aki ezt természetesen jó keresztény királyhoz illően és a kereszties seregeket fogadó elődeihez hasonlóan megígérte még az ugyanebben az évben írt válaszlevelében.⁴¹

Azonban rövidesen II. Henrik és II. Fülöp között kiújultak a harcok, Ri-chárd elpártolt apjától és a francia király mellé állt. Az idős II. Henrik nem tudta elviselni ezeket a megpróbáltatásokat, és 1189. július 6-án Chinonban meghalt. Fia, Richárd és II. Fülöp, III. Béla sógora később nem a Magyaror-szágon át vezető szárazföldi, hanem a tengeri utat választották mikor kereszties fogadalmuk megvalósítására a Szentföldre indultak.

Viszont 1189 nyarán, mikor II. Henrik meghalt, I. Frigyes német-római csá-szár Magyarországon vonult át, majd Barancs környékén, bizánci területen vonult tovább német kereszties seregével Konstantinápoly, illetve Jeruzsálem felé. Amióta I. Frigyes fiatal sváb herceggként visszatért a második kereszties hadjáratból, min-dig vissza szeretett volna térni a Szentföldre, hogy sikeres hadjáratot vezethessen a muzulmánok ellen. 1188. március 27-én, Mainzban közel 70 évesen vette fel újra a keresztet. Több mint egy éven keresztül készült az útra, mielőtt 1189 május elején a vezetése alatt álló német kereszties sereg útnak indult. Idősebb fiára, Hen-rikre, a későbbi VI. Henrik császárra bízta a Német-Római Birodalom irányítását, fiatalabb fiát, Sváb Frigyest magával vitte a hadjáratra. Levelet írt mindazoknak az uralkodóknak, akiknek a földjén át akart kelni: III. Bélának, II. Iszaakiosz csá-szárnak, sőt a myrokephaloni győztes Kilidzs Arslán szultánnak is.⁴²

Béla az előző évek Frigyessel szembeni rossz tapasztalatai alapján óvato-san készült a német keresztiesek átvonulására, de természetesen engedélyt adott cserébe azért, hogy fegyelem lesz a seregben. Ugyanígy segítséget ígért és en-

41 Árpád- és Anjou-kori levelek 1960, 105.

42 Az idős császár levelet írt Szaladin szultánnak is: 1189 novemberére párviadalra hívta ki, s követelte, hogy adja vissza a szultán az elfoglalt szentföldi területeket a keresztényeknek. Szaladin válasza udvarias volt, de elutasító: elengedi a frank foglyokat, visszaadja a tulajdo-nosaiknak a szentföldi apátságokat: ennél többre csak háború árán volt hajlandó.

gedélyt adott Kilidzs Arszlán is, II. Iszaakiosz küldöttsége pedig Nürnbergben tárgyalt I. Frigyesel az átvonulás feltételeiről.⁴³ Arnold lübecki apát leírása szerint Frigyes a magyar határ előtt, Bécsnél több száz fegyelmetlen embert visszaküldött a hazájába, majd a kereszties sereg május 24-én érkezett Magyarország nyugati határaihoz. Május 29-én megünnepelték pünkösöd napját, majd május 31-én lépték át a magyar határt. Béla „követei útján örömmel fogadta őt, készségesen megnyitotta előtte az ország bejáratát, s megígérte, hogy mindenféle árut tetszésük szerint megvásárolhatnak.”⁴⁴ Esztergomban négy napig tárgyaltak egymással az uralkodók és megerősítették, hogy a német keresztiesek békésen fognak átvonulni Magyarországon. Béla, aki tartott Frigyesestől, nyilván a vendégszeretetnek és a több napos tárgyalásnak az eredményeképpen el tudta érni, hogy komolyabb incidens, fosztogatás nélkül vonultak át az országon a német keresztiesek. Pedig az átvonulás igen sokáig tartott, jó öt hétig, mert a két uralkodó több napot töltött nemcsak tárgyalással, hanem vadászattal is.

Még Esztergomban, az ünnepélyes fogadáson Margit királyné pompázatos ajándékot adott Frigyesnek, amiért cserébe azt kérte Frigyesestől, hogy próbálja meg elérni a császár, hogy Béla engedje szabadon több mint tíz éve börtönben raboskodó öccsét, Gézát, akit Béla még megkoronázása táján, 1173 körül vetetett börtönbe összeesküvés vádjával.⁴⁵ Frigyes császár teljesítette a királyné kérését, és tárgyalt Géza ügyéről Bélával. Végül megegyeztek Géza szabadon bocsátásáról: „A király {III. Béla}, aki oly nagy tisztelettel fogadta a császár urat, semmivel sem akarván őt megszorítani, annak kérésére nemcsak szabadon bocsátotta fogságából a testvérét, hanem még úgy intézkedett, hogy az a rendelkezésére átengedett kétezer magyarral az út előkészítése és megmutatása céljából a császár előtt haladjon.”⁴⁶

Béla szabadon bocsátotta öccsét, de nyilván ennek az volt a feltétele, hogy hagyja el az országot, amire jó alkalom kínálkozott: Géza egy kisebb sereggel csatlakozhatott a német keresztiesekhez. Ez a kétezer ember kevés volt arra,

43 Runciman 1999, 649–650.

44 III. Béla emlékezete 1981, 75–76.

45 III. Béla emlékezete 1981, 77.

46 III. Béla emlékezete 1981, 77.

hogy esetleg Géza Béla ellen forduljon, ugyanakkor Frigyes szemében nem tűnt bántóan kevésnek a magyar keresztések létszáma, akik között tíz főrangú is volt: a keresztés hadjáratok addigi történetében ez volt az első eset, hogy magyar keresztések csatlakoztak egy Szentföldre induló hadjáratához.

Mielőtt a Frigyes vezette német keresztések átkeltek bizánci területre, jó politikai viszony alakult ki a két uralkodó között: Béla még Esztergomban, majd Szalánkeménél több szekér lisztet adományozott a keresztéseknek, és négy, ajándékokkal megrakott tevét a császárnak, aminek értéke „mintegy ötezer márka volt”, Frigyes pedig az összes hajóját, amely Regensburgból idáig szállította a keresztéseket, a rakománnyal együtt Bélának ajándékozta.⁴⁷ A jó politikai viszonyt szövetségkötéssel is megpecsételték, Frigyes császár és Béla király eljegyezték gyermekeiket: Frigyes herceget Béla egyik leányával jegyezték el.⁴⁸ Ez a kedvező légkör annyira jó emléket hagyott a császári családban, hogy fia, a későbbi VI. Henrik császár palermói palotájának egyik freskóján meg is örökítette édesapja magyarországi fogadtatását.⁴⁹

A Magyar Királyságot elhagyva, a Bizánci Birodalom területén azonban a két császár között már nem volt ennyire megfelelő a politikai viszony annak ellenére, hogy 1188-ban Nürnbergben megegyeztek a nyugati keresztések átvonulásának feltételeiről. Ennek egyik oka az volt, hogy Nisben Frigyes nemcsak a szerb fejedelemmel és annak testvérével találkozott, hanem a bolgárok Bizánc-ellenes lázadását vezető két testvérrel, Aszen Ivánnal és Péterrel. Ez megdöbentette II. Iszaakioszt, aki még azt is megtudta, hogy saját követei is ellene fordultak és Frigyes mellé álltak. Iszaakiosz ezekre az eseményekre rosszul reagált: a bizánciakkal bizalmatlan Frigyes Konstantinápolyba küldött követeit elfogatta és túszként magánál tartotta, hogy így próbálja meg Frigyes megakadályozni a következőkben attól, ami az előző keresztés hadjáratok idején történt: rablások, erőszakoskodások, ellenségeskedés. Ezeket az eseményeket azonban a bizánci császár nem tudta megakadályozni: Frigyes szabályos ostromban fog-

47 III. Béla emlékezete 1981, 78.

48 Borosy 1996, 32. Frigyes herceg 1191-ben a Szentföldön meghalt, így ebből az eljegyzésből ugyanúgy nem lett házasság, mint az 1180-as évek elején Imre herceg – a későbbi Imre király – és Frigyes leányának eljegyzéséből.

49 Makk 1996, 178.

lalta el Philippopoliszt, követei elfogásának a hírére fiát, Frigyes herceget a bizánci területek dűlására küldte, illetve hazaüzent Henrik fiának, hogy gyűjtsön hajóhadat Konstantinápoly ellen. Ezek után a pápához, III. Kelemenhez fordult, hogy a keresztes hadjárat keretében elfoglalhassa Konstantinápolyt, amelynek ostromát 1190 tavaszára tervezte.⁵⁰

Ebben a válságos helyzetben III. Béla megpróbált az ellenségeskedő uralkodók között közvetíteni. Első lépésként 1189 novemberében levélben kérte Frigyeset, hogy a velük tartó magyarokat engedje el a keresztes seregtől.⁵¹ Ezt Frigyes úgy értékelte, hogy Béla a saját vejét, Iszaakiosz császárt előnyben részesíti vele szemben, de nem tartotta vissza azokat a magyarokat, akik Béla parancsára vissza akartak térni. Decemberben a győri püspök és hat ispán vezetésével a magyarok nagy része visszafordult, „Három magyar ispán vagy báró”⁵² azonban továbbvonult Konstantinápoly felé csakúgy, mint Géza herceg. A visszatérő magyarokkal azonban követet küldött Frigyes Bélához, mert nem szeretett volna konfliktusba keveredni új szövetségeseivel.

Egy konfliktus természetesen nem volt érdeke Bélának sem, de az sem, hogy a Bizánci Birodalom a Német-római Császárság rovására meggyengüljön. Ezért 1190 januárjában levelet írt vejének, Iszaakiosz császárnak, amelynek tartalmáról értesítette Frigyeset is, „amelyben arra figyelmezteti őt {Iszaakioszt}, hogy makacssága egész országa számára igen káros és veszélyes.”⁵³ Végül nem sokkal később, 1190 februárjában a két császár Drinápolyban békét kötött egymással, és megegyeztek arról, hogy Iszaakiosz nem a Boszporusznál, hanem a Dardanelláknál szállítja át a német kereszteseket, akiknek az élelemmel történő ellátásáról Kis-Ázsiában is gondoskodni fog.⁵⁴ A Dardanellákon való átkelés 1190 márciusában megtörtént, azonban néhány hónappal később, 1190. június 10-én az idős Frigyes császár a Szálef folyóba fulladt. A hadjárat a császár halála után ugyan folytatódott, de már nem volt ugyanolyan erőteljes, mintha maga Frigyes vezette volna a német kereszteseket.

50 Runciman 1999, 651–652.

51 Pauler 1899b, 5; III. Béla emlékezete 1981, 80.

52 III. Béla emlékezete 1981, 80.

53 III. Béla emlékezete 1981, 81.

54 Runciman 1999, 652.

I. Frigyes kereszties seregének az átvonulását Magyarországon és a bizánci területeken jó egy évvel az események után, 1191 őszén beszélte meg III. Béla és II. Iszaakiosz. A Szerémségben létrejött személyes találkozáson valószínűleg elégedettek lehettek azzal, ahogyan ezt a nehéz külpolitikai kérdést megoldották, és ez főképpen Bélának volt köszönhető, aki okosan, ügyes diplomáciai érzékkel rendezte el a felmerülő politikai problémákat.⁵⁵

Magyar király a Szentföldön

II. András katonai erényeit és magatartását a Képes Krónika mellett Antonio Bonfini is méltatja:

„Ámde azt mondják, a trónra is azért vágyakozott módfelett, hogy valami magához és őseihez méltó dolgot cselekedhessen.”⁵⁶

Ez az „őseihez méltó dolog” lett volna szentföldi hadjárata, amelyre többször fogadalmat tett, és amelyre késlekedése miatt még herceg korában III. Ince pápa többször fel is szólította; azonban azután, hogy 1205. május 29-én János kalocsai érsek királlyá koronázta, még több mint tíz évig nem indult el, hogy fogadalmát teljesítse.

Ince pápa tudta – és ezt csak megerősítette a fiatalok kereszties megmozdulásának (1212)⁵⁷ tragikus végkifejlete –, hogy csak egy jól szervezett nyugati kereszties sereggel lehet győzelmet aratni a Szentföldön, olyannal, amely Las Navas de Tolosánál megállította és viaszszorította a muzulmán támadást. Ennek érdekében már 1213-ban Franciaországba küldte legátusát, Courconi Róbertet, hogy kezdje meg egy új kereszties hadjárat szervezését, ugyanakkor 1215-re összehívta az egyetemes zsinatot, amelynek egyik legfontosabb kérdése ennek a kereszties hadjárat megszervezése volt. 1213 áprilisában szétküldte a zsinatra hívó levelét mind a nyugati, mind a keleti pátriárkáknak, érsekeknek és püspököknek.⁵⁸

55 Makk 1996, 221; Kristó 2001, 178.

56 Bonfini 1995, 386.

57 Bozsóky 1995, 168–174; Runciman 1999, 745–749.

58 Török 1999, 65–66.

Ezzel együtt Ince újra sürgette Andrást, hogy teljesítse keresztes fogadalmát, de még 1213 februárjában – az ország helyzetére való hivatkozással – megengedte, hogy három évvel elhalassza a Szentföldre való indulását. Andrásnak a következő évben, 1214-ben írt levelének egy részletéből kiderül, hogy felesége meggyilkolása után még inkább foglalkoztatta a szentföldi zarándoklat gondolata. Ebben azzal a kéréssel fordult a pápához, hogy a következő évben tartandó egyetemes zsinatra bizonyos magyar főpapoknak ne kelljen elmenniük a tervezett keresztes hadjárat miatt. András már 1215-ben, még a lateráni zsinat előtt el akart indulni szentföldi hadjáratára. Éppen ezért nem fogadhatjuk el azt a nézetet, hogy csak akkor kezdett készülődni fogadalmának teljesítésére, amikor arra nyílt esetleges lehetősége, hogy Konstantinápolyban latin császárrá koronázzák, erre pedig csak I. Henrik halála, 1216. június 11-e után lett volna alkalma, hiszen András még 1215 elején vagy nyarán, de még a november 1-jére összehívott zsinat előtt szeretett volna indulni.⁵⁹ Hogy ez miért nem történt meg, arra az 1215 végén, tehát már a lateráni zsinat idején írt levelében adja meg a feleletet: „[...] fiunknak {Kálmánnak} Galícia {Halics} királyává koronáztatására irányuló kérelmünk apostoli rendelettel meghallgatásra talált, ámbár legújabbán Galícia népe elfordult a neki leteendő hűségesküdtől, sőt a körülakló ruténekből toborzott sereg Galícia várát, ahol fiunk híveivel tartózkodott, ostromzár alá vette. Emiatt oly sietve s váratlanul kellett odaigyekeznünk, hogy [...] még seregünket sem tudtuk bevárni.”⁶⁰ Tehát a politikai ok az volt, hogy fiának, Kálmánnak, a halicsi királynak azonnal katonai segítséget kellett adnia az ellene lázadók megfékezésére. Végül 1216 végére állt helyre a rend és lett újra szilárd Kálmán hatalma.

A másik ok, ami miatt 1215-ben a szentföldi keresztes hadjárat megindítása halasztást szenvedett, elsősorban nem politikai indok volt, de mivel a korban egy király házasságkötése politikai lépés is volt, akár annak is tekinthetjük: ugyanis felesége, Gertrúd meggyilkolása után II. András 1215-ben újra megházasodott. Ifjú felesége, Jolánta, II. Fülöp francia király unokatest-

59 Bárány 2013 és Bárány 2016 tanulmányai erről a kérdéstről részletesen, Veszprémy 2008, 114.

60 Árpád- és Anjou-kori levelek 1960, 128.

vérenek, Courtenay Péter auxerre-i és namuri grófnak volt a leánya, édesanyja, Flandriai Jolán pedig Balduin, majd az őt követő Henrik konstantinápolyi latin császároknak volt a nővére.⁶¹ A házasság létrejöttében valószínűleg nagy szerepe volt Henrik császárnak (1206–1216) és Margit thesszalonikéi királynénak, András nővérenek. A politikai háttérben egy kibontakozóban lévő francia-magyar-szerb szövetség állhatott, amely a Balkán-félsziget bolgár és epiruszi görög államai ellen irányult. András apósa II. Fülöp rokona volt, és így a magyar király már két szálon is kapcsolódott a francia uralkodóhoz, ugyanis első feleségének, Gertrúdnak a testvére, Ágnes, Fülöp felesége volt – igaz ugyan, hogy emiatt III. Ince pápa többször tiltakozott, mert egyháziilag nem volt törvényes a kapcsolatuk.

1215-ben, András és Jolánta esküvőjének évében Henrik császár találkozóra hívta Andrást és a szerb fejedelmet. A Nisben létrejött találkozó hosszútávon ugyan eredménytelennek bizonyult, de azt mutatta, hogy Andrást egyre jobban foglalkoztatta a Balkánon kialakuló politikai helyzet.⁶² Mielőtt azonban lépéseket tudott volna tenni ez ügyben, 1215. november 11-én kezdetét vette a IV. lateráni zsinat, amely egyik fő feladatának tekintette egy új keresztes hadjárat meghirdetését és megszervezését.⁶³ A magyar egyház részéről jelen volt János esztergomi érsek, Róbert veszprémi püspök és Uriás pannonhalmi apát, pedig András már említett 1214-ben írt levelében arra kérte III. Ince pápát, hogy ne kelljen részt venniük a zsinaton, valószínű azonban, hogy a keresztes hadjárat halasztása miatt el tudtak menni a zsinatra, majd később Uriás apát részt vett a szentföldi hadjáratban is.

A IV. lateráni zsinat 1217. június 1-jére hirdette meg a keresztes had gyülekezését és indulását. Az egyetemes zsinat felhívása az angol, francia és itáliai területeken nem talált jelentősebb visszhangra, komoly seregeket nem is lehetett ezekről a területekről toborozni. II. Andráson kívül igazából csak a délkeleti német területek mozdultak meg: Wittelsbach Lajos bajor, VI. Lipót osztrák és VII. Ottó meráni hercegek vették fel a keresztet. Lipót az unokatestvére volt

61 Pauler 1899b, 54.

62 Magyar történet 1935, 437–438.

63 Jedin 1998, 53–56.

Andrásnak, Ottó Gertrúd testvére volt: a magyar királlyal német rokonai indultak a Szentföldre.⁶⁴

Azonban mielőtt még megkezdődött volna a tényleges szervezés, Henrik latin császár 1216 júniusában Thesszalónikében váratlanul meghalt, így megüresedett a latin császári trón, 1216 júliusában pedig III. Ince pápa is meghalt, utódja III. Honorius pápa lett (1216–1227), akitől András azt kérte, hogy keresztes seregével már 1217 elején útnak indulhasson a Szentföld felé. Honorius – aki már egy korábbi levelében már sürgette Andrást, hogy teljesítse minél előbb fogadalmát – 1217. január végén meg is ígérte a magyar királynak, hogy még annak az évnek a húsvétján hadba szólítja a kereszteseket. Ugyanebben az évben a keresztes hadjárat költségeire, illetve ezekkel összefüggésben András új adófajtákat vezetett be, a rendkívüli adót és a nyolcvanadot.

András a tengeri utat választotta, de nem a szicíliai vagy dél-itáliai kikötőket, ahogyan azt a IV. lateráni zsinaton elhatározták, hanem a dalmát tengerparti kikötővárosból, Spalatóból akart indulni. Ehhez a tengeri úthoz a hajókat a Magyar Királyság nagy ellenfelétől, a negyedik keresztes hadjárat idején Zára elfoglalásában dicstelen szerepet játszó Velencétől bérelte.⁶⁵

A keresztes hadjárat előkészületei alaposak voltak, ezt az is mutatja, hogyan fogadták a Szentföldön a keresztények, illetve hogyan írnak a korabeli krónikások az érkező keresztes seregről.⁶⁶ Mikor András seregével Ciprusra ért, megtartották az első haditanácsot. Ezen a tanácskozáson három király volt jelen: Andráson kívül a jeruzsálemi, Brienne-i János (1210–1237), és a fiatal ciprusi uralkodó, I. Lusignani Hugó (1205–1218), illetve csatlakozott hozzájuk a tripoliszi gróf, IV. Bohemund (1187–1233). A hadjáratnak ezt az első részét, amely a Szentföldön zajlott, a „három király hadjáratának” is nevezi néhány krónikás.⁶⁷

64 Magyar történet 1935, 440–441.

65 Pauler 1899b, 60.

66 Sweeney 1984, 123. Ezeknek a forrásoknak – főképpen Jacques de Vitry krónikájának – tükrében nem fogadhatjuk el azt a feltételezést, amely Marczali Henrik óta oly gyakran felvetődik a történészek körében, hogy András részéről ez a vállalkozás „katonai jelentőséget mindvégig nélkülöző keresztes hadjárat”, egyszerű „ereklyevásárlás”, csak valamiféle „turistaút” lett volna.

67 Bozsóky 1995, 127.

A ciprusi haditanácson semmi konkrét katonai, hadvezetési dolgot nem tudtak megbeszélni, ugyanis VI. Lipót és a bajor herceg már Akkonban voltak, és nélkülük nem akartak dönteni a hadjárat kérdéseiről. András és a többi uralkodó ezért tovább hajóztak Akkonba, ahol november 3-án a jeruzsálemi pátriárka a Szent Kereszt-ereklye megmaradt részét elhozta a keresztes vezérek elé: András és Lipót herceg mezítláb járultak a Szent Kereszt-ereklye elé és megcsókolták.⁶⁸

Akkonban már nagyobb körben tartottak haditanácsot, mégpedig András sátrában, ami azt jelentette, hogyha nem is hivatalosan, de őt tekintették a hadjárat vezérének. Ezt azzal is magyarázhatjuk, hogy a magyar keresztes sereg volt a legnagyobb létszámú, hiszen akármennyire is becsüljük a sereg létszámát – a néhány ezertől akár 20 ezerig –, annyi bizonyos, hogy a szemtanú krónikás Jacques de Vitry szerint a harmadik keresztes hadjárat óta nem volt akkora sereg a Szentföldön, mint a magyar. A magyarokból, németekből és az osztrák területekről érkezőkből álló keresztes sereg, amelynek nem volt kinevezett vezére, a novemberi és decemberi időszakban az akkoni táborból kiindulva három támadást indított, amelyek közül egyik katonai akció sem hozott komoly sikert, nem járt olyan eredménnyel, amely segíthette volna Jeruzsálem keresztény elfoglalását. Ennek ellenére ezeket a katonai műveleteket nem tartjuk teljesen elhibázottnak és eredménytelennek. A második és a harmadik katonai akcióban András már nem vett részt: betegen tért vissza az első után, majd a Tábor-hegyi erőd ostromát követően unokatestvéréhez, IV. Bohemund tripoliszi grófhoz utazott Hugó ciprusi királlyal. A látogatás indoka esküvő volt: Bohemund feleségül vette Hugó féltestvérét, Melisendát. Azonban néhány nappal az esküvő után temetést tartottak: Tripoliszban 1218. január 10-én meghalt a fiatal ciprusi király, Hugó. Trónja csecsemő fiára, Henrikre maradt, a régens özvegye, Jeruzsálemi Alíz lett.⁶⁹

Ugyanebben az időben András elhatározta, hogy hazatér. Seregével végigvonult Kis-Ázsián egészen Konstantinápolyig, majd a Balkánon át ért Magyarországra, ahol az általa Honorius pápának írt levél szerint súlyos helyzet fogadta. A több hónapig tartó út alatt azonban olyan politikai szövetségeket

68 Pauler 1899b, 63.

69 Bozsóky 1995, 128–134.

kötött, amelyek első ránézésre igencsak furcsának tűnnek. Pauler Gyula óta a történészek sorra veszi ezeket a Szentföldről Magyarországra tartó úton elhatározott házassági szövetségeket, természetesen nem felejtkezve el arról, hogy a kor felfogása szerint egy király a fiainak és leányainak elsősorban nem házastársat keresett, hanem a politikai szövetségesek lehetséges táborát próbálta meg növelni.⁷⁰ A házassági tervekről a hazatérte utáni évben, 1219-ben, a pápának írt leveléből tudunk meg fontos részleteket.⁷¹ A levél első fele Magyarország szomorú helyzetét festi le élénken, talán kissé eltúlozva azt a súlyos helyzetet, amely hazajövele után fogadta Andrást, a második része viszont a politikai helyzettel foglalkozik, melyet természetesen úgy ír le a pápának, mint ami a Szentföldi helyzet javára vált: „[...] szándékunk szerint a tengeren túl tovább nem tartózkodhattunk, de ha akaratumk ellenére jobb belátásból vissza is térünk, szerencsés hazajövetelünkkel átmenőben a Szentföldnek nem kevesebb kedvezést szereztünk, mintha tovább időztünk volna Jeruzsálem körül.”

Ezt követően levelében rátér az első házassági tervre: Kis-Örményország királya – aki a királyi címet VI. Henrik császártól kapta – II. Leó volt (1185–1219), aki a magyar király fiát, András herceget leányával kívánta összeházasítani és rá akarta bízni az ország trónját. A fiatal keresztény királyság akkoriban volt megerősödőben: Leó idősebb leánya Brienne-i János jeruzsálemi király felesége volt, így a tervezett házasságnak révén András rokonságba került volna a jeruzsálemi királlyal is, akivel a keresztes hadjáratban együtt harcolt.

A szárazföldi út következő állama az ikoniumi Szultánság volt, ahol „Ikonium szultánja is követet küldött hozzánk azzal, hogyha valamelyik leányunkat vagy rokonunkat hozzáadjuk feleségül, elvetve hitetlenségét, keresztény hitre tér és felveszi a keresztséget.” – ahogy András írja levelében. Ebben az időben I. Izz ad-Dín Kejkáusz volt az Ikoniumi szultán (1210–1220), aki hajlandó lett volna a keresztény hitre térni, ha András az egyik leányát vagy más nőrokonát hozzáadja feleségül. Ez nagy jelentőségű kérés volt, hiszen nagyon ritka volt muzulmán uralkodóktól a keresztény hitre való áttérés gondolata, a korban nincs is tudomásunk valamely más muzulmán uralkodónak ilyen elhatározásáról.

70 Pauler 1899b, 69–70.

71 Árpád- és Anjou-kori levelek 1960, 130–132.

A következő megállapodás Nikaiában történt a (görög) császárral, I. Laszkarisz Theodorral (1208–1222), András sógorával: szövetségük megerősítésére eljegyezték gyermekeiket, Máriát és Bélát, a későbbi IV. Bélát.⁷²

Nem tudjuk, hogy ezután Konstantinápolyban találkozott-e anyósával, Jolánnal, a régenssel, azt azonban tudjuk, hogy II. Aszen Iván bolgár cár (1218–1241) feleségül kérte András leányát, Máriát.

András 1218 vége felé térhetett vissza Magyarországra, és ha rátekintünk a térképre, azt láthatjuk, hogy a Tripoliszi Grófságtól kezdve, Bulgárián és a Thesszalonikéi Királyságon át rokonokkal és szövetségeseikkel vette körbe a konstantinápolyi császári székben régensként ülő anyósát, Jolánt: még a muzulmán ikoniumi szultán is András barátságát kereste. Ezeket áttekintve nem mondhatjuk egyértelműen, hogy András szövetségekötési elképzelései ötletszerűek lettek volna, még annak ellenére sem, hogy a következő években ezek az elképzelések megváltoztak.⁷³

András hazatérte után az ötödik keresztes hadjárat eseményei tovább folytatódtak, sőt, 1218 tavaszán erősödtek a katonai műveletek. VI. Lipót osztrák herceg kereszteseihez, akik között magyarok is voltak Tamás egri püspök vezetésével, Nyugat-Európából érkezett keresztesek csatlakoztak, és Damiettát kezdték ostromolni, de ez az ostrom végül ugyanúgy sikertelen maradt, mint András szentföldi katonai műveletei. Az ostrom hosszan elhúzódó és nagyon nehéz volt, sokan haltak meg a keresztesek közül, közöttük két magyar püspök is: Pauler Gyula Péter győri és Simon váradi püspököt említi.⁷⁴ Damietta sikertelen ostroma után, 1220 táján tértek vissza Magyarországra Tamás és Róbert püspökök, akik valószínűleg találkoztak a keresztesek táborában lévő Assisi Szent Ferencsel.

72 Nikaiában egyébként az addig ellenséges támadás vagy egyéb kellemetlenség nélkül megtett utat egy politikai konfliktus zavarta meg: Gézának, II. András nagybátyjának a fiai, akiket már magyar főurak 1210-ben a magyar trónra szerettek volna meghívni, vitába szálltak vele. Ennek ellenére András zavartalanul folytatta útját.

73 András a későbbiekben valószínűleg már nem tervezte latin császárrá választását, ezt az is mutatja, hogy mikor sógorát, Courtenay Róbertet anyja, Jolán halála után – valószínűleg III. Honorius pápa tanácsára – császárrá választották, 1220–1221-ben a telet Magyarországon töltötte anélkül, hogy András felvetette volna azt, hogy ő akarna császár lenni. Sőt, mikor Róbert 1221 márciusában tovább utazott Konstantinápoly felé, András és fia, Béla elkísérte útján Bulgáriáig, ahol részt vettek Mária és Iván cár esküvőjén.

74 Pauler 1899b, 71.

Andrást 1223-ban Honorius pápa levélben kéri, hogy újra vegye fel a keresztet, ugyanis II. Frigyes császár ígéretet tett arra, hogy 1225-ben kereszties hadjáratot fog indítani a Szentföldre és ehhez kérte a pápa András részvételét az 1223 nyarán, esetleg őszén írt levelében: „[...] Mily nagyszerűen fogna készülni e segítségre Magyarország, mely a kereszt ellenségeinek oly rettenetes! Távol legyen, hogy az Isten fiáért folyt harcban éppen Endre {II. András} népe ne fegyverkezzék, hagyja rozsdásodni kardját, tegyen le a győzelemről.”⁷⁵

András nem idegenkedett a tervtől, több püspök és főnemes is felvette a keresztet, de végül magyar keresztiesek nem indultak a Szentföldre. Közel kétszáz évvel azt követően, hogy Szent István a Nyugat-Európából érkező zarándokok előtt megnyitotta Magyarországot, a kereszties mozgalomban, a fegyveres zarándoklatban való közvetlen magyar részvétel befejeződött. Magyarország továbbra sem szakadt el a kereszties eszmétől, de ezután már más formában vett benne részt. A kereszties hadjáratoknak Magyarország szempontjából fontos első része lezárult.



Gertrudis királyné síremlékének töredékei, 1235 körül
Szépművészeti Múzeum – Magyar Nemzeti Galéria, Budapest

75 Idézi Pauler 1899b, 85–86.

HIVATKOZOTT IRODALOM

- Armesto 2001.** Felipe-Fernandez Armesto: *A középkor története*. Athenaeum Kiadó, Budapest, 2001.
- Az államalapítás korának 1999.** Kristó Gyula et al. (szerk.): *Az államalapítás korának írott forrásai*. (Szegedi Középkortörténeti Könyvtár 15.) Szeged, 1999.
- Árpád- és Anjou-kori levelek 1960.** Árpád-kori és Anjou-kori levelek XI–XIV. század. Közzéteszi: Makkai László és Mezey László. Gondolat Kiadó, Budapest, 1960.
- Bárány 2013.** Bárány Attila: II. András és a Latin Császárság. *Hadtörténelmi Közlemények*, 126. (2013) 2. sz. 461–480.
- Bárány 2016.** Bárány Attila: A kereszties hadjárat és a Latin Császárság. In: Bárány Attila – Benkő Elek – Kárpáti Zoltán (szerk.): *Pilisi gótika. II. András francia kapcsolatai*. Ferenczy Múzeumi Centrum, Szentendre, 2016. 53–62.
- Bonfini 1995.** Antonio Bonfini: *A magyar történelem tizedei*. Balassi Kiadó, Budapest, 1995.
- Borosy 1996.** Borosy András: A kereszties háborúk és Magyarország. *Hadtörténelmi Közlemények*, 109. (1996) 1. sz. 3–43.
- Bozsóky 1995.** Bozsóky Pál Gerő: *Kereszties hadjáratok*. Agapé, Kft, Ferences Nyomda és Könyvkiadó, Szeged, 1995.
- Duroselle 1991.** Jean-Baptiste Duroselle: *Európa népeinek története*. Officina Nova, Budapest, 1991.
- Foss 2000.** Michael Foss: *Az első kereszties hadjárat*. Gold Book, Budapest, 2000.
- Györffy 1983.** Györffy György: *István király és műve*. Gondolat Könyvkiadó, Budapest, 1983.
- Halecki 1993.** Oscar Halecki: *Európa milleniuma*. Századvég Kiadó, Budapest, 1993.
- Jedin 1998.** Hubert Jedin: *A zsinatok története*. Ecclesia Szövetkezet, Budapest, 1998.
- Kristó 2001.** Kristó Gyula: *Magyarország története 895–1301*. Osiris Kiadó, Budapest, 2001.

- Magyarország története 1987.** Pach Zsigmond Pál (főszerk.): *Magyarország története – Előzmények és magyar történet 1242-ig I–II.* Akadémiai Kiadó, Budapest, 1987.
- Magyar történet 1935.** Hóman Bálint – Szekfű Gyula: *Magyar történet I–V.* Maecenas Könyvkiadó, Budapest, 1990.
- Makk 1996.** Makk Ferenc: *Magyar külpolitika (896–1196).* (Szegedi Középkor-történeti Könyvtár 2.) Szeged, 1996.
- Matthew 1989.** Donald Matthew: *A középkori Európa atlasza.* Helikon Kiadó, Budapest, 1989.
- Pauler 1899a.** Pauler Gyula: *A magyar nemzet története az Árpádházi királyok alatt I.* Reprint. Magyar Könyvkiadók és Könyvterjesztők Egyesülése – Állami Könyvterjesztő Vállalat, Budapest, 1984.
- Pauler 1899b.** Pauler Gyula: *A magyar nemzet története az Árpádházi királyok alatt II.* Reprint. Magyar Könyvkiadók és Könyvterjesztők Egyesülése – Állami Könyvterjesztő Vállalat, Budapest, 1984.
- Runciman 1999.** Steven Runciman: *A kereszties hadjáratok története.* Osiris Kiadó, Budapest, 1999.
- Sigal 1989.** Pierre Sigal: *Isten vándorai.* Gondolat Könyvkiadó, Budapest, 1989.
- Sweeney 1984.** James Ross Sweeney: *Magyarország és a kereszties hadjáratok a 12–13. században. Századok, 118. (1984) 1. sz. 114–124.*
- Szamota 1891.** Szamota István: *Régi utazások Magyarországon és a Balkán-félszigeten 1054–1717.* Reprint. Históriaantik Könyvesház, Budapest, 2013.
- Szöveggyűjtemény 1999.** Középkori egyetemes történeti szöveggyűjtemény. Közzé teszi: Sz. Jónás Ilona Osiris Kiadó, Budapest, 1999.
- Török 1999.** Török József: *Egyetemes egyháztörténelem I–II.* Szent István Társulat, Budapest, 1999.
- Veszprémy 1999.** Az első és második kereszties háború korának forrásai. Közzé teszi: Veszprémy László. Szent István Társulat, Budapest, 1999.
- Veszprémy 2008.** Veszprémy László: *Lovagvilág Magyarországon. Lovagok, keresztiesek, hadmérnökök a középkori Magyarországon.* Argumentum Kiadó, Budapest, 2008.
- III. Béla emlékezete 1981.** Kristó Gyula – Makk Ferenc: *III. Béla emlékezete.* Magyar Helikon, Budapest, 1981.

TÖRÖK TIBOR

A KÁRPÁT-MEDENCE TÖRTÉNETI NÉPESSÉGEINEK KAPCSOLATAI AZ ÚJABB ARCHEOGENETIKAI EREDMÉNYEK TÜKRÉBEN

Bevezetés

Az MKI és SZTE közös archeogenetikai laborjának legfontosabb célkitűzése a Kárpát-medence népeségtörténetének rekonstruálása, melynek során kezdeti erőfeszítéseinket a honfoglaló magyarok eredetének felderítésére összpontosítottuk. A munkák kezdete óta folyamatosan lépést tartunk a szakterület módszertani fejlődésével, amit az általunk közölt tudományos publikációk is tükröznek. Legutóbbi munkánkban a hun, az avar és a honfoglalás körüli korszakokból származó nagyszámú mintát vizsgáltunk a teljes genom szintjén¹. Ez a legmodernebb és legnagyobb felbontású vizsgálatnak számít, mert a teljes örökítőanyag-készletet elemzi, melyből nagy biztonsággal rekonstruálhatók a leszármazási viszonyok. Ebben az írásban ezeket az eredményeket fogom bemutatni, de előljáróban megjegyzem, hogy a korábbi eredményeinket, amelyeket az anyai és apai vonalak vizsgálatából kaptunk, a genom eredmények nem cáfolták, csupán jelentősen pontosították.

1 Maróti et al. 2022.

A hunok származása

Az anyag bemutatását célszerű időrendben a hun korszakkal kezdeni. Mivel a Kárpát-medencében a hun kor (Kr. u. 4. század vége – 5. század közepe) rövid ideig tartott, a hun kori leletanyag a többi korszakhoz képest szerény, és elenyésző azon leletek száma, amelyek ténylegesen a bejövő hunok hagyatékaik lehetnek. Vizsgálatainkat igyekeztünk az utóbbi kategóriára összpontosítani, ezért szakértő régészek segítségével összegyűjtöttük a tipikusan magányos sírből előkerült, mongoloid vagy kevert antropológiai típusba tartozó, a korszakra jellemző jellegzetes ékszer- és fegyvermelléklettel előkerült maradványokat. A korszak egyik legfontosabb kérdése, hogy az európai hunoknak volt-e közülük az ázsiai hunokhoz (xiongnukhoz). Szerencsénkre ennek eldöntésére kiváló viszonyítási alapot nyújtott Joeng és munkatársai 2020 közleménye², melyben többek között 60 mongóliai xiongnu genom vizsgálatával felvázolták a korszak (i. e. 3. – i. sz. 1. század) genetikai történetét.

Ennek kapcsán érdemes kitérnünk arra a gyakran hallható laikus kifogásra, miszerint a hun rokonság genetikailag nem igazolható, mert nem létezik „hun gén”, hiszen a „hun” jelző nem népcsoportot jelöl, hanem politikai alakulatot. Ezek a birodalmak számos népből összekovácsolt soknemzetiségű és soknyelvű államalakulatok voltak. Ez meggyőzően hangzik, mert az állítás második fele igaz, ugyanakkor az első fele téves. Hogy miért, az a xiongnu genomok vizsgálatának példáján könnyen megérthető. Mongóliában közvetlenül az ázsiai hun korszak előtt két nagyon eltérő embertani, genetikai típus különült el. Mongólia nyugati felét az európai eredetű ázsiai szkíták utódai, a keleti felét pedig az ősi szibériai eredetű mongoloid Slab Grave-kultúra leszármazottjai lakták. Jeong et al. vizsgálataiból³ tudjuk, hogy a kétféle népesség a xiongnu korszakban elkeveredett egymással és a Turáni-alföld területéről érkező iráni népességgel, melyhez a kései xiongnu korszakban kínai és szarmata keveredés is társult. Természetesen valóban nem létezik egységes „ázsiai hun gén” helyesebben „genomtípus”, de ehelyett

2 Jeong et al. 2020.

3 Joeng et al. 2020.

létezik nagyszámú, adott helyre és időre jellemző genom spektrum. Más szóval fenti keveredések több olyan egyedi, kifejezetten az ázsiai hunokra jellemző genom összeállítást hoztak létre, melyek a világ más részein sehol nem jelentek meg. Ez a kulcsa annak, hogy a genetikai sokféleség ellenére mégis meg lehet állapítani a genetikai rokonságot, amit a fejlett genomelemző szoftverek tesznek lehetővé. Például Jeong közleményben⁴ azért tudták azonosítani a xiongnukban a kínai, iráni és szarmata keveredéseket – melyek mindegyike szintén korábbi keveredések leszármazottja, – mert a genomelemző algoritmusok nagyszámú lehetséges forrás közül képesek megtalálni egy vizsgált genom optimális forrásait és meghatározni a keveredés arányait. Ebből az következik, hogy genomelemzésekkel igenis megválaszolható az a kérdés, hogy az általunk vizsgált európai hun kori genomok visszavezethetők-e az ismert ázsiai hun genomtípusok valamelyikére vagy sem.

A módszertani kitérő után visszatérhetünk az eredményeink bemutatására. Az általunk vizsgált 9 hun kori genomból két részleges lómaradványokkal eltemetett fegyveres férfinak egyértelműen Mongóliából származtak az ősei, emellett genomjuk annak a kizárólag késő xiongnukra jellemző genom típusnak felelt meg, mely a szkíta–slabgrave–kínai keveredést mutatja. Mi több, ezek a Kárpát-medencei hun genomok szinte teljesen azonosnak mutatkoztak egy másik, az Urál mellett feltárt európai hun genommal (*Kurayly_Hun_380CE*).⁵ Egy harmadik általunk vizsgált hun genom xiongnu és helyi Kárpát-medencei ősök keverékének bizonyult. Egy további hun kori genomot 100%-ban szarmatának határozott meg a program, másik kettőt szarmata-helyi keveréknek, egyet pedig ázsiai szkíta-helyi keveréknek. Két további hun lelet egyértelműen gót-germán felmenőkkel rendelkezett. Eredményeink alapján kijelenthető, hogy az európai hunok egy része biztosan ázsiai hun felmenőktől származott, másik része pedig az útközben integrált szarmata és germán elemekből állt, és ez szinte pontosan megfelel annak, amit a történeti források alapján várnánk. Az európai hun birodalom összetétele természetesen eltért a xiongnuétól, de örökölte annak politikai berendezkedését,⁶ és adataink alapján népességének

4 Joeng et al. 2020.

5 Gnechi Ruscone et al. 2021.

6 Kim 2013.

egy részét is. A további vizsgálatok szempontjából fontos, hogy sikerült azonosítanunk egy xiongnukra visszavezethető, de immár az európai hunokra jellemző specifikus genomösszetételt.

Az avarok származása

A hun kort időben az avar korszak követte (i. sz. 568–850), és a hazánk területén feltárt avar kori leletek száma igen bőséges. Az avar korszak régészetileg és embertanilag nagyon heterogén volt⁷, ezért régészek és antropológusok segítségével igyekeztünk egy reprezentatív mintakészletet összeállítani, melyben az Alföld különböző tájegységein feltárt temetőkből az összes embertani és régészeti típus képviselve van. Hogy a korszak egészéről reális képet alkothassunk, a korai avar korból 40 mintát, a középső avar korszakból 33 mintát, a késő avar korszakból 70 mintát vizsgáltunk, összesen 35 temetőből.

Az elemzések azt mutatták, hogy a 143 egyén több mint harmada (55) egyértelműen helybeli, európai genommal rendelkezett, 88 pedig különböző arányban tartalmazott ázsiai örökséget, vagyis bevándorló, vagy a bevándorlók és helybeliek keveréke lehetett. Ezek közül 12 európai összetevőktől mentes, tisztán ázsiai genomot hordozó egyénről kimutattuk, hogy ugyanabból az egykori populációból származtak. A 12 egyénből 10-et a korai avar korban temettek el 8 különböző temetőben, és közülük 4 régészeti mellékleteik alapján a korabeli elit tagja lehetett. Ez a 12 egyén az avar bevándorlók prototípusának tekinthető, ezért részletesen elemeztük őket. Genomösszetételük egyértelműen ősi mongóliai származásra utalt, és a korai xiongnuk leszármazottjainak bizonyultak. Eszerint az avarok és a hunok közös távoli ősoktól származtak, de a félreértés elkerülése érdekében hangsúlyozni kell, hogy itt kizárólag az avarok és hunok Mongóliából származó, feltehetően elit rétegről beszélünk.

Az ázsiai örökséget tartalmazó többi 76 egyénből 26 a bevándorló avar elit és a helybeli Kárpát-medencei népesség keverékének bizonyult, további 9 emel-

7 Fóthi 2000.

lett hun és iráni összetevőket is tartalmazott. Az elemzés azt mutatta, hogy a maradék 41 egyénből hiányzott az avar elit öröksége, ehelyett ők hun és iráni felmenők, valamint a helybeli Kárpát-medencei népesség különböző arányú keverékének mutatkoztak. A hun összetevőt a saját európai hun mintáink, és a xiongnu genomok azonosították.

Az adatok arra utalnak, hogy a helybeli, a bevándorló avar és a hun származású közösségek kezdetben jól elkülönültek egymástól lakó- és temetkezési hely szerint. Így például az Alattyán-Tulát, Homokmégy-Halom, Mélykút-Sáncdűlő, Szeged-Makkoserdő, Székkutas-Kápolnadűlő és Kiskundorozsma-Kettőshatár I temetőikben nem, vagy alig találtunk ázsiai genetikai nyomokat, de a Szeged-Fehértó-A, Szeged-Kundomb, Kiskundorozsma-Daruhalom, Kiskőrös-Pohibuj-Mackó dűlő, és Sükösd-Ságod közösségek is főként helybeli őslakosok leszármazottjaiból álltak. Ezzel szemben a Csepel-Kavicsbánya, Kiskőrös-Vágóhídi dűlő, Kunpeszér-Felsőpeszér, Csolyospálos-Felsőpálos, Kiskundorozsma-Kettőshatár II, Tatárszentgyörgy, Madaras-Téglavető, Ároktó-Csík-gát és Felgyő-Ürmös-tanya temetők egykori közösségét főként avar bevándorlók alkották. Mint már említettük, az avarok egy harmadik csoportjában a hun örökség dominált, ilyennek mutatkozott a Makó-Mikócsa-halom, Árkus-Homokbánya, Szarvas-Grexa-téglagyár, Dunavecse-Kovacsos-dűlő és Szegvár-Oromdűlő avar kori közössége.

Összefoglalásként elmondható, hogy az avarok és hunok kétféleképpen is kapcsolódtak egymáshoz. Egyrészt mindkét bevándorló csoport elit rétege Mongóliából, korai xiongnu felmenőktől származott, másrészt az avar bevándorlók jelentős részét a korábbi Hun Birodalom maradványai alkották. Adataink arra engednek következtetni, hogy az avarok Európába érkezésével a korábban ott lakó népet csak felülrétegezte egy Mongóliából érkező kisebb csoport. Ez jól megfelel a Kim⁸ által a történeti adatokból rekonstruált képnek, mely szerint a hunok és avarok egyaránt a xiongnu birodalom politikai berendezkedését folytatták, és az avarokkal csak a korábbi Hun Birodalom vezető rétege cserélődött le.

8 Kim 2013.

A honfoglaló magyarok származása

Az avar kort Árpádék bejövetele, a magyar honfoglalás követte. A 10–11. századi temetőkből jelentősen kibővítettük a mintavételt, 48 genomot vizsgáltunk 18 szállási temetőből, ami a 10. századi elitet képviseli, és 65 maradványt 9 falusi temetőből, melyek főként a 10–11. századi köznépet képviselik. Az avarokhoz hasonlóan itt is azt találtuk, hogy a 113 egyén csaknem felének (48-nak) helybeli európai genomja volt, míg a maradék 53 genom kisebb-nagyobb arányú keleti összetevőt is tartalmazott. A 12 legmagasabb ázsiai arányt mutató egyénről kimutattuk, hogy nagyfokú genom hasonlóságuk alapján ugyanazon egykori populációba tartoztak annak ellenére, hogy 9 különböző temetőből származtak. Mivel ez a 12 egyén genetikailag a bevándorló honfoglalók prototípusának tekinthető, részletesen elemeztük a genom összetételüket, hogy fényt derítsünk a származásukra.

A 12 „honfoglaló prototípus” genomja a ma élő népeiségek közül a baskírokhoz és a volgai, valamint a szibériai tatárokhoz hasonlított a legjobban, ami megerősítette azt a következtetést, amelyet korábban az anyai és apai vonalak eredményeiből kaptunk. Az ősi népeiségek közül legnagyobb hasonlóságot időrendben a következők mutatták: A Minuszinszki-medencében feltárt bronzkori Okunevo és Karasuk minták, a Kazahsztánban feltárt vaskori szakák, a Tuva-Altáj vidékén és Mongólia nyugati felén feltárt ázsiai szkíták, az Uráltól keletre feltárt szargat kultúra tagjai, valamint a Nyugat-Mongóliában feltárt xiongnu minták. Ez egy jól behatárolható földrajzi régiót jelöl ki, ami az Uráltól keletre, az Altájig nyúló erdős-steppe területének felel meg, ahol az ázsiai szkíták éltek.

Mivel a genomhasonlóság önmagában nem ad felvilágosítást a leszármazási viszonyokra, a következőkben ezt a kérdést vettük górcső alá. Azt találtuk, hogy a 12 „honfoglaló prototípus” legközelebbi nyelvrokonainkkal, a manysikkal (vogulokkal), a samojéd nyelvű nganaszanokkal, szelkupokkal és enyecekkel közös ősökre vezethető vissza. A legnagyobb felbontású vizsgálat (*qpAdm*) pedig azt mutatta, hogy a „honfoglaló prototípus” genom 50% manysi, 35% korai vagy késő szarmata, és 15% xiongnu vagy ázsiai szkíta genomból modellezhető. Sokatmondó, hogy kizárólag az Urál környékén feltárt szarmata genomok illeszkedtek a modellbe, az ázsiai szkíták közül pedig csak az a néhány rendhagyó

genom, amely nagymértékű, mongóliai Slab Grave örökséggel bírt. A genomokból meghatározható az egykori keveredések időpontja is: sikerült kimutatnunk, hogy a szarmata keveredés i. e. 643 és 431 között, a hun vagy szkíta keveredés pedig i. sz. 217 és 315 között történt. Ezek az eredmények arra utalnak, hogy a „honfoglaló prototípus” egykor a manysik őseivel közös ősnépet alkotott, majd a vaskorban a két nép szétvált egymástól. A szétválást követően a honfoglalók ősei komoly mértékben keveredtek a korai szarmatákkal, majd 700 évvel később ezt egy második keveredés követte, melynek időpontja az európai hun kort közvetlenül megelőző időszaknak felel meg. Ez a második keveredés azzal a jellegzetes szkíta-Slabgrave-kínai keverék genomtípussal történt, ami kétségkívül az ázsiai hunok leszármazottjait azonosítja, de a keveredés időpontja sokkal közelebb volt az európai hun korhoz. Miután fentebb kimutattuk az ázsiai és európai hunok közötti genetikai folytonosságot, ráadásul az európai hunokban épp ezt a szkíta-Slabgrave-kínai keverék genom örökséget találtuk, kijelenthető, hogy az utolsó keveredés az európai hunokkal történt nem sokkal azelőtt, hogy azok átlépték a Volgát és megjelentek az írott forrásokban.

A genomelemzés lehetővé teszi a távolabbi ősök azonosítását is, ezért ezt a kérdést szintén megvizsgáltuk. Az eredmény azt mutatta, hogy a manysik és a „honfoglaló prototípus” közös ősei – akiket a nyelvészeti modellek alapján immár „proto-ugornak” nevezhetünk – a késő bronzkori Mezhovskaya-kultúra és a szamojédek őseinek csaknem fele-fele arányú keveredéséből származtak. A Mezhovskaya i. e. 1300 és 700 között a késő bronzkor meghatározó kultúrája volt a dél-Urál erdős-steppe zónájában, de területe az Urál európai oldalától az Altájig terjedt, és tagjait több kutató is az ugorok elődjének véli⁹. A Mezhovskaya-szál ugyanarra az észak-kazahsztáni területre mutat, mint a többi genomelemzés. Emellett a Mezhovskaya régészeti leletek a korábbi Karasuk-kultúrával mutat kapcsolatot, ezért a Karasuk-genomok hasonlósága a vizsgált honfoglalókéval szintén nem lehet véletlen. Mindkét bronzkori népesség vegyes gazdálkodást folytatott növénytermesztéssel, halászattal, vadászattal, állattenyésztéssel, és életmódjukban a lónak kiemelt szerepe volt.

9 Koryakova and Epimakhov 2007.

A „honfoglaló prototípus” távoli múltja az ismert genomadatok alapján egy még tágabb összefüggésbe is beilleszthető. Az ázsiai szkítákról korábban kimutatták, hogy azok mindegyike az európai származású középső bronzkori Szintasta-Andronovo-népeség és az őshonos szibériai népeség keveredésével jött létre¹⁰. Mivel a Mezhovskaya népesége szintén Szintasta-Andronovo leszármazott¹¹, a nganaszanok pedig egy ősi szibériai népeség, a „honfoglaló prototípus” korai története és földrajzi elhelyezkedése egybeesik az ázsiai szkítákéval. Más szóval a vaskorban őseik az ázsiai szkíták egyik csoportját alkothatták.

Miután megismertük a 12 „honfoglaló prototípus” genomjának történetét, vizsgáljuk meg azt a további 53 egyént is, akik szintén hordoztak keleti genomösszetevőket. Mivel ezek többsége a 10–11. századi falusi (köznépi) temetők népeségét képviselte, azt feltételeztük, hogy ők a bevándorlók és a helyi őslakos Kárpát-medencei népeség keveredéséből származhattak. Az elemzés azt mutatta, hogy 31 egyén genomja valóban jól modellezhető a 12 „honfoglaló prototípus” és a helybeliek keverékéeként, míg 5 minta emellett hun és iráni összetevőket is tartalmazott. A maradék 17 egyénben azonban a program nem talált „honfoglaló prototípus” örökséget, ehelyett ezek hun vagy avar leszármazottaknak mutatkoztak, különböző mértékű iráni és helybeli keveredéssel. Ezek többsége a szállási (elit) temetők népeségéhez tartozott.

Az eredmények azt mutatják, hogy az avarokhoz hasonlóan a honfoglaló magyarok is heterogén összetételűek voltak. Többségük a „honfoglaló prototípus” népeségéből származott, de a korábbi Hun és Avar Birodalom népesége is jelentős arányban csatlakozott hozzájuk. Ezek egy része már a honfoglalás előtt egyesülhetett a magyarokkal, a többi pedig a Kárpát-medencében. A honfoglaló magyarok szintén kétféleképpen kapcsolódtak a hunokhoz. Egyrészt még az őshazában keveredtek azokkal i. sz. 217 és 315 között, másrészt jelentős arányban integráltak hun leszármazottakat. Ennek egyik legszebb bizonyítéka, hogy a Karos-2 temetőben feltárt *K2-61* egyén apja a Karos-1 temetőben feltárt hun származású *K1-3286* egyén volt, míg édes-

10 Narasimhan et al. 2019.; Gneccchi-Ruscone et al. 2021.

11 Allentoft et al. 2015.

anyja a „honfoglaló prototípusba” tartozott. Adataink szerint a honfoglalók a helyben talált népeiséget is igen hatékonyan integrálták, melynek közvetlen bizonyítéka, hogy Sárrétudvari-Órhalom szállási temetőben feltárt (SO-5) egyén lánya vagy lánytestvére (SH-3) a szomszédos Sárrétudvari-Hízóföld falusi temetőben nyugodott.

Összefoglalás

Az általunk vizsgált avar és honfoglalás kori genomok a nagy mintaszám és a körültekintő mintavétel miatt biztosan jól reprezentálják a két korszak népességének összetételét. Ezért kijelenthető, hogy nagyfelbontású genomelemzéseink a jelenleg elérhető legnagyobb pontossággal rekonstruálták ezen korszakok népességtörténetét. Mindkét korszakból sikerrel azonosítottuk a bevándorló elitet képviselő csoportokat, és a bronzkorig visszamenőleg kimutattuk azok legvalószínűbb származását. Adataink rámutattak, hogy a helybeli európai bronzkori eredetű népesség mindegyik korszakban többségben volt a bevándorlókhoz képest. Ez a hun korra is kijelenthető annak ellenére, hogy itt a célzott mintavétel elsősorban a bevándorlókra irányult. Eredményeink több eddig vitatott kérdést is segítenek megválaszolni. Az ázsiai és európai hunok között kimutatott biológiai folytonosság igazolja az eddig kétségbevitelt folytonosságot a két népcsoport és a két birodalom között. Az avar elit mongóliai eredete a zsuán-zsuán származás elméletét támogatja. Az avar és hun korszakok népessége közötti nagymértékű átfedés magyarázat lehet arra, hogy miért hiányoznak az avarok a magyar krónikákból. Adatainkból az is kiderült, hogy a honfoglalók ősei mindig az erdős-sztyeppe, sztyeppe övezetben éltek, és a manysik a vaskori szétválást követően innen költöztek északabbi lakóhelyükre, amit a lóirtásra vonatkozó közös ugor szókészlet¹², valamint a manysik lóra vonatkozó mitológiai hagyományai¹³ eddig is jeleztek. Adataink alátámasztják a magyarok kapcsolatát a hunokkal, ami új támpontot adhat a

12 Zaicz et al. 2006.

13 Napol'skikh et al. 2008.

történészeknek korábbi, ezt kétségbe vonó álláspontjuk¹⁴ újraértékeléséhez. A honfoglalók bronzkorig rekonstruált története segíthet a korábbi nyelvészeti hipotézisek pontosításában is, így például a magyar nyelv iráni jövevényszavai¹⁵ talán a szarmatákhoz köthetők, míg a legkorábbi török jövevényszavak¹⁶ jó eséllyel a hunoknak tulajdoníthatók.



A Királyok és Szentek – Az Árpádok kora kiállítás honfoglalás korát bemutató termének részlete

14 Rady 2018.

15 Abondolo 1998.

16 Róna-Tas et al. 2011.

HIVATKOZOTT IRODALOM

- Abondolo.** Abondolo DM (1998) *The Uralic languages*. Routledge
- Allentoft et al.** Allentoft ME, Sikora M, Sjögren K-G, et al (2015) Population genomics of Bronze Age Eurasia. *Nature* 522:167–172. <https://doi.org/10.1038/nature14507>
- Fóthi.** Fóthi E (2000) Anthropological conclusions of the study of Roman and Migration periods. *Acta Biol Szeged* 44:87–94
- Gnecchi-Ruscone et al.** Gnecchi-Ruscone GA, Khussainova E, Kahbatkyzy N, et al (2021) Ancient genomic time transect from the Central Asian Steppe unravels the history of the Scythians. *Sci Adv* 7:4414–4440. <https://doi.org/10.1126/sciadv.abe4414>
- Jeong et al.** Jeong C, Wang K, Wilkin S, et al (2020) A Dynamic 6,000-Year Genetic History of Eurasia's Eastern Steppe. *Cell* 183:890-904.e29. <https://doi.org/10.1016/j.cell.2020.10.015>
- Kim.** Kim HJ (2013) *The Huns, Rome and the Birth of Europe*. Cambridge University Press, Cambridge, UK
- Koryakova.** Koryakova L, Epimakhov AV (2007) The urals and western siberia in the bronze and Iron ages. *Ural West Sib Bronze Iron Ages* 1–384. <https://doi.org/10.1017/CBO9780511618451>
- Maróti et al.** Maróti Z, Neparáczki E, Schütz O, et al (2022) Whole genome analysis sheds light on the genetic origin of Huns, Avars and conquering Hungarians. *bioRxiv* 2022.01.19.476915. <https://doi.org/10.1101/2022.01.19.476915>
- Napol'skikh.** Napol'skikh VV (Vladimir V, Siikala A-L, Hoppál M, Gemuev IN (Izmail N) (2008) *Mansi mythology*. Akadémiai Kiadó, Budapest
- Narasimhan et al.** Narasimhan VM, Patterson N, Moorjani P, et al (2019) The formation of human populations in South and Central Asia. *Science* (80-) 365:. <https://doi.org/10.1126/science.aat7487>
- Rady.** Rady M (2018) Attila and the Hun Tradition in Hungarian Medieval Texts. In: Bak JM, Veszprémy L (eds) *Project MUSE - Studies on the Illuminated Chronicle*, first. *Central European Medieval Texts*, Budapest, pp 127–138

Róna-Tas-Berta-Károly. Róna-Tas A., Berta Á., Károly L. (2011) West Old Turkic: Turkic Loanwords in Hungarian. Harrassowitz

Zaic-Tamás. Zaicz G., Tamás I., Somogyi MT (2006) Etimológiai szótár : magyar szavak és todalékok eredete, 1st edn. TINTA





Magyar zászló a königsfeldeni kolostorból, 14. század első fele
Bernisches Historisches Museum

A KÖTET SZERZŐI

Blazovich László, DSc., történész, a Szegedi Tudományegyetem egyetemi tanára, kutatóprofesszor

Demeter Zsófia, CSc., történész, a Kodolányi János Egyetem főiskolai tanára, nyugalmazott múzeumigazgató

Diószegi Szabó Pál, PhD., jogász, történész, a Szegedi Tudományegyetem tudományos munkatársa

Hesz Attila, OSP, PhD., egyháztörténész, pálos szerzetes

Hidán Csaba, PhD., régész, történész, a Magyarságkutató Intézet tudományos főmunkatársa

Horváth Attila, PhD., a Nemzeti Közszolgálati Egyetem egyetemi tanára, alkotmánybíró, jogtörténész

Kerékjártó Ágnes, PhD., a Magyarságkutató Intézet Nyelvtervezési Kutatóközpontjának tudományos munkatársa

Klima Gyula, DSc., filozófus, a Magyarságkutató Intézet Eszmetörténeti Kutatóközpontjának igazgatója

Kovács Attila, történész, a Magyarságkutató Intézet Történeti Kutatóközpontjának tudományos segédmunkatársa

Kovács László, DSc., a Nyitrai Konstantin Filozófus Egyetem Pedagógusképző Intézetének egyetemi tanára

Kőfalvi Tamás, PhD., történész, a Szegedi Tudományegyetem Történeti Segédtudományok Tanszékének egyetemi docense

Lukács László, DSc., a székesfehérvári Szent István Király Múzeum főmuzeológusa, a Kodolányi János Egyetem professzor emeritusa

Makoldi Miklós Zsombor, régész, a Magyarságkutató Intézet Régészeti Kutatóközpontjának igazgatója

Neparáczki Endre, PhD., biológus, a Magyarságkutató Intézet Archeogenetikai Kutatóközpontjának igazgatója

Novák Ádám, PhD., muzeológus, történész, a Déri Múzeum tudományos munkatársa

Szóllósy Csilla, a Szent István Király Múzeum régésze

Reich Szabina, PhD., a Szent István Király Múzeum vezető régésze

Szücsi Frigyes, PhD., a Szent István Király Múzeum régésze

Terplán Zoltán, történész, muzeológus, Nemzeti Kastélyprogram és Nemzeti Várprogram

Török Tibor, PhD., biológus, a Magyarságkutató Intézet Archeogenetikai Kutatóközpontjának tudományos főmunkatársa

A kötetet a Magyarorsághatató Intézet adta ki.

Postacím: 1014 Budapest, Úri utca 54–56.

Web: mki.gov.hu

Email: kiado@mki.gov.hu

Felelős kiadó: Horváth-Lugossy Gábor, a Magyarorsághatató Intézet főigazgatója

Felelős szerkesztő: Mati Márton

Borítóterv, műszaki szerkesztés: Tóth Mihály

Nyomás és kötés: OOK-PRESS Nyomda, Veszprém

Felelős vezető: Szathmáry Attila